



İLKOKUL SINIF REHBERLİK ETKİNLİKLERİ

1. CİLT



Özel Eğitim ve
Rehberlik Hizmetleri
Genel Müdürlüğü

İLKOKUL SINIF REHBERLİK ETKİNLİKLERİ

1. CİLT



Özel Eğitim ve
Rehberlik Hizmetleri
Genel Müdürlüğü

İLKOKUL SINIF REHBERLİK ETKİNLİKLERİ 1. CİLT

GENEL YAYIN YÖNETMENİ

Mehmet Nezir GÜL

EDİTÖRLER

Prof. Dr. Galip YÜKSEL
Kürşat DULKADİR

KOORDİNATÖR

Aslıhan İLHAN

ETKİNLİK DÜZENLEME KURULU

Prof. Dr. Galip YÜKSEL
Prof. Dr. Feride BACANLI
Prof. Dr. Mehmet GÜVEN
Prof. Dr. Şerife İŞİK
Prof. Dr. Kemal ÖZTEMEL
Dr. Hicran ÇETİN GÜNDÜZ
Dr. Nazife ÜZBE ATALAY
Dr. Mehmet Berkay ÖZÜNLÜ
Arş. Gör. Ümre KAYNAK
Arş. Gör. Sabire KILIÇ
Arş. Gör. Elvan YILDIZ AKYOL
Arş. Gör. Abdullah Mücahit ASLAN

ÖZEL EĞİTİM UZMANLARI

Prof. Dr. Çiğil AYKUT
Dr. Betül YILMAZ
Arş. Gör. Banu KARAAHMETOĞLU

SON OKUMA

Aslıhan İLHAN
Merve LAÇİN
Gülhan ERSOY

BASKI VE CİLT

AFŞAR MEDYA MATBAACILIK SAN. ve TİC. A. Ş.
Ostim O.S.B. Mah. 21. Cad. 1424. Sk. No:8/2 Yenimahalle / ANKARA
Tel: +90 312 472 96 66

GENEL YAYIN NO

7613

TANITICI YAYINLAR DİZİ NO

1649

ISBN

978-975-11-5623-5

Her hakkı saklıdır. Bu yayının tümü ya da bir bölümü T.C. Millî Eğitim Bakanlığında izin almaksızın hiçbir biçimde çoğaltılamaz, basılıp yayınlanamaz.

** Etkinlik yazarları her etkinliğin altında bulunan "Etkinliği Geliştiren" başlığı altında yer almaktadır.



İÇİNDEKİLER

1. SINIF ETKİNLİKLERİ

1. HAFTA - KALBİMİN DUYGU YÜZÜ	22
2. HAFTA - ZİYARETÇİLERİMİZ VAR	31
3. HAFTA - OKULUMUZU GEZİYORUZ	42
4. HAFTA - BİL BAKALIM	51
5. HAFTA - KOLAYLAŞTIR HAYATI	54
6. HAFTA - OKULDAKİ RİSKLERİ BİLİYORUM	57
7. HAFTA - BENİM SEÇİMLERİM	64
8. HAFTA - NEDEN TERCİH EDİYORUM?	68
9. HAFTA - ROLLERİM VE SORUMLULUKLARIM	71
10. HAFTA - ÇOCUK HAKLARI SÖZLEŞMEM	82
11. HAFTA - FİZİKSEL ÖZELLİKLERİMİ BİLİYORUM	87
12. HAFTA - DOĞAL OLARAK FARKLIYIM	90
13. HAFTA - MESLEKLERİ OYNAYABİLİRİM	92
14. HAFTA - DUYGUM VE BEN	94
15. HAFTA - PERDE ARKASINDAKİ DUYGULAR	97
16. HAFTA - DUYGULARIM ÖZEL UYGUN İFADE ETMEK GÜZEL	104
17. HAFTA - DUYGU KUTUSU	110
18. HAFTA - FOTOĞRAFA GÜLÜMSE	113
19. HAFTA - HOŞLANDIĞIM ETKİNLİKLER	115
20. HAFTA - KULAĞIMA FISILDA	118
21. HAFTA - BESLEN TEMİZLEN İYİ HİSSET	120
22. HAFTA - HAREKETLİ DİNLENMİŞ NE MUTLU	126
23. HAFTA - HEPİMİZ BİR BÜTÜNÜZ	132
24. HAFTA - BEN İLE BİZ	135
25. HAFTA - BENİM DEDIĞİMİ YAP YAPTIĞIMI DA YAP	137
26. HAFTA - BENİ TAKİP ET	142
27. HAFTA - HAYIR DİYORUM NEDENİNİ BİLİYORUM	145
28. HAFTA - YARDIM İSTE, GÜVENDE KAL	149
29. HAFTA - ÇEVRENİ KORU, KENDİNİ KORU!	154
30. HAFTA - OYUNLARLA EĞLENİYORUZ	156
31. HAFTA - BAŞARIYA GİDEN YOL	158
32. HAFTA - MERCAN'IN ÖĞRENME YOLCULUĞU	161
33. HAFTA - ZİNCİR KIRILIRSA	165
34. HAFTA - NE OLURDU?	168
35. HAFTA - SEÇ-OKU-FARK ET	172
36. HAFTA - NELERİ HATIRLIYORUM?	176

2. SINIF ETKİNLİKLERİ

1. HAFTA - BENİM İÇİN OKUL	180
2. HAFTA - KURALLAR HAYAT BULSUN	183
3. HAFTA - BENİM ÇANTAM	187
4. HAFTA - KARINCA İLE KOALA	191
5. HAFTA - TERCİH ETTİM AMA NEDEN?	195
6. HAFTA - TATLI DİLİN GÖZLEMCİSİ	199
7. HAFTA - DUYGULARIM BENİM HERŞEYİM	202
8. HAFTA - CEVABIM VAR	210
9. HAFTA - İSTERSEM ÖĞRENİRİM	214
10. HAFTA - ÇİÇEK ÖZELLİKLERİM	217
11. HAFTA - DİNLEMEN EĞLENCELİ	221
12. HAFTA - FARKLIYIZ AMA AYNIYIZ	225
13. HAFTA - FARKLIYIM, FARKLISIN, FARKLI	228
14. HAFTA - BENİM GÜVENLİĞİM BENİM ALANIM	236
15. HAFTA - SINIR KUTUM	243
16. HAFTA - NELERİ YAPMAYI SEVİYORUM?	247
17. HAFTA - SENİN HOBİN HANGİSİ?	250
18. HAFTA - ÖNCE ÖZÜR DİLERİM, SONRA TELAFİ EDERİM	253
19. HAFTA - İYİLİK HALİM ELİMDE	256
20. HAFTA - MESLEKLERİ EŞLEŞTİRİYORUM	259
21. HAFTA - BAŞKA HANGİ MESLEKLER VAR?	265
22. HAFTA - KİMLER VAR KİMLER-1	274
23. HAFTA - KİMLER VAR KİMLER-2	280
24. HAFTA - BİR BAŞARI DA BENDEN	284
25. HAFTA - YAPABİLİYORUM ŞENLİĞİ	287
26. HAFTA - BU ETKİNLİK TAM BENLİK	293
27. HAFTA - DUYGU LİSTEM	297
28. HAFTA - NEREDEYİM? KİMİM?	303
29. HAFTA - SİNCAP HİKÂYESİ	307
30. HAFTA - ÇALIŞAN BAŞARIR	312
31. HAFTA - HAYALLER KONUŞSUN	315
32. HAFTA - TEKNOLOJİNİN KATKILARI	317
33. HAFTA - DUYGU AVCISI	323
34. HAFTA - DUYGU VE DÜŞÜNCELERİMLE ÖĞRENİYORUM	326
35. HAFTA - ÖĞRENME ORTAMLARIM VE BEN	330
36. HAFTA - NELERİ HATIRLIYORUM?	335

3. SINIF ETKİNLİKLERİ

1. HAFTA - BENİM OBJEKTİFİMDEN	339
2. HAFTA - HAZIRLIKLI OL!	344
3. HAFTA - BENİM KAHRAMANIM.....	350
4. HAFTA - KARAKTER GÜÇLERİ DEDEKTİFİ	364
5. HAFTA - KUŞLAR ÜLKESİ	369
6. HAFTA - NE KADAR SÜRER?	373
7. HAFTA - HADİ ÇÖZ BAKALIM.....	376
8. HAFTA - BASAMAKLARI ÇIKIYORUM ÇÖZÜME ULAŞIYORUM	380
9. HAFTA - BENİM KÖŞEM-BENİM PLANIM.....	387
10. HAFTA - BİRLİKTE GELİŞİYORUZ	393
11. HAFTA - YAPABİLDİKLERİM AĞACI	397
12. HAFTA - HER YERDE ÖĞRENİRİM	401
13. HAFTA - FARKLILIKLARIMIZLA VARIZ VE GÜZELİZ	405
14. HAFTA - BEN FARKLIYIM	408
15. HAFTA - ÇALIŞMAK VE ÜRETMEK	412
16. HAFTA - ÇABALIYORUM, ÜRETİYORUM	415
17. HAFTA - SORUN VARSA ÇÖZÜM DE VARDIR	419
18. HAFTA - YAPICIYIM YAPICISIN YAPICI	423
19. HAFTA - FARKLI DUYGULAR YAŞANIYOR	426
20. HAFTA - YÜZ YÜZE	431
21. HAFTA - KENDİMİ GELİŞTİRİYORUM	436
22. HAFTA - YARDIMA İHTİYACIM VAR.....	441
23. HAFTA - HOŞLANDIĞIM ETKİNLİKLER	445
24. HAFTA - BENİM ÇABAM BENİM DUYGUM	449
25. HAFTA - BEN DE YAPABİLİRİM	455
26. HAFTA - BENİM SINIRIM BENİM ALANIM	459
27. HAFTA - GEREKİRSE "HAYIR!"	464
28. HAFTA - MESLEK, HİSSET, DÜŞÜN	468
29. HAFTA - MESLEKLERİ MERAK EDİYORUM	472
30. HAFTA - DUYGU SELİ	476
31. HAFTA - ZAMANIMI PLANLIYORUM.....	481
32. HAFTA - HEPİMİZ ÖZELİZ.....	486
33. HAFTA - DUVAR GAZETEMİZ	490
34. HAFTA - BANA LİDER DENİR.....	493
35. HAFTA - NE YAPACAĞIMI BİLİYORUM	499
36. HAFTA - NELERİ HATIRLIYORUM?	508

4. SINIF ETKİNLİKLERİ

1. HAFTA - TEHLİKE ALMA, GÜVENDE OL	512
2. HAFTA - TEDBİRİMİ ALIRIM KENDİMİ KORURUM	515
3. HAFTA - BAŞARI MUMLARIM	522
4. HAFTA - NEDEN ÖYLE HİSSETMİŞ?	525
5. HAFTA - AYŞE VE DUYGULARI	528
6. HAFTA - KİM NEYİ İYİ YAPIYOR?	532
7. HAFTA - BAŞEDEBİLİRİM!	536
8. HAFTA - ORMANDA EŞSİZ BİR AĞACIM	541
9. HAFTA - HAK SAVUNUCULARI EKİBİ	544
10. HAFTA - HAK SAVUNUCULARI	548
11. HAFTA - BİLİŞİM TEKNOLOJİ ARAÇLARINI YÖNETMEK BENİM İŞİM	553
12. HAFTA - ERTELEME ADASI	559
13. HAFTA - SEÇENEKLERİM VAR	564
14. HAFTA - HOŞLANDIKLARIM VE MESLEKLER	569
15. HAFTA - SEVDİĞİM MESLEĞİM, BAŞARI BENİM	573
16. HAFTA - SADECE ÇOCUK DEĞİLİM	577
17. HAFTA - ZAMANI SOLDURMA!	581
18. HAFTA - BAŞARILARIMI TAKDİR EDİYORUM	585
19. HAFTA - BU BENİM STİLİM	589
20. HAFTA - UYGUN STİLLERİ KULLANIYORUM	594
21. HAFTA - AYNA AYNA ANLAT BANA	599
22. HAFTA - ARKADAŞIMDAN MEKTUP VAR!!!	602
23. HAFTA - ÜRETİYORSAM VARIM	606
24. HAFTA - MESLEK SAHİBİ OLMAK NEDEN ÖNEMLİ?	609
25. HAFTA - KARARINI VER, GRUBUNU SEÇ.....	618
26. HAFTA - KARAR VERİYORUM	622
27. HAFTA - KISA HEDEF MERDİVENİM	627
28. HAFTA - HEDEF YOLCULUĞUM	631
29. HAFTA - YÖNERGELERİ TAKİP ET, GÜVENDE KALI	635
30. HAFTA - SİHİRLİ İP	644
31. HAFTA - KENDİNE İYİ BAK.....	650
32. HAFTA - SOR, SORUŞTUR, TARTIŞ	654
33. HAFTA - YALNIZ TAŞ DUVAR OLMAZ	657
34. HAFTA - OKULDAN OKULA	664
35. HAFTA - YENİ BAŞLANGIÇLAR	668
36. HAFTA - NELERİ HATIRLIYORUM?	672





ÖN SÖZ

Bugünün çocuklarının geleceğın sađlıklı, başarılı, erdemli, mutlu ve iyi oluş düzeyi yüksek yetişkinlerine dönüşebilmesi, yürüttüğümüz tüm çalışmaların temel amaçlarından biridir. Bu amaçla başta Bakanlığımızın 2023 Eğitim Vizyonu olmak üzere tüm üst politika belgelerimizin bizlere sunduđu çerçeve doğrultusunda çalışmalarımıza hız kesmeden devam ediyoruz.

Eđitim öğretim sürecinin ayrılmaz bir parçası olan rehberlik hizmetlerini, ihtiyaçlara göre yeniden yapılandırmak, sınıf rehber öğretmenlerimize bütüncül, kapsamlı ve gelişimsel bir çerçeve sunmak için alanın değerli akademisyenleri ve öğretmenlerimizle "Sınıf Rehberlik Programı"nın geliştirilmesine yönelik çalışmayı tamamlayarak hizmete sunduk. Ardından bu programı uygulama sürecinde kullanılacak, öğrencilerin eğitim süreçlerini geliştirecek ve zenginleştirecek içeriklere duyulan ihtiyacı göz önünde bulundurarak; okul öncesi, ilkokul, ortaokul ve lise kademelerine yönelik olmak üzere dört kitaptan oluşan Sınıf Rehberlik Etkinlikleri Setini hazırladık. Elinizde bulunan ilkokul Sınıf Rehberlik Etkinlikleri Kitabı ve setin diğer kitaplarında; her bir sınıf düzeyine yönelik bir eğitim öğretim yılının tüm haftaları için örnek rehberlik etkinlikleri sunulmaktadır. Gelişimsel, yeterlik temelli, problem odaklı ve kültürel farklılıkları dikkate alan, kapsayıcı bir yaklaşımla hazırlanan bu sette yer alan etkinlikler;

- Sınıf Rehberlik Programında bulunan kazanımlarda olduğu gibi birbirini tamamlayıcı ve bütüncül,
- Çocukların bireysel ihtiyaçlarını temel alan, özelliklerine uygun ve yeteneklerini geliştirici,
- Öğrencinin aktif şekilde sınıf içi çalışmalara katılımına imkân veren, bilimsel ve bireysel farklılıkları destekleyici niteliklere sahiptir.

Rehberlik hizmetlerinin sunumunda alandaki büyük bir ihtiyacı karşılayacağını düşündüğümüz Sınıf Rehberlik Etkinlikleri Setinin tüm öğretmenlerimize, öğrencilerimize ve velilerimize hayırlı olmasını diliyorum. Bu eserin ortaya çıkmasında emeđi geçen herkese teşekkürlerimi sunuyorum.

Mehmet Nezir GÜL
Özel Eğitim ve Rehberlik Hizmetleri Genel Müdürü

ÖN SÖZ

Bilim ve bilişim teknolojilerindeki hızlı gelişmeler, küreselleşme tüm toplumların sosyal ve ekonomik hayatlarında hızlı değişimlere sebep olmaktadır. Bireyler ve ülkeler için ekonomik güvenlik her zamankinden daha fazla yenilikçi, yaratıcı ve tasarıma bağımlı hale geldi. İş birliğiyaparak çalışabilme, problemleri hızlı ve yaratıcı bir şekilde çözebilme, esnek olma, belirsizliğe dayanabilme başarısının ve günlük yaşamın anahtarı olma yolundadır.

İnsan yaşamının tüm alanlarındaki bu değişimler eğitimcilere yeni sorumluluklar vermektedir. Bireylere eğitim yoluyla kazandırılması gereken çağın gerektirdiği beceriler, genel olarak 21. yüzyıl becerileri şeklinde ifade edilmektedir. Bunlar; (1) Temel alanlar: Dil, güzel sanatlar, matematik, fen, küresel farkındalık ve mali okuryazarlık vb. (2) Öğrenme ve keşfetme becerileri: Yaratıcılık, kritik düşünme, problem çözme becerileri, vb. (3) Bilgi, medya ve teknoloji becerileri: Bilgi okuryazarlığı, medya okuryazarlığı, teknoloji okuryazarlığı vb. (4) Yaşam ve kariyer becerileri: Sorumluluk, esneklik, uyum, girişkenlik, öz-yönetim, sosyal ve kültürlerarası beceriler, liderlik ve benzerleridir.

Dünyadaki söz konusu bu değişimlerden ve yeniliklerden Türkiye de etkilenmektedir. Özellikle değişen eğitim anlayışı ve ihtiyaçlar karşısında MEB, Özel Eğitim ve Rehberlik Hizmetleri Genel Müdürlüğü Sınıf Rehberlik Programlarının yeniden yazılması gereksinimini belirlemiştir. Bu gereksinimi karşılamak için 2019-2020 tarihleri arasında değişen eğitim anlayışı ve ihtiyaçlar doğrultusunda genel gelişim özellikleri, alanda ortaya çıkan güncel bilimsel bilgiler ve kültürel özelliklere odaklanılarak öğrencilerin güçlü yönlerine vurgu yapan ülkemize özgü telif bir sınıf rehberlik programı hazırlanmıştır. Titizlikle yürütülen çalışmalar sonucunda Sınıf Rehberlik Programının Akademik, Kariyer ve Sosyal Duygusal gelişim alanları ve her bir gelişim alanında yeterlik alanları belirlenmiştir. Her üç gelişim alanı da her sınıf düzeyinde yer alacak şekilde okul öncesinden 12. sınıf düzeyi dahil her öğretim kademesi için her iki eğitim-öğretim dönemini kapsayacak şekilde 36'şar kazanım belirlenmiştir.

Sınıf Rehberlik Programı kazanımlarının temel alındığı etkinliklerdeki temel hedef, çocuk ve öğrencilerin akademik, kariyer ve sosyal duygusal gelişimlerini sağlamaktır. Etkinlikler kâğıt-kalem uygulamaları yerine mümkün olduğunca çocukların ve öğrencilerin etkinlik sürecine aktif katılımını gerektiren, yansıtıcı düşüncelerine ve hayal kurmalarına olanak tanıyacak şekilde hazırlanmıştır.

Sınıf Rehberlik Programı kazanımları temel alınarak geliştirilen bu Kitapta sunulan etkinlikler uygulanabilecek örnek etkinliklerdir. Bununla birlikte Sınıf Rehberlik Programı kazanımları temel alınarak öğrenci, okul, okulun bulunduğu bağlam ve diğer değişkenlere göre yeni etkinlikler geliştirilebilir. Her bir uygulayıcı, kazanımları kazandıracak şekilde etkinlik geliştirebilir ve uygulayabilir. Geliştirilen bu etkinlikler örnek olarak hazırlanmıştır. Buradaki amaç, sınıf rehber öğretmeni ya da okul psikolojik danışmanını/ rehber öğretmenin sınıfına hangi ayağı ile gireceğini tarif etmek değildir.

Sınıf Rehberlik Programlarının dayandırıldığı temel bilimsel görüşlere ve Akademik, Kariyer ve Sosyal Duygusal gelişim alanlarının özelliklerine uygun 455 kazanım için birer etkinlik geliştirilmiştir. Sınıf rehber öğretmeni ve okul psikolojik danışmanına/ rehber öğretmene öğrencilerinin, okulunun ve bölgesinin, ihtiyaçlarına göre uyarlayabileceği etkinlik için bir seçenek sunulmuştur.

Etkinlik geliştirme aşaması pandemi (Covid-19) dönemine denk gelmesi nedeni ile çevrimiçi ortamda yapılan çalıştaylar aracılığıyla gerçekleştirilmiştir. Çevrimiçi çalıştaylarda sahada çalışan okul psikolojik danışmanları ve öğretmenler ile bir araya gelerek öncelikle Sınıf Rehberlik Programı geliştirme süreci kapsamında geliştirilen kazanımlar ve sınıf rehberlik programının, vizyonu ve misyonu paylaşılmıştır. Katılımcılar etkinlik geliştirme süreci hakkında bilgilendirilmiş ve sonrasında öğretim elemanlarının danışmanlığında okul psikolojik danışmanları ve öğretmenler etkinlikler geliştirmişlerdir. Bu etkinliklerin uygulanabilir, güncel ve amaca uygun etkinlikler olmasına özellikle özen gösterilmiştir. Bunların yanı sıra her bir etkinlik için kazanım değerlendirme bölümü eklenerek kazanımın amaca hizmet edip etmediği belirlenmiştir. Bu bölüm ülkemiz psikolojik danışma ve rehberlik çalışmalarında hesap verilebilirlik için önemli bir gelişmedir.

Sınıf Rehberlik Programı etkinliklerinin hazırlanmasında emeği geçen öğretim elemanlarına Özel Eğitim ve Rehberlik Hizmetleri Genel Müdürlüğü personeline ve çalışma sürecinde katkılarını esirgemeyen değerli psikolojik danışmanlara ve öğretmenlere teşekkür eder, etkinliklerin öğrenci, sınıf rehber öğretmeni ve okul psikolojik danışmanlarına/ rehber öğretmenlerine yararlı olmasını dileriz.

Etkinlik Düzenleme Kurulu



GİRİŞ



Okullarımızda verilen rehberlik ve psikolojik danışma hizmetlerinin bir bölümünü sınıf rehberlik programları ve bu programda belirlenen kazanımlar temel alınarak uygulanan grup rehberlik etkinlikleri oluşturmaktadır. Millî Eğitim Bakanlığı Talim Terbiye Kurulu Başkanlığı'nın 09/07/2020 tarih ve 17 sayılı kararı ile okulöncesi, ilkokul, ortaokul ve liseler olmak üzere tüm kademe ve sınıf düzeylerinde yeni sınıf rehberlik programı uygulamaya konmuştur. Bu programın genelinde akademik, kariyer ve sosyal duygusal gelişim alanları ve bu gelişim alanlarının altında da yeterlik alanları belirlenmiştir. Daha sonra her bir sınıf düzeyi için gelişim ve yeterlik alanları temel alınarak kazanımlar belirlenmiştir. Sınıf rehberlik programında her bir sınıf düzeyinde 36 kazanım olmak üzere toplamda 468¹ kazanım bulunmaktadır. Kazanımların öğrencilere aktarılmasında grup rehberliği etkinlikleri önemli rol oynamaktadır. Bu nedenle Millî Eğitim Bakanlığı ve Etkinlik Düzenleme Kurulu'nun ortak çalışmasıyla her bir kazanım için örnek etkinlikler geliştirilmiştir. Bu kitapta sırasıyla;

- 1- Sınıf Rehberlik Programı'ndaki kazanımlara ilişkin örnek etkinlikler geliştirilirken dikkat edilen hususlar
- 2- Etkinliklerin uygulanmasında dikkat edilmesi gereken hususlar
- 3- İhtiyaç duyulan etkinliklerde öğrencileri gruplara ayırmak için kullanılacak gruplara ayırma örnekleri
- 4- Özel gereksinimli öğrenciler için öğretimsel uyarlamalar
- 5- Her bir kazanım için geliştirilen Örnek Etkinliklere yer verilmiştir.

1. ETKİNLİK GELİŞTİRMEDE DİKKAT EDİLEN VE EDİLMESİ GEREKEN HUSUSLAR

Giriş bölümünde de bahsedildiği gibi sınıf rehberlik programındaki kazanımların öğrenciye aktarılmasında grup rehberliği etkinliklerinin önemi büyüktür. Etkinliklerin istenen amaca ulaşabilmesi için etkinlik geliştirmede belirli hususlara dikkat edilmesi gerekmektedir.

Sınıf rehberlik programında yer alan kazanımlara ilişkin grup rehberliği etkinlikleri geliştirme aşamasında dikkat edilen hususlar aşağıda sunulmuştur. Burada unutulmaması gereken önemli bir nokta kitapçığın sonunda verilen tüm etkinliklerin "örnek" etkinlikler olduğudur. Okul Psikolojik Danışmanları/Rehber Öğretmenleri ve Sınıf Rehber Öğretmenleri, sınıf rehberlik programlarına ve kazanımlara bağlı kalmak kaydıyla, kendi görev yaptığı bölgenin, okulun, sınıfın şartlarını ve ihtiyaçlarını göz önünde bulundurarak özgün etkinlikler geliştirebilir ve bunları kullanabilir. Özgün etkinlikler geliştirip uygulamak isteyen okul psikolojik danışmanları/rehber öğretmenler ve sınıf rehber öğretmenlerine bir yol haritası olması açısından örnek etkinliklerin geliştirilmesinde dikkat edilen hususların önemli olduğu düşünülmektedir. Bu nedenle özgün etkinlikler geliştirmek isteyenlerin Tablo 1'i ve diğer hususları incelemesi yararlı olacaktır.

Tablo 1. Etkinlik Geliştirmede Dikkat Edilecek Hususlar

ETKİNLİĞİN ADI (Kazanımla bağlantılı, dikkat çekici bir isim verilmeli)

Gelişim Alanı	Sınıf Rehberlik Programında yer alan gelişim alanı dikkate alınmalıdır.
Yeterlik Alanı	Sınıf Rehberlik Programında yer alan yeterlik alanı dikkate alınmalıdır.
Kazanım/Hafta	Sınıf Rehberlik Programında yer alan kazanım ifadesi ve hafta dikkate alınmalıdır.
Sınıf Düzeyi	Sınıf Rehberlik Programında yer alan sınıf düzeyi dikkate alınmalıdır.
Süre	Ders saati ve gelişim düzeyi dikkate alınmalı
Araç-Gereçler	1- Araç- gereçler kısmında süreçte kullanılacak materyalleri net ve açık bir şekilde ifade ediniz ve uygulayıcının materyalleri okuduğunda ne hazırlaması gerektiğini düzgün bir şekilde anlamasını sağlayınız.
Uygulayıcı İçin Ön Hazırlık	<ol style="list-style-type: none">1. Ön hazırlık kısmında uygulayıcının etkinliği uygulamadan önce ne gibi hazırlıklar yaparak sınıfa gitmesi gerektiği hakkında uygulayıcıyı açık ve anlaşılır ifadelerle bilgilendiriniz.2. Etkinlik içeriği ve araç-gereçler dikkate alınmalı.3. Etkinlik için gerekli olan <i>araç gereçlerin hazırlanması</i> (örneğin çalışma yapraklarının öğrenci sayısı kadar çoğaltılması, çalışma yapraklarının kesilmesi, posterin tahtaya asılması gibi), <i>sınıf düzenin ayarlanması</i> (örneğin U şeklinde oturma, sıraların kenara çekilmesi gibi), <i>bir hafta önce ya da birkaç gün önce öğrencilerin görevlendirilmesi</i> gibi.
Süreç (Uygulama Basamakları)	<ol style="list-style-type: none">1. Etkinliği geliştirirken süreç basamaklarının etkinliği uygulayacak kişinin daha rahat anlaması adına yalın, sade fakat aynı zamanda net bir şekilde anlaşılır olmasına dikkat ediniz.2. Etkinlik süreci işlem basamakları şeklinde anlatılmalı.3. Sürecin belirlenmesinde aşağıdaki tekniklere yer aşağıdaki, başlıklara yer verilmeli farklı tekniklerden yararlanılmalı: <p>GİRİŞ</p> <ul style="list-style-type: none"><input type="checkbox"/> Merak uyandırıcı bir açılış<input type="checkbox"/> Etkinlik hedefinin ne olduğunun açıklanması<input type="checkbox"/> Etkinlik içeriğinin kısa bir özetinin verilmesi<input type="checkbox"/> Bu aşamada öğrencilerin geçmiş öğrenmeleri de uyarılıp gündeme getirilmelidir.<input type="checkbox"/> Bu aşamada öğrencilerin geçmiş öğrenmeleri de uyarılıp gündeme getirilmelidir. <p>YAŞANTININ GELİŞTİRİLMESİ</p> <p>Tasarlayacağımız yaşantının hedef yönünde düşünce, duygu ve davranışları uyarması beklenir.</p>

Süreç (Uygulama Basamakları)

- Yazma egzersizleri (cümle tamamlama, liste yapma, günlük tutma vb.)
- Kültürel egzersizleri (dans, oyunlar, temel spor hareketleri vb.)
- Sanat uğraşları (resim, müzik, kolaaj, çamur etkinlikleri vb.)
- Okuma (hikâyeler, şiirler okuma vb.)
- Bilgi toplama etkinlikleri (araştırma yapma, grup tartışmaları, röportaj yapma, video/kısa film çekme vb.)

YAŞANTIYA YÖNELİK TEPKİLERİN İFADE EDİLEBİLECEĞİ BİR YÖNTEM OLUŞTURMA

Bu aşamada öğrencilerin kendilerine sunulan yaşantıyla ilgili duygu, düşünce ve davranışsal tepkileri toplanır.

Tartışma soruları

- Öğrenciler bu etkinlikte ne oldu diye tartışmak istemeli
- Öğrenciler bu etkinliğe yönelik tepkilerini paylaşmak istemeli
- Öğrenciler kendilerini bu etkinliğin nasıl etkilediği üzerine düşünmeli (Bu yaşantı sonucunda ne fark ettin, bu etkinlikten sonra yaşamında neyi değiştirmek istersin)
- Öğrenciler diğerlerini bu etkinliğin nasıl etkilediği üzerine düşünmeli (Bu yaşantı sonucunda sınıf arkadaşların ile ilgili ne öğrendin, bu yaşantı sınıfı nasıl etkilemiş olabilir)
- Öğrenciler öğrendiklerini günlük yaşama nasıl aktarabileceklerini düşünmeli (Diğerleriyle birlikte çalışma konusunda bu deneyimden ne elde ettin, burada bugün öğrendiklerinle bağlantılı olarak bu hafta nasıl bir şey yapmak istersin)

TEPKİLERİN İŞLENMESİ

Öğrencilerin etkinlikte deneyimledikleri yaşantıya yönelik tepkilerini alıp bu yaşantılar hakkında ortak yönlerin, farklılıkların, ortaya çıkan temaların belirleneceği aşamadır.

VARGI

Yaşantı tamamlandıktan sonra etkinlikte yaşananların özetlenerek ulaşılan sonuçların paylaşılmasıdır.

4. Etkinlik yazıldıktan bir gün sonra okunarak dış bir gözle tekrar değerlendirilmelidir. Etkinliklerde süreçte kullanılan ısınma, etkinlik ya da materyaller arasında ilişki kurulmalı, süreç birbirinden kopuk parçalar halinde görünmemelidir.

Kazanımın Değerlendirilmesi

1. Etkinliğin amacına ulaşıp ulaşılmadığına ilişkin değerlendirme yapmak grup rehberliğinin önemli hedeflerinden biridir. Her ne kadar her şeyi ölçmek mümkün olma da, sonuçta ya da süreçte amaca uygun olarak bir değerlendirme yapmak gereklidir. **Bunun için aşağıdakilerden faydalanılabilir:**

- Öğrencilerin etkinliğin amacına erişebilme düzeyini belirlemek (kendini değerlendirmeye yönelik ölçekler, checklist, anket vb.)

Kazanımın Değerlendirilmesi

- Öğrencilerin kazanıma ilişkin davranışları sergilemesini sağlayacak uygulamaları ödev olarak verme (poster hazırlama, günlük tutma, proje hazırlama, röportaj yapma vb.)
- Aileler ve öğretmenleri sürece dahil etme (gözlem yapma, öğrenciyi değerlendirme vb.)

Öğretmene Uygulayıcıya Not

- İhtiyaç duyulması halinde uygulayıcının dikkat etmesi gereken özel hususlar, alternatif yollar ve alternatif araç-gereçlere yer verilmeli.
- (Bu bölüm etkinlik öncesi yapılacak olan hazırlığa ilişkin bilgilerin yer aldığı bölüm değildir. Bu tarz konular etkinliğe hazırlık kısmına yerleştirilmelidir.)

Etkinliği Geliştiren

Etkinliği geliştiren kişi ya da kişilerin isimleri yazılmalı

1. Etkinliği kazanım ifadesini öğrencilere kazandıracak şekilde planlayınız. Kazanım ifadesinde değişiklik yapmayınız ve özellikle kazanımdaki fiile dikkat ediniz.
2. Etkinlik içeriğini belirlemeden önce mutlaka kazanımla ilgili alanyazını okuyunuz ve kuramsal bilgileri dikkate alınız.
3. Etkinliğin öğrencilerin gelişim düzeylerine uygun olmasına dikkat ediniz.
4. Etkinliğin bir ders saati (yaklaşık 40 dakika) içerisinde uygulanabilir olmasına dikkat ediniz.
5. Kâğıt-kalem uygulamaları yerine mümkün oldukça öğrencilerin sürece aktif katılım sağlayacakları, düşüncelerine ve hayal kurmalarına olanak tanıyan içerikler belirleyiniz. Bu noktada hazırlanacak Çalışma Yapraklarında düz metin yerine içerikle ilgili görsellere (tablo, şekil, fotoğraflar vb.), öğrencilerin dikkatlerini çekecek uygulamalara ya da materyallere yer verebilirsiniz.
6. Etkinlikle ilgili akademik bilgiler verilmesi gerekiyorsa Etkinlik Bilgi Notu şeklinde düzenleyiniz ve alıntı yapılan kaynakların birincil kaynaklar olduğundan emin olunuz.
7. Etkinliği geliştirirken süreç basamaklarının etkinliği uygulayacak kişinin daha rahat anlaması adına yalın, sade fakat aynı zamanda net bir şekilde anlaşılır olmasına dikkat ediniz.
8. Araç- gereç gerektirmeyen etkinlikler geliştirmekten kaçınınız.
9. Etkinliğin başlangıç sürecinde öğrencilerin sürece ısınması için yapılacak etkinlikleri, temel kazanımın kazandırılması için uygulanacak etkinliğe oranla görece daha kısa tutmaya özen gösteriniz.
10. Etkinliklerde öğrencileri gruplara ayırmak için etkinlik yazım kılavuzundaki "Gruplara Ayırma Örnekleri" başlığı altından etkinliğinizin doğasına en uygun olan yöntemi seçiniz.
11. Etkinliğe başlarken geliştireceğiniz etkinliğin doğasına uygun olarak etkinlik amacını bildirebilirsiniz veya bildirmemeyi tercih edebilirsiniz.
12. Süreç basamakları arasındaki geçişi, akışı bozmayacak şekilde yapınız.
13. Sürecin başlangıcında doğrudan etkinliğe geçmek yerine ilgi çekici bir giriş cümlesi ile öğrencilerin dikkatini etkinliğe odaklayınız.
14. Etkinlik geliştirirken etkinliğin temel kazanımı kazandırmaya yönelik ve temel kazanımla alakalı olduğundan emin olunuz.
15. Etkinlik için bir kaynaktan bilgi alma ihtiyacınız olduğunda bilgiyi doğru (birincil) bilgi kaynaklarından aldığınızdan emin olunuz.
16. Etkinliğin içinde herhangi bir kaynaktan alınan tüm bilgileri doğrudan almadan, sadeleştirerek kendi cümlelerinizle ifade ediniz.

17. Etkinlikleri yazarken klasik örnekler vermekten kaçınınız, daha özgün ve orijinal örnekleri tercih ediniz.
18. Etkinlik yazarken öğrenciye ders verme amacı gütmeyen, kazanımı süreçte kendi kendilerine kazanmalarını sağlayacak etkinlikler yazmaya özen gösteriniz.
19. Oyun temelli, yaratıcı ve hayal kurmaya olanak verecek etkinliklerle süreci eğlenceli hale getirip zenginleştiriniz.
20. Süreç sonunda tartışma soruları sorarak etkinliğin pekiştirilmesini ve anlaşılmasını sağlayınız. Tartışma soruları ile etkinliği pekiştirmeden süreci sonlandırmayınız.
21. Oluşturulan tartışma sorularının kazanım ile tutarlı olmasına ve kazanımı pekiştirmeye yönelik olmasına dikkat ediniz.
22. Etkinlik içinde veya çalışma yapraklarında kullanılan "tanınmış kişilere" örnekler verilirken daha ulaşılabilir, öğrencileri motive edebilecek örnekler vermeye dikkat ediniz.
23. Etkinliklerde örnek sunarken kullanılan isimlere sınıfta o isimde bir öğrenci olabileceğini düşünerek dikkat ediniz, mümkünse uygulayıcıya not olarak sınıfta örnekteki isime sahip bir öğrenci varsa örnekteki ismi sınıfta olmayan bir isimle değiştirebileceğini belirtiniz.
24. Kazanımın değerlendirmesi kısmında öğrencinin kazanımı pekiştirmesini sağlayacak, etkinlik süreci dışındaki sürede yapabileceği, onu aktif kılacak, yaparak ve yaşayarak öğrenmesini sağlayacak yaşantılar kurgulayınız.

2. ÖRNEK ETKİNLİKLERİN UYGULANMASINDA DİKKAT EDİLMESİ GEREKEN HUSUSLAR

Örnek etkinliklerin verimli şekilde kullanılması ve amacına ulaşması için uygulama sırasında uygulayıcı tarafından dikkat edilmesi gereken hususlar aşağıda sıralanmıştır:

- Her bir kazanıma ilişkin etkinliğin uygulanacağı günden bir hafta önce okunması gerekmektedir. Bu sayede ön hazırlık gerektiren etkinlikler için gerekli hazırlığın yapılması kolaylaşacaktır. Bu süreçte;
 - Araç-gereçler kısmı dikkatle incelenmesi ve gerekli araç gereçlerin etkinliğin uygulanacağı güne kadar hazır hale getirilmesi.
 - Uygulayıcı için ön hazırlık kısmının dikkatle incelenmesi ve gerekli düzenlemelerin uygulama öncesi yapılması
 - Süreç kısmının en az bir kez okunması,
 - İhtiyaç duyulması halinde kullanılacak alternatif yöntemler ve eğer varsa özel gereksinimli öğrencileriniz için yapabileceğiniz düzenlemelerin yer aldığı uygulayıcıya not kısmının okunması,
 - Etkinlikte öğrencilere bilgi ya da geribildirim verilebilmesi için hazırlanmış olan etkinlik bilgi notu varsa etkinlik öncesinde incelenmesi önerilmektedir.
- Örnek etkinliklerin süreç kısmında tüm basamaklar açık ve anlaşılır biçimde ifade edilmiştir ve birbirine bağlıdır. Bu nedenle etkinlik uygulanırken süreçteki hiçbir aşamanın atlanmamasına özen gösterilmesi etkinliğin amacına ulaşması açısından önemli görülmektedir.
- Ders süresi dikkate alınarak olabildiğince fazla gönüllü öğrenciyi sürece katmaya özen göstermek fakat katılım göstermek istemeyen öğrencileri sürece katmaya zorlamamanın etkililiği artıracığı önerilmektedir.

- İki hafta arka arkaya tekrar eden kazanımların içeriklerinin dikkatle incelenmesi, her bir haftada yalnızca o hafta ele alınması gereken konuları ele alıp diğer haftanın konularına değinilmemesi etkinliklerin çerçevesinin daha rahat çizilmesine yol gösterecektir.
- Kazanımlar bir bütün ve birbirini tamamlayıcı şekilde hazırlandığı için etkinliği yapılacak olan kazanım ön bilgiler içeriyorsa sınıf rehberlik programında o konuya ilişkin daha önceki sınıf düzeylerinde yer alan kazanımların dikkatle incelenmesi, eğer öğrencilerin etkinliğin uygulanması sırasında ihtiyaç duyacakları eksik bilgileri varsa etkinlik öncesinde ya da etkinliğin süresini olabildiğince az etkileyecek şekilde öğrencilere aktarılmasının etkinlik sürecini daha etkili hale getireceği düşünülmektedir.

Örneğin, 2021-2022 Eğitim-Öğretim yılında 4. Sınıfta uygulayacağınız karakter güçleri ile ilgili bir etkinliğe ilişkin temel bilgiler sınıf rehberlik programında 2. sınıfta yer alabilir. Fakat bu dönemde 4. sınıfta öğrenim gören öğrenciler 2. sınıftayken bu program yürürlükte olmadığından öğrencilerinizin karakter güçlerine ilişkin bilgileri, etkinliğin uygulanabilmesi için yeterli olmayabilir. Bu durumda etkinliği uygulayacağınız dersten önceki bir zamanda karakter güçleriyle ilgili kısa bilgiler verebilir ya da öğrencilerden etkinliği yapacağınız güne kadar bu konuda bilgi toplamalarını isteyebilirsiniz. Bunun dışında etkinliğinizin süresini planlayarak etkinlik öncesinde de kısaca karakter güçleri konusuna değinebilirsiniz. Program değişikliği sebebiyle 1-2 sene kadar bu tip durumların yaşanması beklenmektedir.

- Özellikle sosyal duygusal gelişim alanında yer alan bazı konular öğrencilerin bir kısmı için hassasiyet içerebilir (örn. beden imgesi). Bu tip durumlarda öğrencilerin olumsuz etkilenmemeleri için her bir etkinliğin önceden okunması yoluyla risk teşkil eden bir durumlarda sınıf içi öğrenci etkileşiminin kontrolü gibi düzenlemeler ile olumsuzlukların önüne geçilmesi sağlanabilir.

3. GRUPLARA AYIRMA ÖRNEKLERİ

Etkinliklerin geliştirilmesi sürecinde öğrencilerin birbirleriyle etkileşimlerde bulunabilecekleri ve iş birliği yapabilecekleri bir ortam oluşturulmasına dikkat edilmiştir. Böylece öğrencilere;

- Kendisine olan güveni, konu alanına ilişkin tutum ve ilgi gibi özelliklerini artırma,
- Motivasyonlarını artırma,
- Dinleme, empati, uzlaşma, çatışma yönetimi ve gelecekte karşılaşabilecekleri durumlara transfer edebilecekleri beceriler geliştirmelerine yardım etme,
- "Ait olma" gereksinimlerini karşılamalarına yardım etme,
- Birbirleri hakkında daha detaylı bilgi sahibi olmalarını, birbirlerini daha iyi tanımalarını sağlama,
- Başkalarının fikirlerine saygılı olmayı ve hoşgörülü olmayı içselleştirmelerine yardım etme hedeflenmiştir.

Gruplara ayrılarak gerçekleştirilecek olan etkinliklerde grupların her seferinde aynı olmamasına ve farklı kişilerden oluşmasına dikkat edilmesi önemlidir. Aşağıda etkinlik içinde öğrencileri gruplara ayırmada kullanılabilecek örnek çalışmalara yer verilmiştir:

1. Öğrencilere doğum tarihleri sorularak, doğum tarihleri Aralık-Şubat ayları arasında olanlar bir grup, Mart-Mayıs ayları arasında olanlar bir grup, Haziran-Temmuz ayları arasında olanlar bir grup, Eylül-Kasım ayları arasında olanlar da diğer bir grup olmak üzere gruplara ayrılabilir (etkinliğin gerektirdiği grup sayısına göre aylar aralığı azaltılabilir, arttırılabilir).
2. Öğrencilere kardeşleri olup olmadığı sorulur. Tek çocuk olanlar bir grup, 2 kardeş olanlar bir grup, 3 kardeş olanlar bir grup, 4 kardeş olanlar bir grup gibi gruplara ayrılabilir (etkinliğin gerektirdiği grup sayısına göre tek çocuk ve iki kardeş olanlar bir grup, 3 kardeş ve daha fazla olanlar bir grup gibi birleştirilerek grup sayıları ayarlanabilir).
3. 4-5 farklı renklerde şekerler bir kutu içine konulur. Öğrencilerin sayısı ve etkinlikte çalışacak grup sayısı dikkate alınarak şekerlerin rengi ve sayısı belirlenebilir. Her öğrencinin kutudan bir şeker alması ve şekerlerin renklerine göre gruplara ayrılması sağlanabilir.
4. Etkinlikte yer alacak her grup için bir set olacak şekilde küçük kâğıtlar hazırlanır. Her bir sette grupta yer alacak öğrenci sayısı kadar kâğıt bulunmalıdır. Örneğin 30 öğrenciyi 5 gruba ayıracaksanız 5'li kâğıtlardan 6 set oluşturulmalıdır. Her set için bir konu belirlenir ve o konuya ait kavramlar ya da kelimeler kâğıtlara yazılır. Örneğin "değerler" setinde "vatanseverlik, minnettarlık, barış, yardımseverlik, dürüstlük" kelimeleri yer alabilir; "Takım Sporları" setinde "Basketbol, Futbol, Voleybol, Hentbol, Su Topu" yer alabilir. Bu temalar belirlenirken öğrencilerin sınıf seviyelerine dikkat edilmelidir. Her öğrenciden bir kâğıt seçmesi ve sonra arkadaşlarının da içinde yer aldığı seti oluşturmaları ve gruplarını bulmaları istenir.
5. Öğrencilerin isimlerinin ilk harfi alfabenin ilk 7 (ayrılacak grup sayısına göre bu aralık daraltıp, genişletilebilir) harfi ile başlayanlar bir grup, sonraki 7 harfi ile başlayanlar ikinci grubu, sonraki 7 harf ile başlayanlar üçüncü grubu, kalan harflerle başlayanlar dördüncü gruba atanabilir.
6. Öğrencilerin isimlerindeki harf sayısına göre gruplara ayrılabilir. İsminde 4 harf olanlar bir grup, 5 harf olanlar bir grup, 6 harf olanlar bir grup şeklinde oluşturulabilir.
7. Dört mevsim isimleri büyük kartonlara yazılır ve dört farklı köşeye asılır. Öğrencilerden birer mevsim adı söylemeleri istenir ve söyledikleri mevsimin köşelerine gitmeleri istenir. Sınıftaki öğrenciler böylece gruplara ayrılabilir.
8. İçi görünmeyen bir kutuya ayrılacak grup sayısı kadar farklı renkte ve yakın sayılarda boncuklar atılır. Öğrencilerin içlerine bakmadan birer boncuk çekmeleri istenir. Aynı renkte boncuk çeken öğrenciler aynı grupta olacak şekilde öğrenciler gruplara ayrılabilir.
9. Öğrencilerden bir kâğıda kimseye göstermeden 0-100 arası bir rakam yazmaları istenir. İstenen sayıda gruba göre 0-20 arası rakam yazanlar bir grup, 21-40 arası yazanlar bir grup, 41-60 arası yazanlar bir grup şeklinde gruplar oluşturulabilir.
10. Öğrencilerin okula ulaşım şekillerine göre gruplar oluşturulabilir. Yürüyerek gelenler bir grup, ailesi tarafından kendi araçlarıyla bırakılanlar bir grup, servisle gelenler bir grup, otobüs-metro-dolmuşla gelenler bir grup olabilir.
11. Dört ya da beş farklı boyutta öğrenci sayısı kadar çubuk hazırlanır ve bir kutuya konulur. Öğrencilerden birer çubuk almaları istenir ve çubukların boylarına göre öğrenciler gruplara ayrılabilir.
12. Öğrencilere boş zamanlarında yapmaktan en çok hoşlandığı etkinlik sorularak aynı etkinliği yapmaktan hoşlanan öğrenciler aynı gruplara atanabilir.

13. Öğrencilerden müzik eşliğinde dans etmeleri istenir. Müzik durduğunda üçerli, ikişerli, beşerli grup ol şeklinde yönerge verilebilir.
14. Öğrencilere “aklınızdan bir renk tutun” şeklinde komut verilir. Daha sonra mavi tutanlar kimler? Kırmızı tutanlar kimler? Şeklinde sorularla gruplar oluşturulabilir.
15. Öğrenciler tuttıkları takımlara göre gruplara ayrılabilir.
16. Farklı bölgelerden gelen öğrenciler varsa, öğrencilerin doğum yerlerinin olduğu ilin bulunduğu bölgeye göre gruplara ayrılabilir.
17. Öğrencilere aşağıdaki sorular yöneltilerek benzer cevapları veren öğrenciler aynı gruplara atanabilir:
 - En sevdiği yemek
 - En sevdiği renk
 - En sevdiği meyve
 - En sevdiği müzik türü
 - En sevdiği oyun
 - En sevdiği çiçek

4- ÖZEL GEREKSİNİMLİ ÖĞRENCİLER İÇİN ÖĞRETİMSEL UYARLAMALAR

Öğrencileri farklı gelişimsel alanlarda desteklemek için hazırlanan bu etkinliklerin uygulayıcıya/öğretmene not kısmında, etkinlikleri gerçekleştirme sürecinde özel gereksinimli öğrenciler için yapılabilecek öğretimsel uyarlamalara da yer verilmiştir. Bu uyarlamalar farklılaştırılmış öğretim ve öğrenme için evrensel tasarım ilkeleri kapsamında temellendirilerek çevresel düzenlemeler, materyal uyarlamaları, öğrenme içeriğini farklılaştırma, öğrenme sürecini farklılaştırma ve öğrenme ürünlerini farklılaştırmaya yönelik öneriler şeklinde ifade edilmiştir. Öğretmenlerin/uygulayıcıların etkinlikleri gerçekleştirirken, sınıflarındaki özel gereksinimli öğrencilerinin gereksinimlerine göre sürece katılımlarını destekleyecek uyarlamaları yapmalarının önemli olduğu düşünülmektedir. Bu nedenle etkinliklerde yer verilen uyarlama önerilerine ilişkin kavramsal çerçeve bu kısımda da başlıklarıyla özetlenmiştir:

Çevresel Düzenlemeler: Özel gereksinimli öğrencilerin fiziksel çevresini ısı, ışık ve oturma düzeni açısından düzenleme boyutunda; sosyal çevresini ise etkinlikleri gerçekleştirme sürecinde küçük grup çalışmalarına yer verilmesi ve akranları ile farklı şekillerde bir arada olmasına yönelik düzenlemeler boyutunda ele alınarak çeşitli öneriler sunulmuştur. Örneğin, materyal seçim ve dağıtımında çocuklardan destek alma, küçük grup çalışmalarında öğrencilere akran eşleşmesi yapılması gibi önerilere yer verilmiştir.

Materyal Uyarlamaları: Özel gereksinimli öğrencilerin etkinlik sürecine katılımlarını desteklemek üzere etkinlik materyallerinde yapılan değişiklikleri ve düzenlemelere yönelik öneriler bu kapsamda ele alınmıştır. Örneğin, çalışma yapraklarındaki yazıların puntolarının büyütülerek veya dokunsal özellikler eklenerek görme bakımından işlevsel hale getirilmesi; materyallere tutarken kavramayı artırıcı parçalar/özellikler ekleme gibi önerilere yer verilmiştir.

Öğrenme İçeriğini Farklılaştırma: Özel gereksinimli öğrencilerin gelişim ve öğrenme özelliklerine göre etkinliklerde öğretilecek içeriğin basitleştirilmesine ya da çeşitlendirilmesine yönelik uyarlama önerileri bu kapsamda ele alınmıştır. Örneğin, etkinlik sürecindeki çalışmaların özel gereksinimli öğrenciler için küçük parçalara bölünerek aşamalı hale getirilmesi, tartışma sorularının basitleştirilerek öğrencilerin katılımlarının desteklenmesi, öğrenciden etkinliğin tamamı yerine sınırlı miktarının/bölümünün yapılmasının istenmesi etkinliklerin basitleştirilmesine yönelik öneriler kapsamında sunulmuştur. Etkinliklere öğrencilerin gereksinimlerine göre, katılımlarını artırabilecek şekilde müzik, resim gibi çalışmaların eklenmesi ise etkinlikleri çeşitlendirmeye yönelik ele alınmıştır.

Öğrenme Sürecini Farklılaştırma: Özel gereksinimli öğrencilerin katılımlarını desteklemek üzere etkinlik sürecindeki etkileşimin düzenlenmesine ilişkin öneriler bu kapsamda ele alınmıştır. Örneğin, özel gereksinimli öğrencilere neyin nasıl yapılacağını anlatmak üzere yetişkin ya da akran desteğinin sunulması, etkinlikte yer alan çalışma yaprakları yapılırken öğrencilerin bireysel olarak desteklenmesi; onlara geribildirim sunulması ve soru sorulduğunda yanıtlara yönelik çeşitli hatırlatıcıların kullanılmasına yönelik öneriler verilmiştir.

Öğrenme Ürünlerini Farklılaştırma: Özel gereksinimli öğrencilerin etkinlik sürecinde öğrendiklerini (kazanımlarını) kendi özelliklerine göre farklı şekillerde ifade edebilmesine yönelik uyarlama önerileri bu kapsamda ele alınmıştır. Örneğin, çalışma yaprakları ile çalışılırken öğrencilerin farklı şekillerde tepki vermelerine (yazmak yerine resim yaparak ifade etmelerine ya da sözel olarak anlatmak yerine yazarak anlatmalarına) fırsat tanıma, soru sorulduğunda sözel olarak değil resimli kartlardan seçerek yanıt verme gibi öneriler sunulmuştur.

Etkinliklerin gerçekleştirilme sürecinde özel gereksinimli öğrencilerin katılımların desteklenmesine yönelik bu kavramsal çerçevede ifade edilen öğretimsel uyarlamaların, uygulayıcıların/öğretmenlerin öğrencilerini desteklemeye yönelik farkındalık sağlayan öneriler olduğu unutulmamalıdır. Sınıflarındaki özel gereksinimli öğrencilerin mevcut performansı ve gelişimsel özelliklerine göre bu önerilerden hangilerine etkinliklerde yer verilip verilmeyeceği öğretmenlerin/uygulayıcıların kararı ile belirlenebilir.

5- ÖRNEK ETKİNLİKLER





İLKOKUL SINIF REHBERLİK ETKİNLİKLERİ

1. HAFTA

1. SINIF ETKİNLİKLERİ

KALBİMİN DUYGU YÜZÜ

Etkinliğin Adı:	Kalbimin Duygu Yüzü
Gelişim Alanı	Akademik
Yeterlik Alanı	Okula ve Okulun Çevresine Uyum
Kazanım/Hafta	Okula başlamaya ilişkin duygularını ifade eder. / 1.Hafta
Sınıf Düzeyi	1. Sınıf
Süre	40 dk (Bir ders saati)
Araç-Gereçler	1. Çalışma Yaprağı-1 2. Çalışma Yaprağı-2 3. Çalışma Yaprağı-3 4. Çalışma Yaprağı-4 5. Çalışma Yaprağı-5 6. Etkinlik Bilgi Notu
Uygulayıcı İçin Ön Hazırlık	1. Duygu ifadesi poster görselleri (Çalışma Yaprağı-1,2,3,4,5) sınıf içinde öğrencilerin görebileceği yerlere aralıklı mesafelerle asılır.
Süreç (Uygulama Basamakları):	1. Uygulayıcı tarafından aşağıdaki yönerge paylaşılır: <i>"Sevgili Çocuklar; bu yıl sizler gibi okula başlayan binlerce öğrenci var. Biz okulumuza geldiğiniz için çok mutluyuz. Ben de sizin öğretmeniniz olduğum için çok mutluyum. Uzun yıllar birlikte çok güzel işler çıkaracağımızı düşünüyorum. Bugün sizlerle bir etkinlik yapacağız. Bu etkinlik ilkokula başladığınız bu önemli süreçte yaşadığımız duygularla ilgili olacak."</i> 2. Öğrencilerin dikkati asılı olan görsellere çekilir ve görsellerdeki duyguların neler olduğu ile ilgili Etkinlik Bilgi Notundan yararlanılarak kısa açıklamalarda bulunulur. Her duygunun tanımı yapıldıktan sonra altında yer alan soru sınıfa yöneltilir ve öğrencilerin somutlaştırmaları sağlanır ve aşağıdaki yönerge paylaşılır: <i>"Şimdi sizlere bazı cümleler okuyacağım. Sizden istediğim okuduğum cümledeki durumda ne hissederseniz o görselin önüne gideceksiniz. Hazır mısınız? Başlıyorum. İlk cümlemiz geliyor."</i> <ul style="list-style-type: none">Okul kıyafetlerini giyiyorsun. Aynanın karşısına geçip kendine bakıyorsun.Sabah okula geldin ve ailen seni sınıfa bırakarak sınıftan dışarı çıktı.

Süreç (Uygulama Basamakları):

- Sınıfa baktın ve sınıftaki kimseyi tanıımıyorsun.
- Öğretmen size okula başlamakla ilgili bir şarkı öğretiyor.
- Öğretmeniniz sizin için hoş geldiniz etkinliği hazırlamış ve sizleri tanımaya çalışıyor.
- Sınıftaki diğer çocuklar birlikte oynuyorlar ve sen onları uzaktan izliyorsun.
- Sen okuldayken evde ailenin neler yaptığını düşünüyorsun.
- Tuvaletin geldi ve öğretmenine söylemen gerekiyor.
- Teneffüste bahçeye çıkmıyorsun.

3. Her cümle okunduktan sonra öğrencilerin hissettiklerine uygun duygu görselinin altına gitmeleri için yaklaşık 1 dakika beklenir.

4. Her cümleden sonra görselin altında bulunan istekli öğrencilerden bir ya da ikisine söz vererek ne hissettikleri, bu duyguyu başka ne zamanlar hissettikleri gibi durumları ifade etmeleri için fırsat verilir.

5. Cümleler bittikten sonra tüm öğrenciler yerlerine oturur. Aşağıdaki sorular sıra ile sorularak etkileşim sürdürülür.

- Okula başladığınız ilk gün neler hissettiniz?
- Bu hafta içerisinde asılı olan duygulardan en çok hangi duyguyu hissettiniz?
- Bu duygularınızı ifade etmek burada konuşmak size ne hissettirdi?
- Bu durumların dışında yaşadığınız farklı durumlar ve duyguları bizimle paylaşır mısınız?

6. Aşağıdaki açıklama ile etkinlik sonlandırılır:

“Çocuklar hepimiz hayatımızın önemli zamanlarında, okula başlama, yeni bir yere taşınma vb. olaylarda farklı duygular hissederiz. Tabi ki okula başlamanıza ilişkin duygularınız günden güne ya da gün içerisinde de değişiklik gösterebilir. Bunların hepsi normaldir. Az önceki durumlar dışında da gün içerisinde yaşadığımız olaylarda mutlu olabiliriz, üzülebiliriz, öfkeleniriz, şaşırır ya da korkabiliriz.”

Kazanımın Değerlendirilmesi:

1. Bir hafta boyunca görseller sınıfta öğrencilerin görebileceği yerlerde asılı halde bırakılır.
2. Her gün okula gelindiğinde ilk ders “Bugün okula hangi duyguyla geldiniz?” diye sorulur.
3. Okula gelmeyle ilgili olumsuz duyguların azalıp azalmadığı gözlenir.

Uygulayıcıya Not:

1. Okula ilişkin duygularını yoğun olarak yaşayan öğrenciler ile farklı etkinlikler yapılarak okula uyumları desteklenebilir.
2. Yoğun duygular yaşayan çocuklar etkinliğe katılımları için cesaretlendirilir.

Özel gereksinimli öğrenciler için;

1. Duygu ifadelerinin olduğu görseller büyük boyutlarda ve kontrast renkte bir zemin üzerine basılarak materyallerde uyarlama sağlanabilir.
2. Etkinliğin içerisinde yer alan duygu durumlarının tamamı yerine öğrencinin düzeyine göre daha az sayıda duygu üzerinde konuşularak etkinlik basitleştirilebilir.
3. Öğrencinin duygularını sözlü ifade etmesi dışında rol oynama, işaret etme gibi farklı biçimlerde tepki vermesi için fırsatlar oluşturulabilir.
4. Öğrencilerin ilgili duygunun altına gitmeleri sırasında akran eşleştirmesi yapılarak akran desteği verilebilir.

Etkinliği Geliştiren:

Sibel TOSUNER

KORKMUŞ



Çalıřma Yapradı 2

KIZGIN



Çalışma Yaprağı 3

MUTLU



Çalışma Yaprağı 4

ÜZGÜN



řAřKIN



ETKİNLİK BİLGİ NOTU

ŞAŞKINLIK: Bu duygu beklemediğimiz bir olay gerçekleştiğinde ya da daha önce görmediğimiz bir manzara, doğa olayı karşısında hissettiğimiz duygudur.

- En son ne zaman ve neye şaşırdınız?

KORKU: Tehlikeli bir olayla ya da durumla karşılaştığımız zaman vücudumuzu hazırlamak ve hayatta kalmamızı sağlayan en temel duygularımızdan biridir. Olumsuz bir duygu olarak görülür.

- Korku duygusunu yaşadığımız durumlara örnek verebilir misiniz?

MUTLULUK: İsteddiğimiz herhangi bir şey gerçekleştiğinde, bir amacımıza ulaştığımızda, bize iyi gelen durum ve olaylarda hissettiğimiz olumlu bir duygudur.

- Etrafımızdaki bir kişinin mutlu olduğunu nasıl anlarız?

ÜZÜNTÜ: Kötü bir olay yaşadığımızda, böyle bir duruma maruz kaldığımızda sıklıkla hissettiğimiz temel duygularımızdan biridir. Üzüldüğümüzü en çok ağlayarak belli ederiz.

- En son neye üzülmüştünüz bizimle paylaşır mısınız?

ÖFKE: Haksızlığa uğradığımızda, anlaşılmadığımızı hissettiğimizde, istek ve ihtiyaçlarımızın karşılanmayacağını düşündüğümüzde ya da karşılanmadığında hissettiğimiz temel duygulardan biridir.

- Öfkelendiğimizde ne yaparız? Nasıl davranırız.

Kuramsal Alt Yapı: Paul Ekman Evrensel Duygular Teorisi

KAYNAK:

Ekman, P. & Friesen, W. V. (1975). Unmasking The Face: A Guide To Recognizing Emotions From Facial Expressions. ISBN: 0-13-938183-X. Yayınevi: Prentice Hall

1. SINIF ETKİNLİKLERİ

ZİYARETÇİLERİMİZ VAR

Etkinliğin Adı:	Ziyaretçilerimiz Var
Gelişim Alanı	Akademik
Yeterlik Alanı	Okula ve Okulun Çevresine Uyum
Kazanım/Hafta	Okulun bölümlerini ve okulda çalışan personeli tanır./ 2. Hafta
Sınıf Düzeyi	1. Sınıf
Süre	40 dk (Bir ders saati)
Araç-Gereçler	<ol style="list-style-type: none">1. Çalışma Yaprağı-12. Çalışma Yaprağı-23. Çalışma Yaprağı-34. Çalışma Yaprağı-45. Çalışma Yaprağı-56. Çalışma Yaprağı-67. Çalışma Yaprağı-78. Çalışma Yaprağı-89. 7 Adet Poşet Dosya10. Boya kalemleri
Uygulayıcı İçin Ön Hazırlık	<ol style="list-style-type: none">1. Çalışma yapraklarındaki şekiller her öğrenciye bir şekil düşecek sayıda çoğaltılmalıdır.2. Uygulayıcı her bir çalışma yaprağındaki şekilleri keserek aynı şekiller aynı poşet dosyada olacak şekilde hazırlar.3. Etkinliğin uygulanacağı ders saati konusunda müdür, müdür yardımcısı, okul psikolojik danışmanı/rehber öğretmen, memur, temizlik görevlisi, güvenlik görevlisi gibi okulda çalışan personele bilgi verilir ve belirtilen saatte sınıfta olmaları istenir.4. Davet edilen personelin Çalışma Yaprağı-8'e göre kendilerini tanıtmaları için Çalışma Yaprağı-8 önceden sınıfı ziyaret edecek personellere verilir.5. Eğer mümkünse önceden hazırladıkları poşet dosyaları her bir personele bir poşet dosya verilecek ve poşet dosyalardan birisi kendisinde kalacak şekilde dağıtır.

Süreç (Uygulama Basamakları):

1. Uygulayıcı tarafından aşağıdaki açıklama yapılarak süreç başlatılır:

“Çocuklar, ben sizin öğretmeninizim ve okulumuzda gün boyu birlikteyiz. Aynı zamanda okulumuzda sizlere farklı alanlarda destek olmak ve sizlerin burada rahat ve mutlu olmanız için görev yapan birçok kişi var. Bugün sınıfımızı ziyaret edecekler. Bizler de hem onları tanıyacağız, hem de onlara merak ettiğimiz soruları soracağız. Her biri size farklı şekiller verecek ve ders sonunda bunları boyayıp saklayacağız.”

2. Uygulayıcının açıklamasından sonra okulda çalışan her bir personelin sınıfa gelerek kendisini Çalışma Yaprağı-8’de belirtildiği şekilde tanıtması istenir.
3. Personelin görevi hakkında soru sormak isteyen öğrencilere söz verilir ve personel tarafından sorular yanıtlanır.
4. Her bir tanıtımın ardından okul personelinin öğrencilere kendi seçtiği poşet dosyasındaki şekilleri öğrencilere dağıtması istenir.
5. Tüm okul personelinin tanıtımı bittikten sonra okul personelleri öğrencilerle vedalaşarak sınıftan ayrılır.
6. Okul personeli sınıftan ayrıldıktan sonra uygulayıcı tarafından aşağıdaki açıklama yapılır:

“Çocuklar, gördüğünüz gibi okulumuzda sizler için çalışan birçok kişi bulunuyor. Her birinin farklı görevleri var. Şimdi bunları tekrar edelim ve neler öğrenmiş bakalım.”

7. Daha sonra gönüllü öğrencilerden kendi seçtiği bir okul personelinin sınıfa hatırlatması ve öğrencilere hangi şekli dağıttığını söylemesi istenir.
8. Öğrenciler her bir personele ilişkin bilgileri tekrar ettikten sonra uygulayıcı tarafından kendi görevi de kısaca öğrencilere hatırlatılır ve kendisi için ayırdığı poşet dosyadaki şekiller öğrencilere dağıtılarak kendisini ders saatleri dışında öğretmenler odasında bulabilecekleri anlatılır.
9. Öğrencilerden boya kalemlerini çıkarmaları ve kendilerine dağıtılan şekilleri istedikleri gibi boyamaları istenir.
10. Aşağıdaki açıklama ile etkinlik sonlandırılır:

“Çocuklar gördüğümüz gibi okulumuzda bizim sınıfımızın dışında pek çok bölüm ve benim dışımda da birçok görevli bulunuyor. Bugün okul personelimizin her biriyle tanıştık ve neler yaptıklarını öğrendik. Ancak henüz onların okulumuzda tam olarak nerede çalıştıklarını ve okulumuzun sınıfımız dışındaki bölümlerini tam olarak bilmiyoruz. Bunun için en iyisi önümüzdeki hafta biz de onları ziyaret edip görev yerlerini öğrenelim hem de okulumuzun tüm bölümlerini daha yakından tanıma fırsatı bulalım. Tanıştığınız okul personelinin görev yerlerini ararken onların sizlere dağıttığı ve sizlerin boyadığınız şekiller bize ipucu verecek. Onları unutmayalım.”

Kazanımın Değerlendirilmesi:

1. Öğrencilerden tanıştıkları okul personellerini anlatan resimler yapmaları istenir ve resimler okul panosunda sergilenir. Çocukların hangi personeli çizmek istediği konuda serbest bırakılması önemlidir.

Uygulayıcıya Not:

1. Çalışma yapraklarının sayısı okulda görevli personel ve bölüm sayısına göre artırılmalıdır. Örneğin, okulda kantin, revir, spor salonu gibi bölümler bulunursa ve orada görevli olan personel varsa bu bölüm ve çalışanlar için de farklı bir şekil (içi boş olmalı) ve poşet dosya hazırlanmalıdır.
2. Okulda görev yapan personel öğrencilere kendini tanıtırken yalnızca ismini, görevini ve yaptığı işleri öğrenci düzeyine göre aşırı detaya inmeden anlatmalıdır. Görev yaptığı yerin bilgisi paylaşılmamalıdır.
3. Etkinlik sonunda öğrencilerin boyadığı şekiller bir sonraki hafta kullanılmak üzere saklanmalıdır. Öğrencilerin bir sonraki hafta unutma ihtimali göz önünde bulundurularak uygulayıcı tarafından da saklanabilir.

Özel gereksinimli öğrenciler için;

1. Boya kalemlerine kavramayı artırıcı özellikler eklenerek materyalde uyarılama yapılabilir.
2. Boyama sırasında şekillerin kaymaması için bant ya da kaydırmaz materyaller kullanılarak materyal desteği sağlanabilir.
3. Dağıtılan şekillerin dokunsal özellikleri farklılaştırılarak materyal desteği sağlanabilir.
4. Öğrencilerden tüm şekilleri boyaması yerine daha az sayıda boyaması istenerek etkinlik basitleştirilebilir.
5. Etkinlikte yer alan tüm personel, kendilerini tanıtmaları sırasında açık, net ve basit ifadeler kullanarak etkinlik daha basitleştirilebilir.

Etkinliği Geliştiren:

Sadık ARSLAN - Derya YILMAZ GÜNDÜZ

Çalışma Yaprağı 1

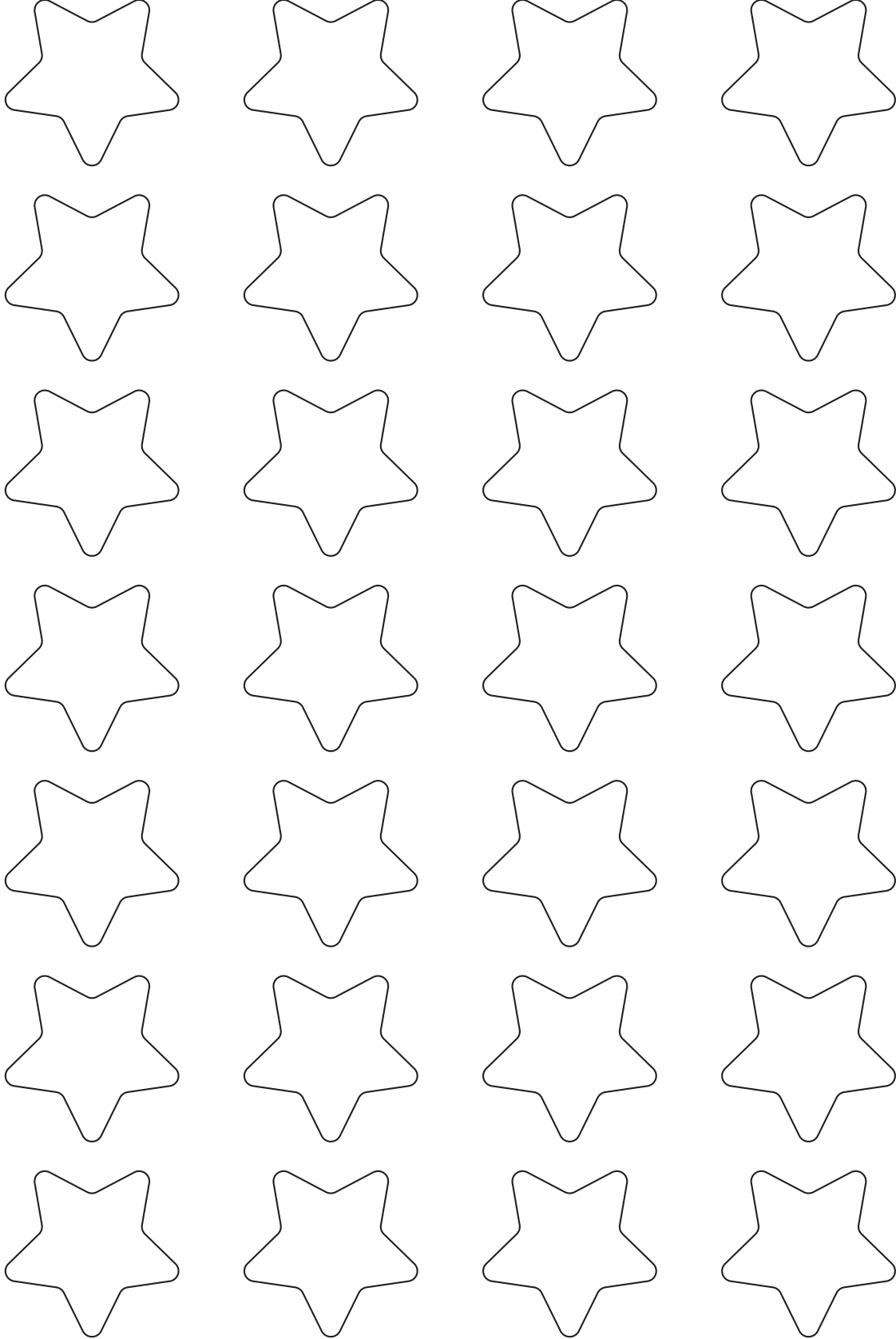

Çalışma Yaprağı 2

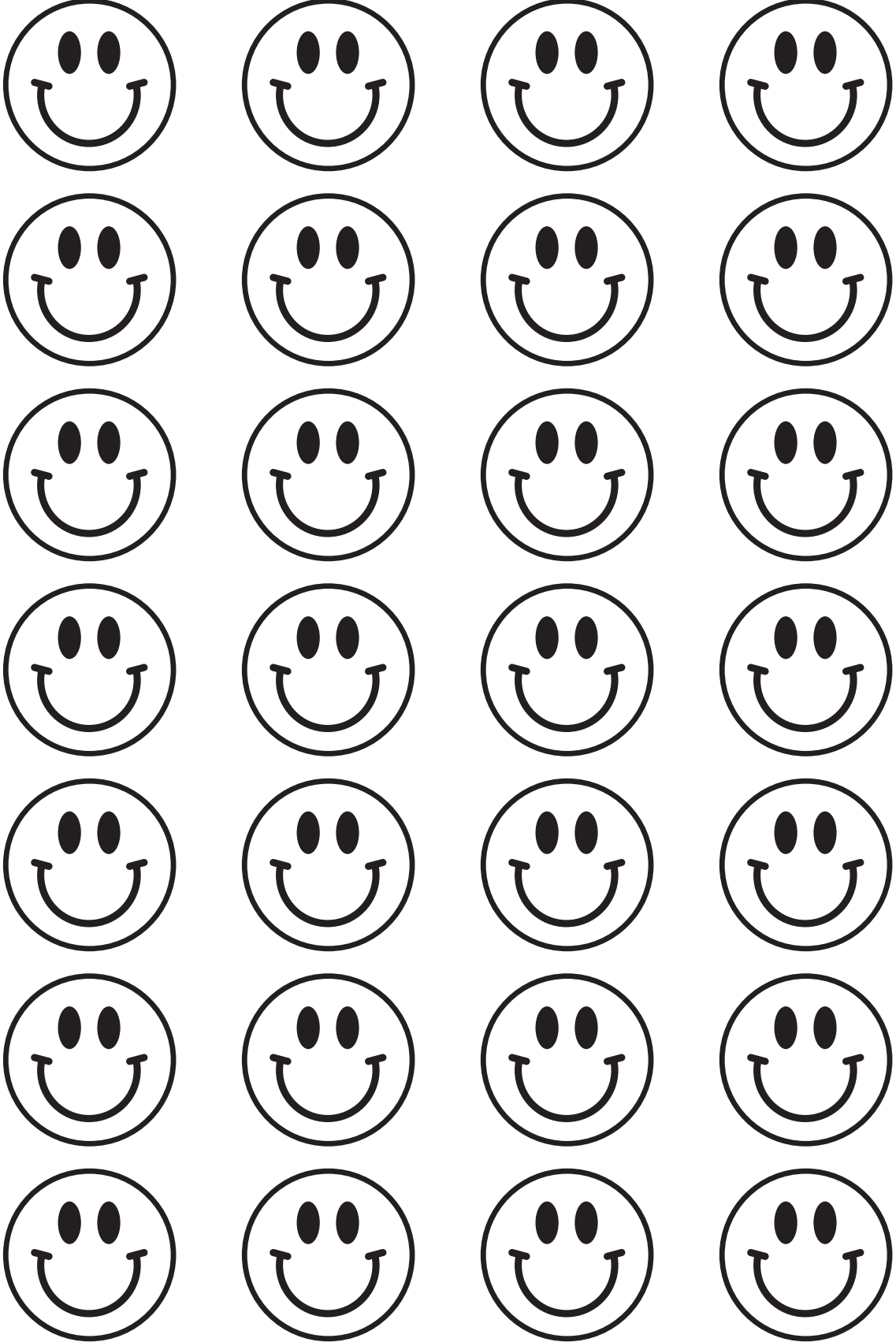

Çalışma Yaprığı 3

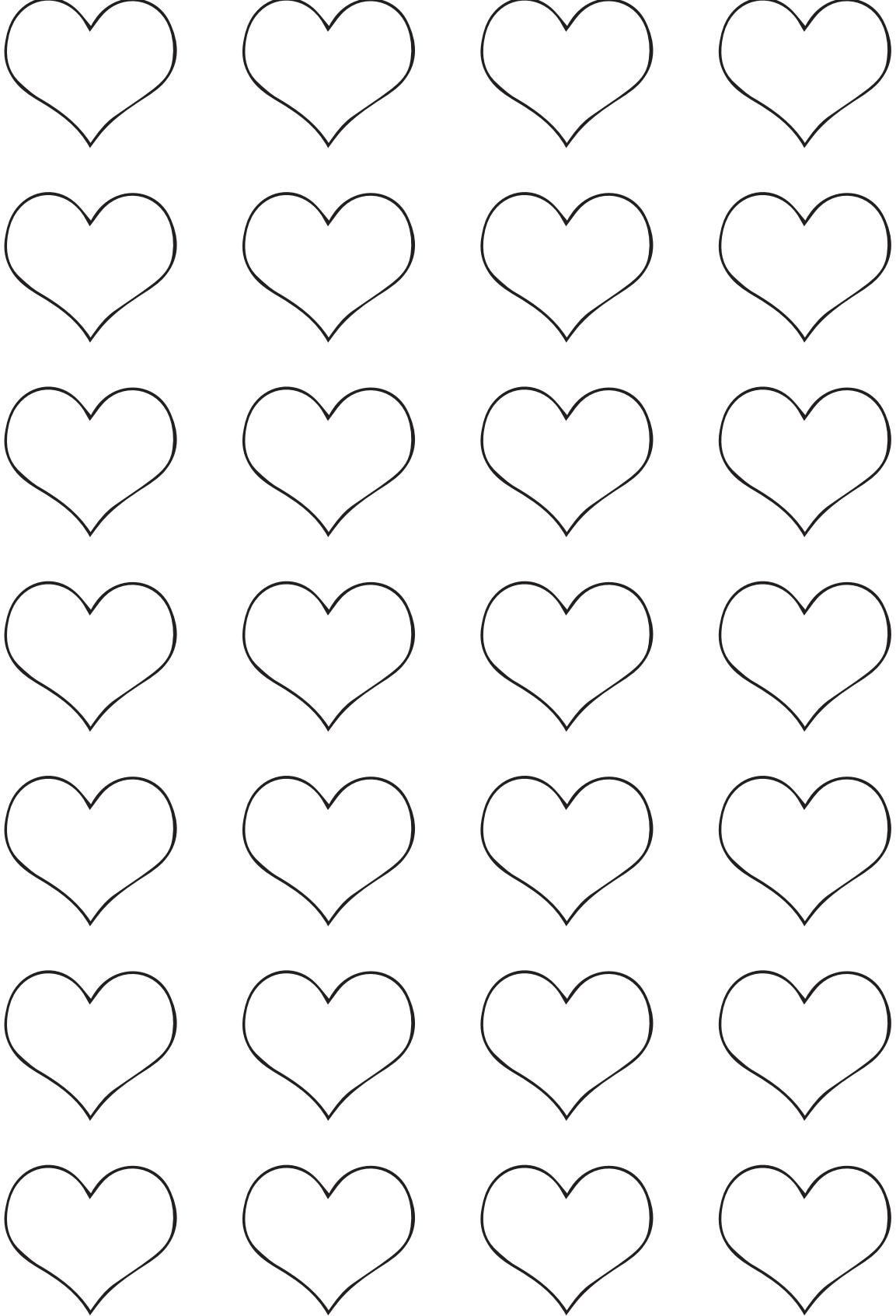

Çalışma Yaprağı 4

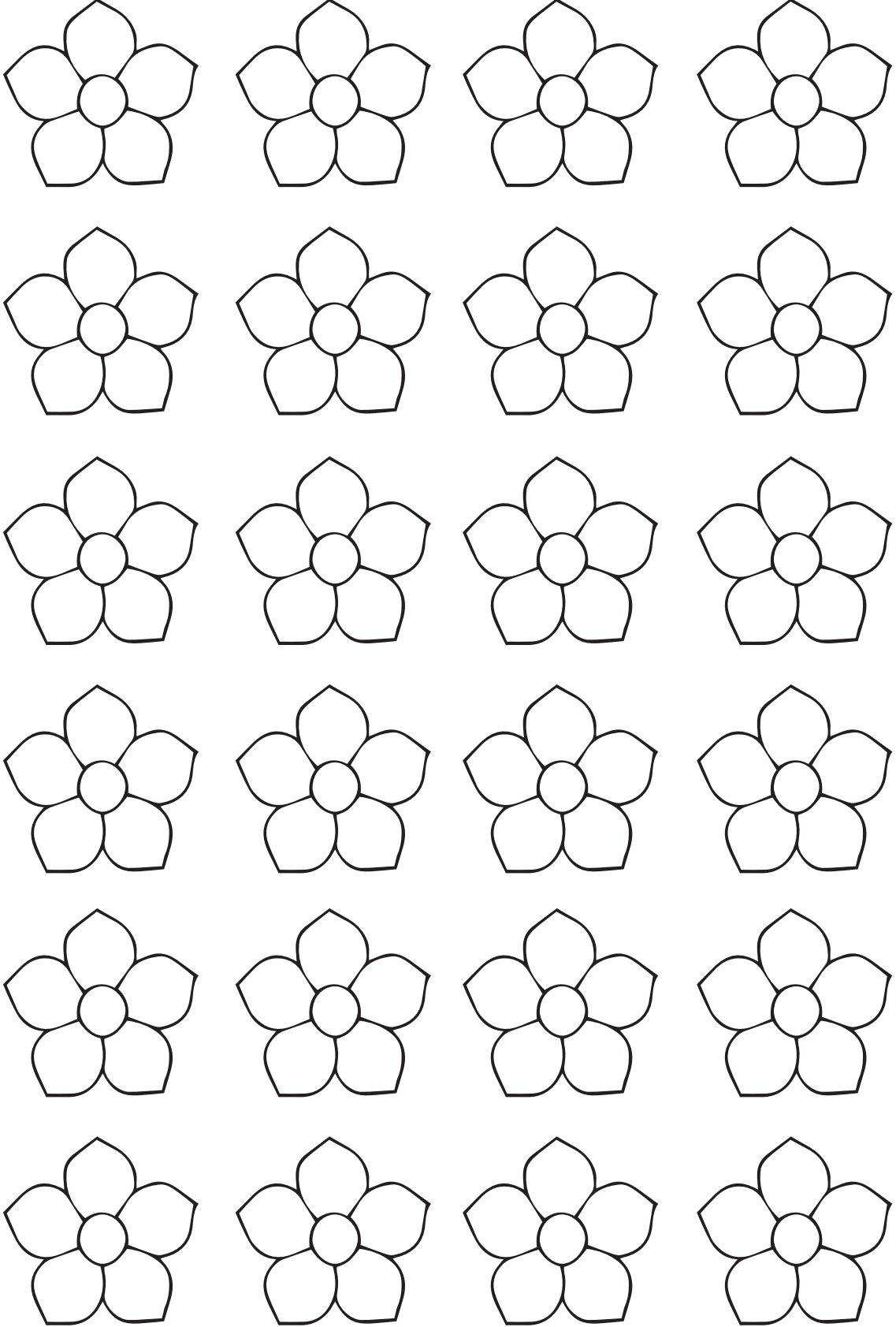

Çalışma Yaprağı 5

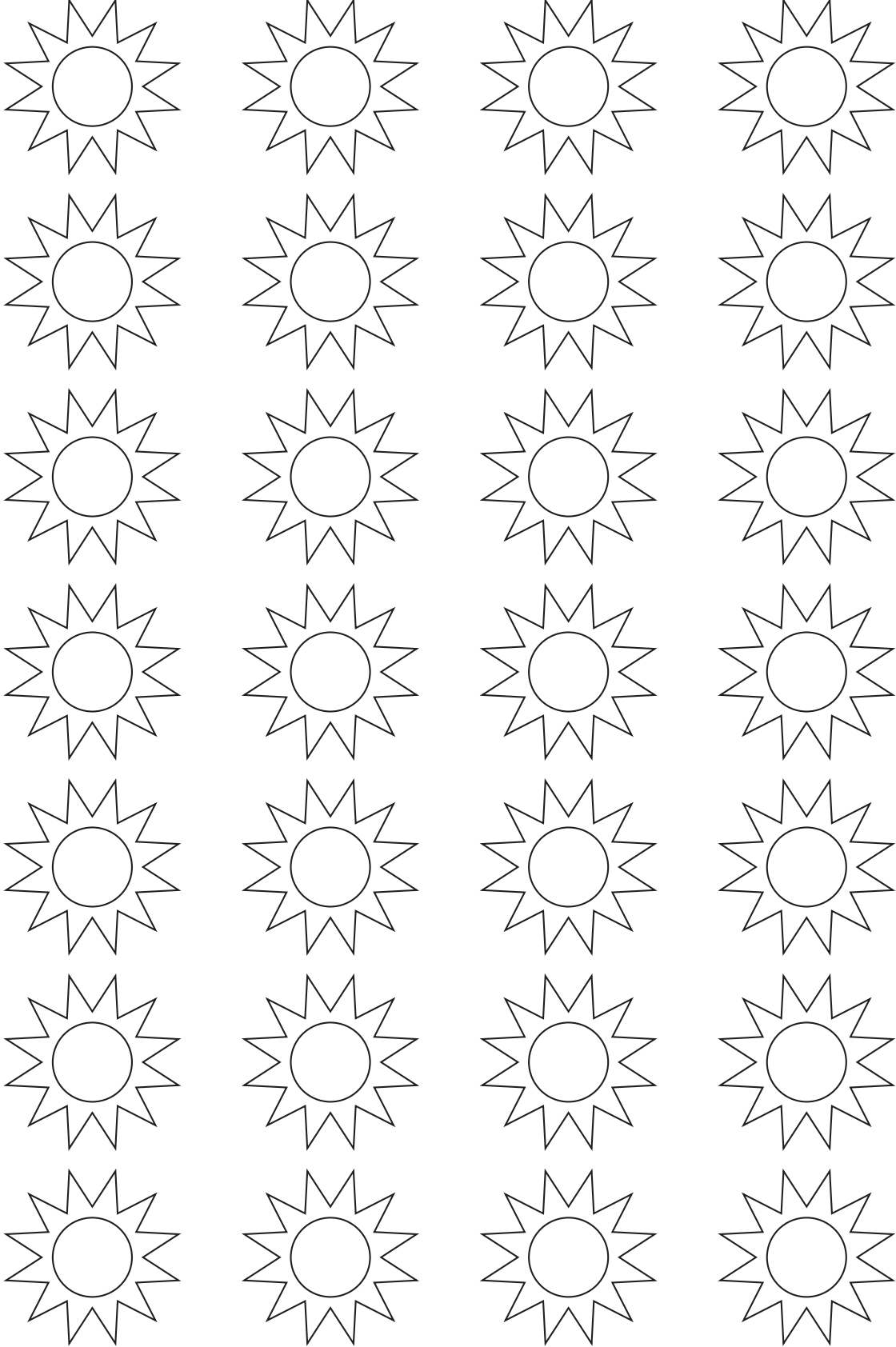

Çalışma Yaprağı 6

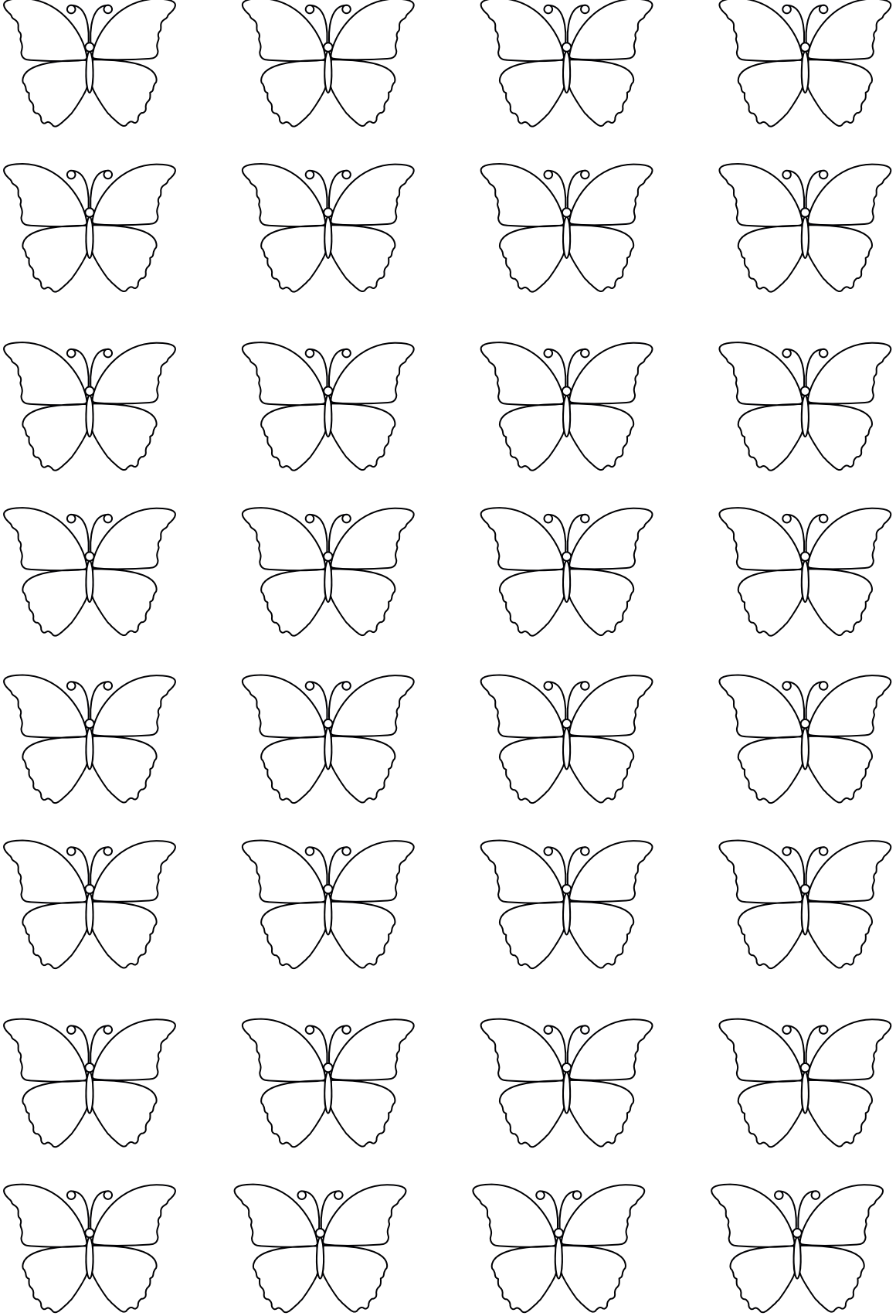

Çalışma Yaprağı 7

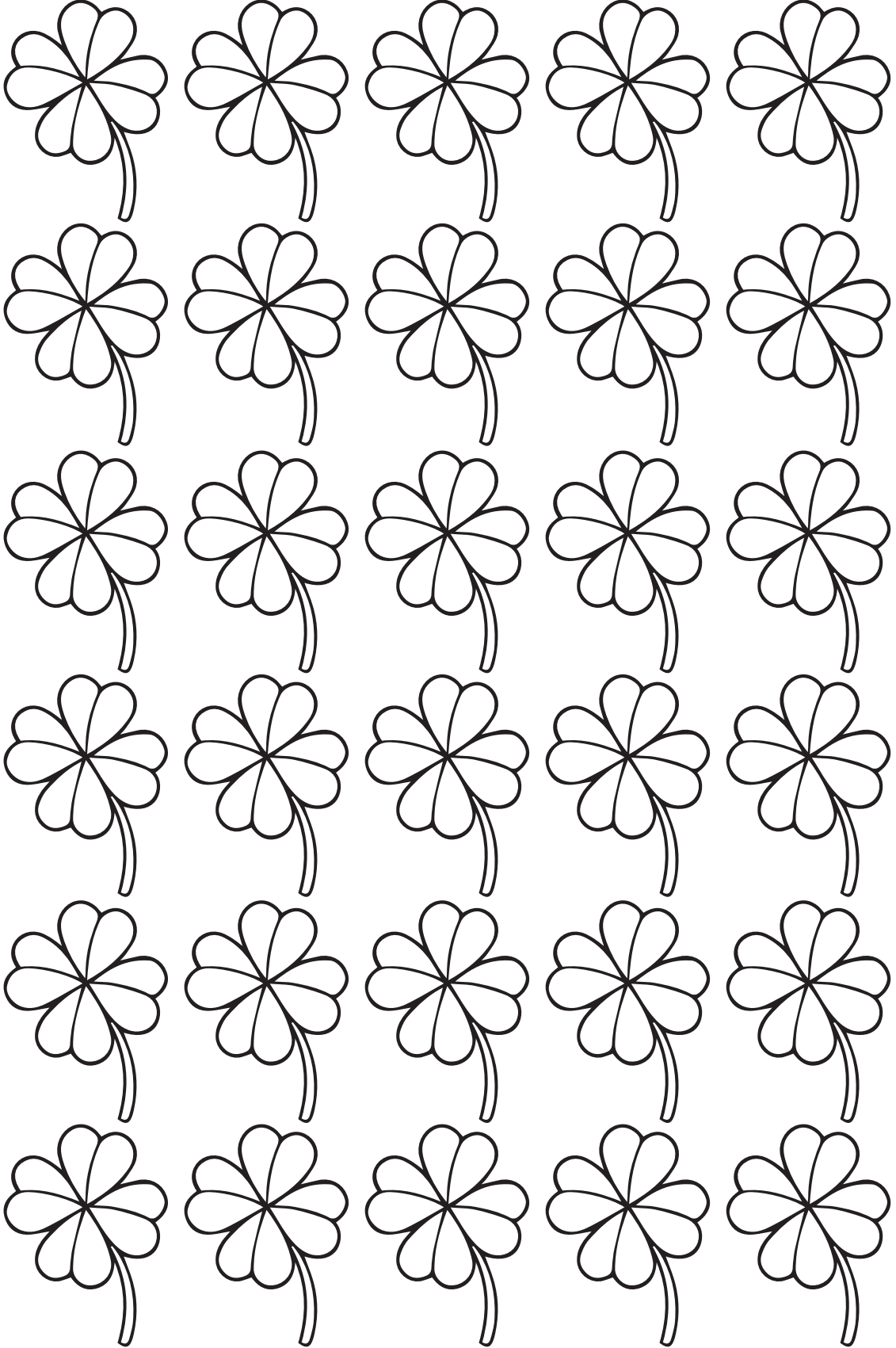

Çalışma Yaprağı 8

Merhaba Çocuklar,

Benim adım

Ben bu okuldaolarak çalışıyorum.

Bu okulda bana düşen görevler

Sizlerkonusuna ihtiyaç duyduğunuz-
da bunu ben yaparım.

Bana sorularınız var mı?

3. HAFTA

1. SINIF ETKİNLİKLERİ

OKULUMUZU GEZİYORUZ

Gelişim Alanı	Akademik
Yeterlik Alanı	Okula ve Okul Çevresine Uyum
Kazanım/Hafta	Okulun bölümlerini ve okulda çalışan personeli tanır./ 3. Hafta
Sınıf Düzeyi	1. Sınıf
Süre	40 dk (Bir ders saati)
Araç-Gereçler	<ol style="list-style-type: none">1. Çalışma Yaprağı-12. Çalışma Yaprağı-23. Çalışma Yaprağı-34. Çalışma Yaprağı-45. Çalışma Yaprağı-56. Çalışma Yaprağı-67. Çalışma Yaprağı-78. 7 adet poşet dosya9. Bant
Uygulayıcı İçin Ön Hazırlık	<ol style="list-style-type: none">1. Her bir çalışma yaprağı A3 büyüklüğünde bir adet çoğaltılmalıdır.2. Bir önceki hafta yapılan etkinlik dikkate alınarak her bir personelin dağıttığı şekle ilişkin A3 çalışma yaprağı, personelin bulunduğu bölümün kapsına ya da dış duvarına etkinlik öncesinde yapıştırılmalıdır.3. Her bir A3 çalışma yaprağının altına boş poşet dosya yapıştırılmalıdır.4. Uygulayıcı önceki hafta kendi dağıttığı şekle ilişkin A3 boyutundaki çalışma yaprağını da öğretmenler odasının kapısına ya da dış duvarına asmalıdır.
Süreç (Uygulama Basamakları):	<ol style="list-style-type: none">1. Uygulayıcı tarafından aşağıdaki açıklama yapılarak süreç başlatılır: "Çocuklar, geçen hafta okulumuzda çalışan görevliler sınıfımızı ziyaret etmişti. Bu hafta da o görevlilerin okulumuzda buldukları yerleri ziyaret edeceğiz. Buraları bulabilmemiz için geçen hafta sizlere dağıttıkları şekilleri kullanacağız. Şimdi şekillerimizi elimize alalım ve sıra olalım."2. Daha sonra öğrencilere "Geçen hafta size ben hangi şekli vermiştim?" sorusu sorulur ve doğru cevap alındıktan sonra aşağıdaki açıklama yapılır: "Geçen hafta size verdiğim şekil ipucumuzdu. Aynı şekil benim ve okulumuzdaki diğer öğretmenlerimizin ders dışı saatlerde bulunduğu öğretmenler odasının kapısında da asılı. Hadi şimdi öğretmenler odasını bulalım."3. Öğretmenler odasına gelindiğinde oda tanıtılmadan önce çocuklardan

Süreç (Uygulama Basamakları):

ellerindeki uygun olan şekli öğretmenler odasının girişindeki poşet dosyaya atmaları istenir.

4. Daha sonra öğretmenler odası kısaca tanıtılır ve ne amaçla kullanıldığı basit bir dille anlatılır.
5. Öğretmenler odası ziyaretinin ardından öğrencilere aşağıdaki yönerge verilir:

"Çocuklar, gördüğünüz gibi her bir şekil bize bir ipucu veriyor. Şimdi elimizdeki diğer ipuçlarını kullanarak okulumuzun diğer bölümlerini gezelim."

6. Daha sonra uygulayıcı tarafından okul müdürünün öğrencilere verdiği şekil kastedilerek aşağıdaki soru sorulur:

- şeklini size kim vermişti çocuklar?

7. Doğru cevap alındıktan sonra okul müdürünün odasına gidilir ve öğrencilerden ellerindeki uygun şekli girişteki poşet dosyaya atmaları istenir.
8. Daha sonra okul müdürü ya da uygulayıcı tarafından okul müdürünün görevleri kısaca hatırlatılarak bir sonraki ziyarete geçilir.
9. Okulun tüm bölümleri ziyaret edildikten sonra öğrencilerle beraber sınıfa dönülür ve aşağıdaki açıklama ile etkinlik sonlandırılır:

"Çocuklar okulumuz ilkokul hayatınız boyunca zaman geçireceğiniz, yeni bilgiler öğreneceğiniz, arkadaşlar edineceğimiz önemli bir yer olacak. Burayı tanımak ve buradaki çalışanları tanımak kendimizi evimizde gibi güvende hissettirir. Bu yüzden okulumuzun tüm bölümlerini ve burada çalışan personeli tanımanızın önemli olduğunu düşünüyorum. Gördüğünüz gibi okulumuzun birçok bölümü ve bu bölümlerde çalışan birçok görevlisi var. Artık hem okulumuzun bölümlerini hem de bu bölümlerde görev yapan personeli daha iyi tanıyoruz."

Kazanımın Değerlendirilmesi:

1. Öğrencilerden okulun içinde gezdikleri bölümleri anlatan bir resim çizmeleri istenir ve bir önceki hafta çizdikleri resimlerle birlikte sergilenir, üzerinde konuşulur.

Uygulayıcıya Not:

1. Öğrencilerin okul içinde geçirdikleri vakitte personel ve bölümlere ilişkin bilgileri hatırlaması ve pekiştirmesi açısından kapılara asılan A3 boyutundaki çalışma yaprakları 1-2 hafta daha asılı kalabilir.
2. Okul içerisinde bütünlük olması açısından tüm sınıflarda aynı personele aynı şeklin dağıtılması ve kapılara aynı şekillerin asılmasına dikkat edilir.
3. Daha önceki hafta tanıtılan personel sayısı ve okulun bölümleri dikkate alınarak çalışma yaprağı ve poşet dosya sayısı artırılabilir.

Özel gereksinimli öğrenciler için;

1. Öğrencilerin tüm personel odalarını gezmesi yerine belirli birkaç personel odasına gelmeleri sağlanarak etkinlik basitleştirilebilir.
2. (Gerekli ise) Gidilecek odalara ulaşım için rampa ya da hissedilebilir yol gibi fiziksel düzenlemelerin kullanılmasına dikkat edilebilir. Okulda bu düzenlemeler varsa bunların kullanılması için ok ya da farklı işaretler konularak bunların takip edilmesi sağlanabilir.
3. Odaların dışına asılan materyallerdeki ve öğrencilerin ellerindeki şekillerin dokunsal özellikleri farklılaştırılarak materyal desteği sağlanabilir.
4. Okulu gezme sırasında akran eşleştirmesi yapılarak akranlardan destek alınabilir.

Etkinliği Geliştiren:

Mehmet Berkay ÖZÜNLÜ - Sabire KILIÇ

Çalışma Yaprığı 1

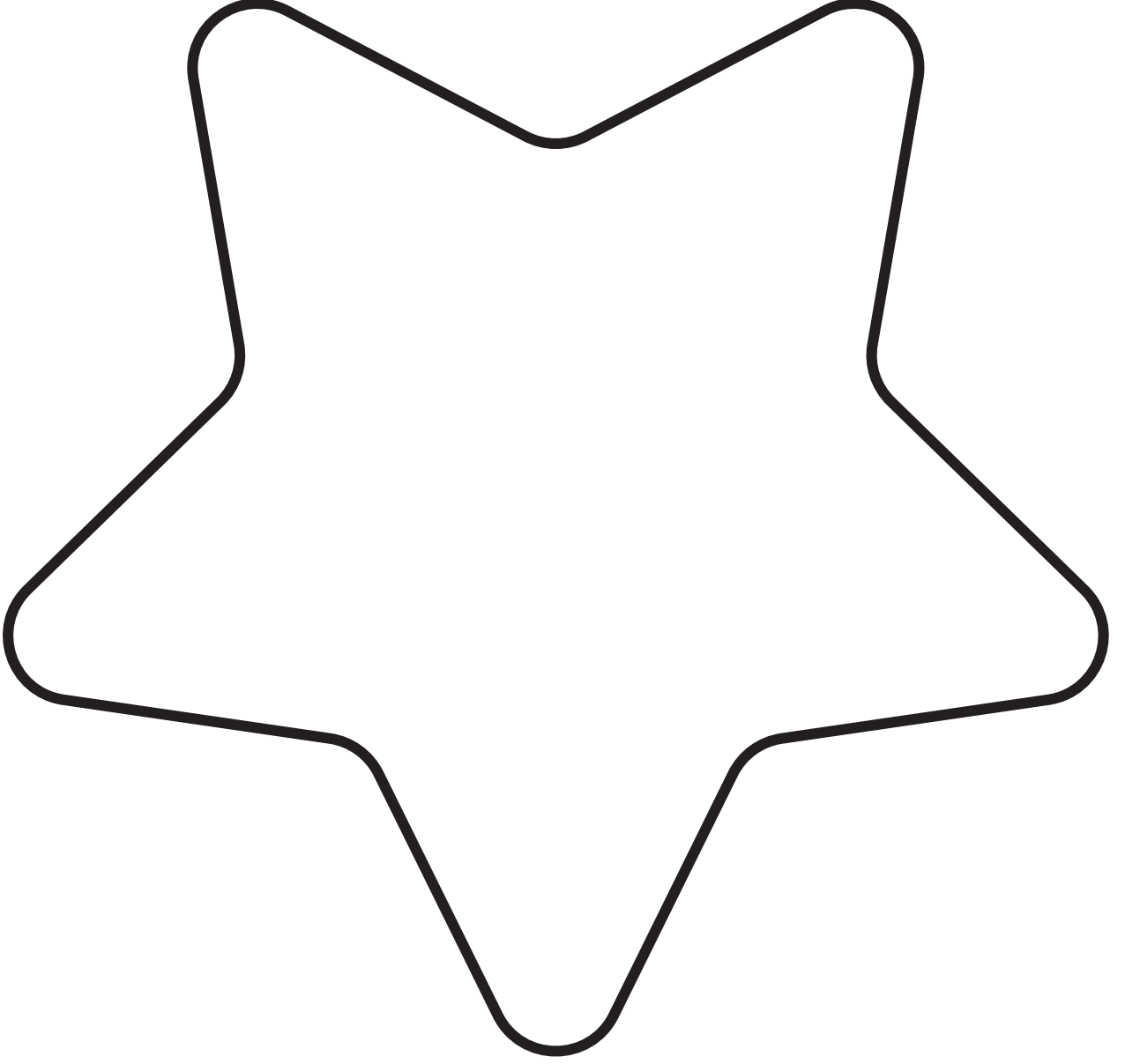

Çalıřma Yapradı 2



Çalışma Yaprığı 3

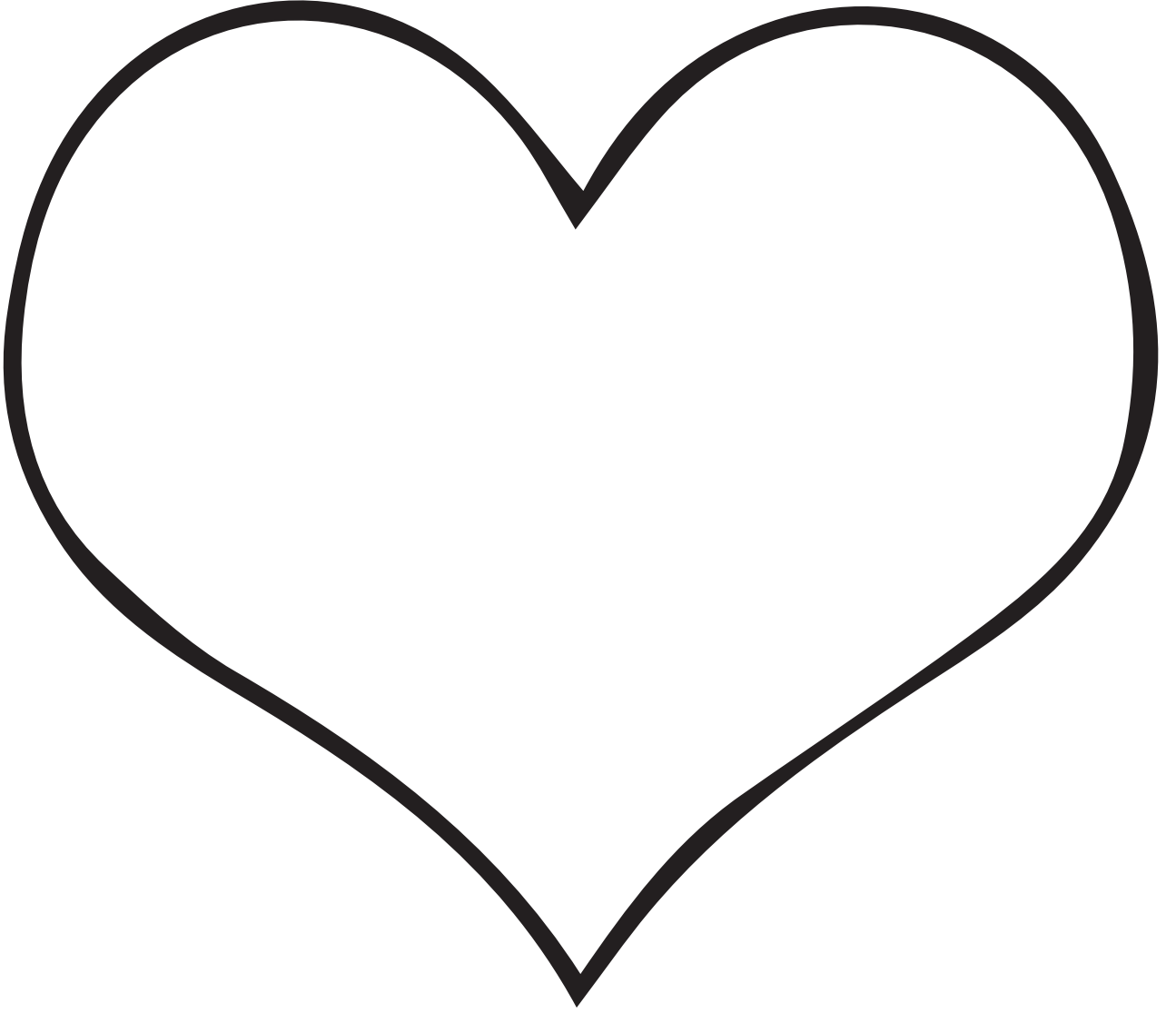

Çalışma Yaprağı 4

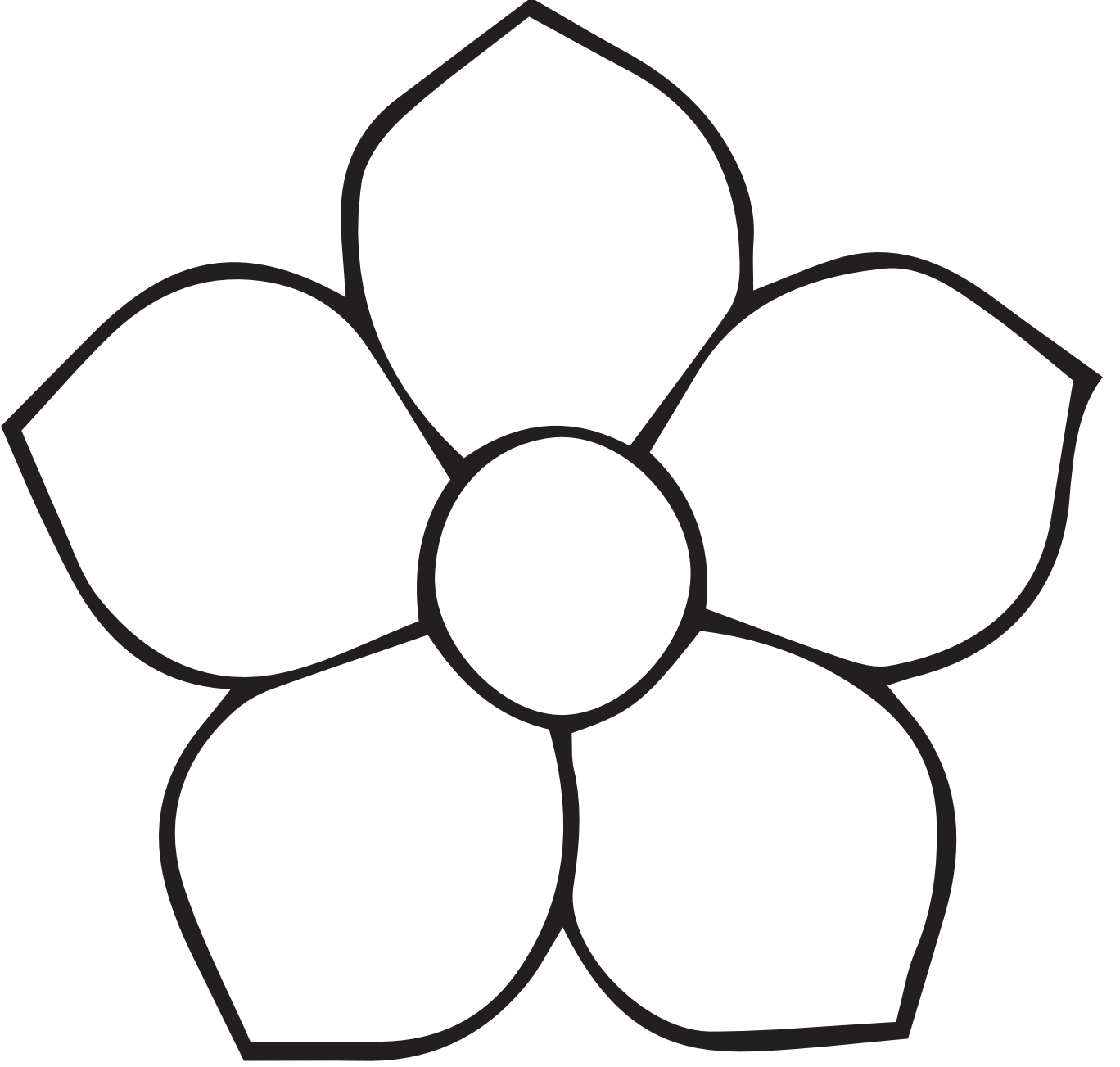

Çalıřma Yapradı 5

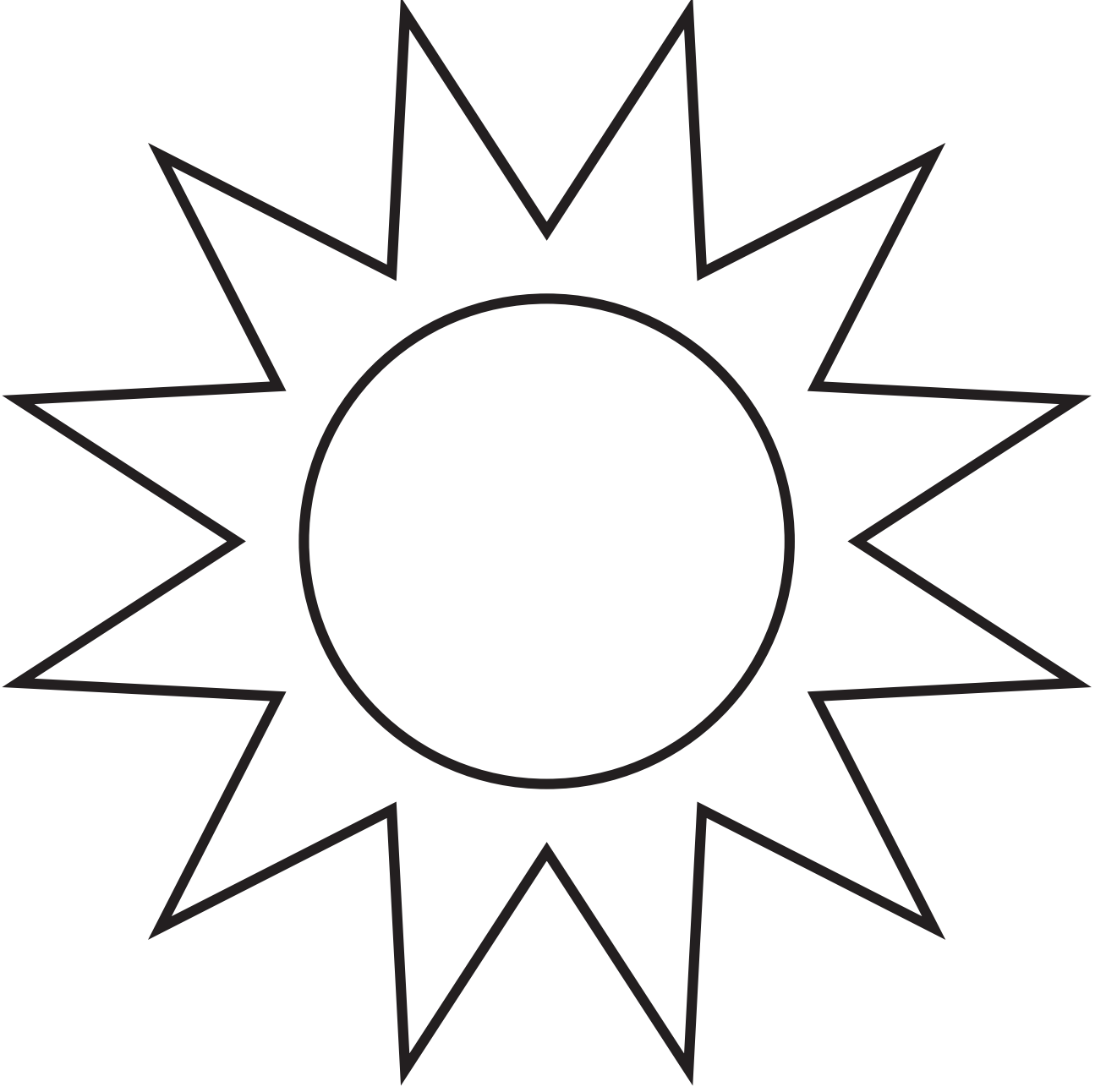

Çalıřma Yapradı 6

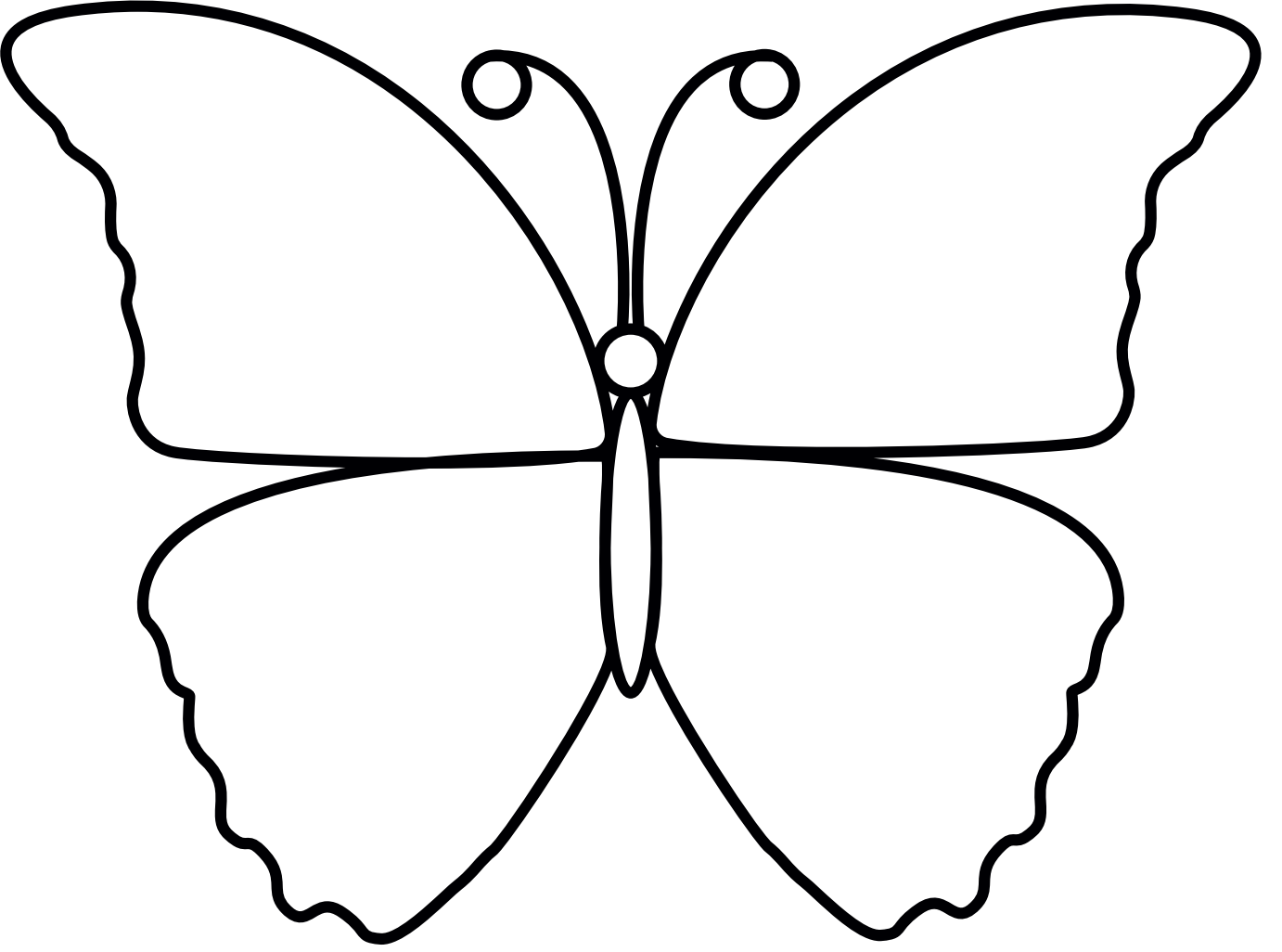

Çalışma Yaprığı 7

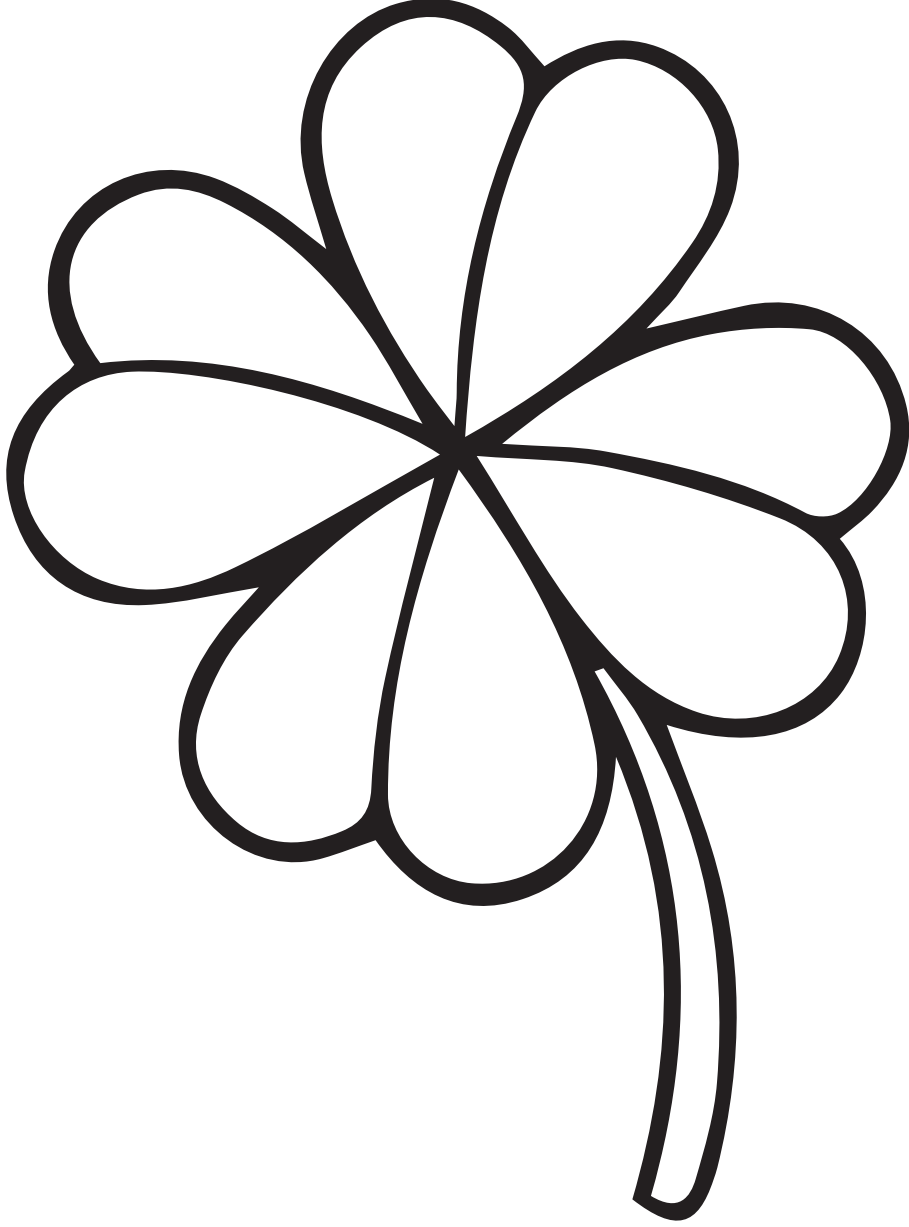

1. SINIF ETKİNLİKLERİ

BİL BAKALIM

Gelişim Alanı	Akademik
Yeterlik Alanı	Okula ve Okul Çevresine Uyum
Kazanım/Hafta	Okulun yakınındaki çevreyi tanır. / 4. Hafta
Sınıf Düzeyi	1. Sınıf
Süre	40 dk (Bir ders saati)
Araç-Gereçler	<ol style="list-style-type: none"> 1. Çalışma Yaprağı-1 2. Grup sayısı kadar büyük boy renkli fon kartonu 3. Boya kalemleri
Uygulayıcı İçin Ön Hazırlık	<ol style="list-style-type: none"> 1. Çalışma Yaprağı-1 grup sayısı kadar çoğaltılmalıdır. 2. Büyük boy fon kartonlarının orta kısımlarına Çalışma Yaprağı-1'de bulunan okul resmi yapıştırılır. 3. Uygulayıcı önceden bir fon kartonuna okulun yakın çevresinde olan yerleri çizer ya da fotoğraflarını yapıştırabilir.
Süreç (Uygulama Basamakları):	<ol style="list-style-type: none"> 1. Öğrencilere bu etkinliğin amacının okulun yakın çevresinde neler olduğunu fark edilmesi açıklanır. 2. Sınıf, öğrenci sayısı dikkate alınarak 5-6 kişilik gruplara ayrılır ve aşağıdaki yönerge verilir: <i>"Şimdi her gruba üzerinde okul resmi bulunan fon kartonlarından bir tane vereceğim. Bu kartondaki okul resminin etrafına, okulumuzun çevresinde gördüklerinizin, fark ettiklerinizin resmini çizmenizi istiyorum. Grupta bulunan her öğrencinin bu kartonda en az bir resmi olmasını bekliyorum."</i> 3. Gruplara resimlerini çizmeleri için 10-15 dakika verilir. 4. Gruplar paylaşma isteği sırasına göre üyeleriyle birlikte tahtaya çıkar. Her grup üyesi kendi çizdiği resmi paylaşır. Tüm üyeler resmini anlattıktan sonra diğer gruba geçilir. Paylaşımların ardından her grup alkışlanır. 5. Tüm paylaşımlar tamamlandığında uygulayıcı tarafından kendi hazırladığı, okulun yakın çevresini gösteren resim/çizimler gösterilir. Öğrencilerin kendi çalışmalarında eksik kalan yerler olup olmadığı sorulur. 6. Aşağıdaki sorular yöneltilecek öğrencilerin düşüncelerini paylaşmalarını cesaretlendirilir. <ul style="list-style-type: none"> • Okulumuz çevresinde olan ve etkinlik sırasında fark ettiğiniz yerler neler oldu?

Süreç (Uygulama Basamakları):

- Okulun yakın çevresinde neler olduğunu bilmek ne işimize yarar?
7. Etkinlik sürecinin sonunda "Sevgili çocuklar, okulun yakın çevresini tanımak okulumuza gelip giderken çevremizin farkında olmamızı sağlar ve kendimizi güvende hissederiz. Bundan sonraki süreçte okula gidip gelirken yakın çevremizde neler olduğunu fark etmeye çalışalım." denilerek etkinlik sonlandırılır.

Kazanımın Değerlendirilmesi:

1. Bir sonraki gün okul çevresinde gördüklerine dikkat etmeleri ve sınıfla yeni keşfettiklerini paylaşmaları sağlanabilir.
2. Öğrencilerin grup olarak hazırladıkları fon kartonlar sınıfta panoya asılabilir.

Uygulayıcıya Not:

1. Resim yapmakta zorlanan öğrenciler varsa uygulayıcı tarafından cesaretlendirilebilir.
2. Gruba dâhil olmakta zorlanan öğrenciler gözlemlenerek bireysel destek sağlanabilir.

Özel gereksinimli öğrenciler için;

1. Öğrenciler gruplara ayrılırken, özel gereksinimli öğrenci ile bu arkadaşına destek olabilecek öğrencinin aynı gruplarda olması sağlanarak sosyal çevre düzenlenebilir.
2. Okul resminin kontrast renkte olan bir fon kartonuna yapıştırılmasına dikkat edilerek ve resim çiziminde kullanılan kalemlere kavramayı artırıcı parçalar eklenerek materyal uyarlaması yapılabilir.
3. Okul resmini tamamlamaları sırasında öğretmen öğrencilerin çalışmalarına katılıp onları destekleyerek sosyal çevreyi düzenleyebilir.
4. Öğretmen gerektiğinde soruları daha basit şekilde sorarak öğrenme içeriğini farklılaştırabilir. Örneğin "Okulumuz çevresinde olan ve etkinlik sırasında fark ettiğiniz yerler neler oldu?" sorusu yerine "Okulumuzun çevresinde neler var?" gibi...

Etkinliği Geliştiren:

Fatma KAYA

Çalışma Yaprağı 1



5. HAFTA

1. SINIF ETKİNLİKLERİ

KOLAYLAŞTIR HAYATI

Gelişim Alanı	Sosyal Duygusal
Yeterlik Alanı	Kişisel Güvenliğini Sağlama
Kazanım/Hafta	Kuralların yaşamı kolaylaştıracağını fark eder./5.Hafta
Sınıf Düzeyi	1. Sınıf
Süre	40 dk (Bir ders saati)
Araç-Gereçler	1. Çalışma Yaprağı-1 2. Kuru ve pastel boya 3. Resim kâğıdı ya da renkli karton 4. Kutu/Torba
Uygulayıcı İçin Ön Hazırlık	1. Grup sayısı kadar kuru/pastel boya, resim kâğıdı ya da renkli karton hazırlanır ya da öğrencilerden öncesinde bu hafta için boyalarını ve resim defterlerini getirmeleri istenir. 2. Çalışma Yaprağı-1’de yer alan kurallar kesilerek katlanır ve bir kutu/torba içine konulur.
Süreç (Uygulama Basamakları):	1. Uygulayıcı tarafından öğrencilere aşağıdaki açıklama yapılarak etkinliğe başlanır: <i>“Merhaba Arkadaşlar, bugün sınıfımız için diğer günlerden farklı bir gün olacak. Hatırlıyor musunuz hep birlikte sınıf kuralları belirlemiştik. Bu kurallar nelerdi, kimler söylemek ister?(Öğrencilerin cevapları alındıktan sonra devam edilir.) Evet, şimdi bugün bu etkinlikte bu kuralların hiçbiri bu sınıfta geçerli olmayacak. Yani kuralları olmayan bir sınıftır artık. Şimdi bu kurallar ortadan kalktığına göre bu sınıfta nasıl ders işleyeceğiz, nasıl birlikte yaşamaya devam edeceğiz, hayal edelim. Unutmayın hiçbir kural yok, nasıl bir sınıfımız olur?”</i> 2. Öğrencilerin paylaşımları alındıktan sonra uygulayıcı tarafından bu haftaki etkinliğin amacının kuralların yaşamı kolaylaştırdığını fark etmek olduğunu açıklanır. 3. Sonra öğrenciler 3-4 kişilik gruplara ayrılır ve her gruba Çalışma Yaprağı-1’de yazılan kurallardan biri seçtirilir. Gruplardan bir sözcü seçmeleri, bu sözcünün kendilerine gelen kuralı grup arkadaşlarına okuması ve grupça o kurala uyulmadığında o ortamda neler yaşanabileceğini düşünerek bunun resmini çizmeleri istenir. 4. Tüm gruplara resimlerini çizmeleri için 10-15 dakika süre verilir. 5. Gruplar resimlerini tamamladıktan sonra her gruptan bir sözcünün resimlerini tüm sınıfta paylaşması söylenir.

Süreç (Uygulama Basamakları):

6. Tüm grupların paylaşımları tamamlandıktan sonra öğrencilere aşağıdaki sorular sorulur:
 - Sizce kurallar yaşamda neden var?
 - Kurallara uymakta zorlandığınız zamanlar oluyor mu? Örnek verir misiniz?
 - Kurallar olmadığında yaşamda/toplumda neler değişir?
 - Kurallar sizin yaşamınızı nasıl kolaylaştırıyor? Örnek verir misiniz?
7. Öğrencilerin yanıtları alındıktan sonra aşağıdaki açıklama yapılarak etkinlik sonlandırılır.

"Kurallar evde, okulda, otobüste, hastanede, oyun oynarken yani yaşamımızın her alanında var. Çünkü insanlar bir arada yaşadığı için bu toplu yaşamı kolaylaştırmak ve düzenli olmasını sağlamak adına kurallar oluşturulmuştur. Kurallar olmadığı zaman işler karışır, hem kendimiz hem başka insanlar sorunlar yaşar, eşitsizlikler artar, toplumun bir arada yaşaması zorlaşır. Bu nedenle kurallar toplumda yaşamımızı kolaylaştırır, bizler de kurallara uyararak toplumda yaşamın düzenle devam etmesini sağlarız."

Kazanımın Değerlendirilmesi:

1. Öğrencilerden bugün gruplarından farklı bir grubun kuralını seçmesi ve bu kuralın olmadığı bir toplumla ilgili bir resim çizmesi istenir.
2. Ya da bir öykü oluşturması ve bu öyküyü arkadaşlarına ve ailelerine anlatması istenir.

Uygulayıcıya Not:

1. Grup sayılarını, gruplardaki öğrenci sayılarını ve Çalışma Yaprağı-1'de yer alan kuralları uygulayıcı sınıfının ihtiyaçlarını göz önünde bulundurarak güncelleyebilir.
- Özel gereksinimli öğrenciler için;
1. Süreç uygulama basamağında "kuralların olmadığı bir sınıfı" resmetme yerine canlandırma tekniği kullanılarak etkinlik çeşitlendirilebilir.
 2. Açıklama kısmında "kuralların olmadığı bir toplum" nasıl olur açıklanırken anlatım görsellerle zenginleştirilerek öğrenme süreci farklılaştırılabilir.

Etkinliği Geliştiren:

Etkinlik Düzenleme Kurulu

Çalışma Yaprağı 1

KURALLAR

1. Kırmızı ışıktaki durmak.
2. Birlikte yaşadığımız insanların özel eşyalarını izinsiz almamak veya dokunmamak.
3. Yaşadığımız çevreyi düzenli ve temiz tutmak.
4. Toplu yaşam alanlarında yüksek sesle konuşmamak.
5. Hastane, banka, market vb. yerlerde sıraya girmek ve başkasının hakkına saygı göstermek.
6. Evdeki sorumluklarımızı yerine getirmek.
7. Okuldaki sorumluklarımızı yerine getirmek.
8. Başka bir canlıya zarar vermemek. (Hayvan, bitki, doğa vb.)
9. Toplumsal ve bireysel sağlık için temizlik/hijyene özen göstermek.
10. Başkalarının haklarına saygı göstermek.

1. SINIF ETKİNLİKLERİ

OKULDAKİ RİSKLERİ BİLİYORUM

Gelişim Alanı	Akademik Gelişim
Yeterlik Alanı	Okula ve Okulun Çevresine Uyum
Kazanım/Hafta	Okuldaki riskli olabilecek ortam, durum ve davranışları açıklar / 6. Hafta
Sınıf Düzeyi	1. Sınıf
Süre	40 dk (Bir ders saati)
Araç-Gereçler	1. Çalışma Yaprağı-1 2. Çalışma Yaprağı-2 3. Etkinlik Bilgi Notu 4. Tahta kalem ya da tebeşir
Uygulayıcı İçin Ön Hazırlık	1. Çalışma Yaprağı-1’de bulunan riskli durum örnekleri dersten önce kesilerek hazırlanır. 2. Çalışma Yaprağı-2 öğrenci sayısı kadar çoğaltılır, çoğaltılamazsa ekrana yansıtılır ya da öğretmenin okuması için bir tane bulundurulur. 3. Yere çizmek için tebeşir ya da tahta kalem hazırlanır. 4. Etkinlik Bilgi Notu uygulayıcı tarafından okunarak ön hazırlık yapılır.
Süreç (Uygulama Basamakları):	1. Öğrencilere aşağıdaki yönerge verilerek etkinlik başlatılır. <i>“Merhaba çocuklar, bugün sizlerle hayatımızda oldukça öneme sahip olan okuldaki riskli/tehlikeli durum davranış ve ortamlar hakkında konuşacağız.”</i> 2. Uygulayıcı tarafından sınıf, spor salonu ya da okul bahçesinde yere aralarında yürüme mesafesi bulunan on tane daire çizilir. 3. Yerdeki dairelerin içine önceden kesilerek hazırlanmış olan riskli durum davranış ve ortam örnekleri yerleştirilir. Öğrencilerden gönüllü olanlara daireler arasında yürümesi ve istediği dairenin içindeki resmi alarak, resimdeki durumun risk oluşturan yanlarını sınıfla paylaşması istenir. 4. Bütün dairelerdeki resimler gönüllü öğrenciler tarafından sınıfla paylaşıldıktan sonra uygulayıcı tarafından <i>“Daha önce okulda riskli durum davranış ya da ortamla karşılaşan oldu mu?”</i> sorusu sorulur. 5. Öğrencilerin paylaşımları alındıktan sonra, öğrencilere <i>“Risk ne demektir söylemek isteyen var mı?”</i> sorusu sorulur ve gönüllü öğrencilerden cevapları alınır. Öğrencilerin cevapları ile Etkinlik Bilgi Notu’ndan yararlanılarak risk kavramının tanımı yapılır. 6. Paylaşımlar alındıktan sonra uygulayıcı tarafından okuldaki diğer riskli durum davranış ve ortamlar hakkında bilgi verilerek; bu gibi durumlarda neler yapılabileceği kısaca anlatılır.

Süreç (Uygulama Basamakları):

7. Uygulayıcı tarafından Çalışma Yaprağı-2 öğrencilere dağıtılarak riskli-güvenli ortamları işaretlemeleri istenir.
8. Etkinlik tamamlandıktan sonra süreç tartışma soruları ile değerlendirilir;
 - Okulda risk oluşturabilecek durum ya da davranışlardan neler anlıyorsunuz?
 - Etkinlik kapsamında sizlere dağıtılan formun dışında belirtmek istediğiniz riskli durum, ortam ya da davranışlar var mı?
 - Okulda risk oluşturan durum davranış ya da ortamları bilmemiz neden önemlidir?
 - Okuldaki riskli ortam, durum ya da davranışlara yönelik nasıl önlemler alınabilir?
9. Öğrencilerin tartışma sorularına yönelik paylaşımları alındıktan sonra okulda karşılaşılabilecek riskli durum ve ortamlara ilişkin özetleme yapılarak süreç sonlandırılır.

Kazanımın Değerlendirilmesi:

1. Çalışma Yaprağı-1'den kesilmiş olan riskli durum, davranış ve ortam resimleri ve öğrencilerin işaretlemiş olduğu Çalışma Yaprağı-2'ler öğrencilerle birlikte panoya asılarak bir hafta kalması sağlanabilir.

Uygulayıcıya Not:

1. Çalışma Yaprağı-2'nin çoğaltılmadığı durumlarda uygulayıcı formu tahtaya yansıtabilir ya da tahtaya asıp okuyarak cevaplamalarını isteyebilir.
2. Bütün öğrencilerin etkinliğe katılımı sağlanmaya çalışılır.
3. Daha önce okulda ya da okul dışında riskli durumlarla karşılaşmış öğrencilerden desteğe ihtiyacı olduğunu düşündükleriniz için okul psikolojik danışmanı/rehber öğretmeni ile iletişime geçiniz.

Özel gereksinimli öğrenciler için;

1. Etkinlikte kullanılan resimler daha büyük boyutlarda basılarak ve kontrast renkte zemine yapıştırılarak materyalde uyarılama yapılabilir.
2. Çalışma Yaprağı-2'deki güvenli-riskli yazıları yerine bu durumları temsil edecek uygun resimler ya da kırmızı-yeşil gibi renkler kullanılarak materyal basitleştirilebilir.
3. Çalışma Yaprağı-2'nin dağıtımı sırasında öğrenciden yardım alınarak sosyal çevre düzenlenebilir.
4. Çalışma Yaprağı-2 ile çalışırken öğretmen öğrenciye geribildirim vererek destek sağlayabilir.
5. Öğrencilerin sözel ifade dışında resim gösterme ya da işaret etme gibi farklı şekillerde tepki vermesi için fırsat oluşturularak öğrenme ürünleri farklılaştırılabilir.

Etkinliği Geliştiren:

Fatma KAYA

Riskli Durum Ortam ya da Davranış Örnekleri

- Merdiven trabzanlarından kaymak
- Riskli yerlere tırmanmak(kapı, pencere kenarları, bahçe duvarları vb.)
- Sınıf kapılarının hızlı açılması, kapılara yakın mesafeden hızlı geçilmesi
- Karlı ve buzlu okul bahçesi
- Elektrik prizleri ve kablolar
- Bodrum kat, kalorifer dairesi gibi girilmesi istenmeyen yerler
- Çelme takma, itme, vurma vb. davranışlar
- Sırtta, göze, kulağa vs. kalem ya da sivri şeyler batırma
- Güvenli olmayan gıdalar (boğaza kaçan, sağlıksız, okul kantininden alınan ya da okul dışından getirilenler)
- Tehlikeli kimyasal maddeler (çamaşır suyu, temizlik maddeleri vs)

Çalışma Yaprağı 2

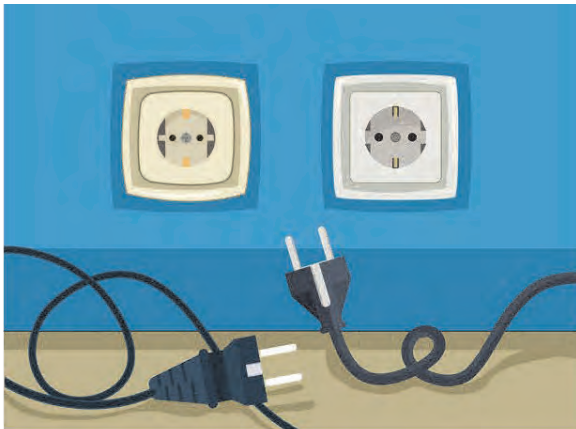



ETKİNLİK BİLGİ NOTU

TEHLİKE NEDİR? Tehlike, önceden önlem alınmadığı takdirde can ve mal kayıplarına neden olabilecek, gündelik yaşamımızı sürdürmemizi engelleyebilecek, doğa veya insan kaynaklı afetleri tetikleyici olaylara denir.

RİSK NEDİR? Risk, tehlikelerin yaratabileceği olası kötü sonuçlardır.

OKUL / KURUMLARIMIZDA ALINMASI GEREKEN İŞ SAĞLIĞI VE GÜVENLİĞİ ÖNLEMLERİ

(Her uygulayıcı kendi okulunun özellikleri ve İş Sağlığı ve Güvenliği Önlemlerine göre risk oluşturabilecek davranış, durum ve ortamları güncellemelidir.)

1. Okullarda yapılan her türlü bakım, onarım, tamirat vb. işlerde iş güvenliği ile ilgili her türlü tedbirin alınması ve takibinin yapılması gerekmektedir.
2. Okullarda çalışan tüm personelin iş sağlığı ve güvenliği eğitimlerinin alınmasının sağlanması gerekmektedir.
3. Okullarda çalışanların ve öğrencilerin sağlıklı ve hijyenik bir ortamda eğitim öğretim görmelerinin sağlanması için sınıf temizliğine önem verilmesi, teneffüslerde sınıfların havalandırılması, öğrenci sayısına uygun büyüklükte içinde çöp poşeti bulunan kapaklı çöp kovasının bulundurulması gerekmektedir.
4. Engelli durumundaki çalışan ve öğrenciler için tesis edilmiş rampaların mevzuata uygun olarak ve sürekli kullanılabilir duruma getirilmesi gerekmektedir.
5. Okul bahçe kapısının bağlantı noktalarına dikkat edilmesi, devrilmeyi önleyecek tedbirler alınarak, gerekirse ek bağlantılar yapılması, caddeye ya da araç geçişinin yoğun olduğu sokağa açılan okul önlerinde araç hız kesicilerin konulmasının sağlanması gerekmektedir.
6. Okul bahçesinde bulunan fosseptik çukuru, mazgal, rögar, rögar kapakları ve kuyu kapaklarının periyodik olarak kontrol edilmesi ve kapalı durumda bulundurulması gerekmektedir.
7. Yağışlı ve karlı havalarda merdiven, yürüyüş yollarının kaygan duruma gelmesi nedeniyle kayarak düşmeleri önlemek için zeminin buzlanmaya ve kaymalara karşı uygun araç gereçle temizlenmesi, gerekli uyarı işaretlerinin konulması ve tedbirlerin alınması gerekmektedir.
8. Okul bahçesinde bulunan her türlü oyun, spor araç ve gereçlerinin (masa, kale direkleri, basketbol potaları vb.) tehlike arz etmeyecek şekilde montajı, onarımı ve sürekli kontrolünün yapılması gerekmektedir.
9. Sınıf, koridor, laboratuvar, atölye, kütüphane, kantin ve merdiven boşlukları başta olmak üzere okul çevresindeki tüm birimlerde bulunan pano, dolap, levha, camlı-camsız her türlü çerçeve pencere sistemi, merdiven korkuluğu ve benzeri eşyanın sabitlemesi ve gerekli kontrollerin yapılması gerekmektedir.
10. Pencereler açılması durumunda yaralanma ve düşme riski oluşturuyorsa açıklığın 10-15 cm ile sınırlandırılması gerekmektedir.
11. WC ler temiz tutulmalı, günde en az bir kere iyice yıkanmalı günlük temizliği yapılmalı, yeterince havalandırılmalı, koku oluşmasını önleyecek tedbirler alınmalı, yeterli ve uygun bir şekilde aydınlatılmalı, lavabo taşları düşmeyecek şekilde duvara montajı yapılmalıdır. Sağlamlıkları sık sık kontrol edilmelidir.
12. Anaokulu/anasınıfı öğrenci tuvaletlerinde hiçbir şekilde kilit sistemi olmamalı ve tüm tuvaletlerde kabin kapıları dışa açılır olmalıdır.
13. Bina iç ve dışında kaymaya meyilli yüzeylerde temizlik yapılması esnasında "Dikkat Kaygan Zemin" tabelası koyulması ve zeminin kuruması ile birlikte tabelanın kaldırılması gerekmektedir.
14. Merdiven basamaklarına kaymayı engelleyecek kaydırmaz bant uygulamasının yapılması gerekmektedir.
15. Merdiven boşluklarından düşmeye karşı önlemin(merdiven ağırları, perde, korkuluk vs.) alınması gerekmektedir.
16. Herkesin kullanımına açık yerler dışında kalan bölümler (kazan dairesi, jeneratör odası, Elektrik pano odası vb.) sık sık kontrol edilmeli, sorumluların bulunmadığı durumlarda ise kilitli tutulmalıdır.

17. Okul/kurumlarımızdaki katlardaki acil çıkış yön levhalarının ilgili yönetmelik ve standartlara uygun, normal zamanlarda kullanılacak çıkışlar için "ÇIKIŞ" acil durumlarda kullanılacak çıkışlar için ise "ACİL ÇIKIŞ" yazısını ihtiva etmesi gerekmektedir.
18. Okul/kurumlarımızdaki tüm katlar için, mimari proje üzerinde kaçış yollarının yangın merdiveninin, yangın dolapları ve elektrik panolarının yerlerinin renkli olarak işaretlendiği "Acil Durum Tahliye Planı" hazırlanarak uygun yerlere asılması gerekmektedir.
19. Eğitim yapısı içerisindeki derslik, ana sınıfı dersliği, laboratuvar, çok amaçlı salon, beden eğitimi salonu, ıslak hacim kabin kapıları gibi bütün kapılar konumları ve yerlerine bakılmaksızın çıkış/kaçış yönüne doğru açılmalıdır.
20. Okul/kurumlarımızdaki bütün acil çıkış yolları ve kapılarının doğrudan dışarıya veya güvenli bir alana açılması sağlanır, önlerinde ya da arkalarında çıkışı önleyecek hiçbir engel bulunmaz. Herhangi bir yapının içinde serbest kaçışları engelleyecek şekilde kapılara kilit, sürgü ve benzeri bileşenler takılamaz.
21. Okul/kurumlarımızda bulunan ana pano ve tali elektrik panolarında standartlara uygun kaçak akım röleleri tesis edilmeli, elektrik kabloları tehlike oluşturacak şekilde düzensiz ve dağınık bulundurulmamalı, açıkta olan kablolar kanal içerisine alınarak daha güvenli bir ortam oluşturulmalıdır.
22. Az tehlikeli okul/kurumlarımızda , az tehlikeli alanlar için her 500 m2 yapı inşaat alanı için 1 adet, tehlikeli okul/kurumlarımızda 250 m2 yapı inşaat alanı için 1 adet, ayrıca her müstakil alan için 1 adet olmak üzere uygun tipte 6 kg'lık kuru kimyevi tozlu yangın söndürme cihazlarının kullanıma hazır bulundurulması, bu cihazların yılda bir defa periyodik bakım ve kontrollerinin yapılması, dolularının ise 4 yılda bir yapılması, yerlerine dolum esnasında yedeklerinin konulması, yangın söndürme cihazlarının görünür ve kolay erişilir yerlere konulması, yangın dolabı kontrol formununun 4 aylık periyotlarla doldurularak kontrollerinin yapılması, gerekmektedir.
23. Yangın alarm butonlarının görünür yerde ve çalışır durumda olması gerekmektedir.
24. Kazan dairesinde en az bir adet 6 kg'lık çok maksatlı kuru kimyevi tozlu yangın söndürme cihazı bulundurulması, kazanı yakan kişide kazan dairesi işletmeciliği kursunu bitirdiğine dair belgenin olması. Kazan dairesinde doğalgaz veya LPG kullanılması halinde bu gazları algılayacak gaz algılayıcıların kullanılması gerekmektedir.
25. Okul/kurumlarımızdaki kantin, çay ocağı, mutfak ve yemekhanelerde kullanılan LPG tüplerinin bina dışında hava sirkülasyonu sağlanacak şekilde düzenlenecek korunaklı yapı içerisine alınması, kapalı veya az havalandırılan bir yerde tüp bulundurulacak ise bu bölümün havalandırılması sağlanmalıdır.
26. Okul/kurumlarımızın bahçesinde bulunabilecek kuru ot, kuru yaprak, kurumuş dal vb. atıkların yangına sebep olmaması için gerekli tedbirlerin alınması.
27. Çatı giriş kapısının devamlı kapalı ve kilitli tutulması. Çatıya okul/kurum yetkilisinin izni olmadan çıkılmaması, çatı aralarında kolay alevlenici, parlayıcı ve patlayıcı madde bulundurulmaması, çatı aralarının periyodik olarak temizlenmesi gerekmektedir.
28. Okul/kurumlarımızın çatı sac ve kiremitlerinin rüzgar , fırtına gibi doğal olaylardan etkilenmeyecek şekilde sağlamlaştırılması, çatı üstlerinin düşme tehlikesi olan malzemelerden arındırılarak aralıklı kontrollerinin yapılması gerekmektedir.
29. Atölye/laboratuvarlardaki çalışma şartlarını belirten tehlike ve uyarı işaretleriyle makine ve araçgerecin özelliklerine göre kullanma talimatlarının uygun yerlere asılması gerekmektedir.
30. Atölye/ laboratuvarlardaki araç-gereç ve makinelerin korunmasını, bakım ve onarımını kılavuzuna uygun ve güvenli bir şekilde kullanılmasını, her zaman hazır durumda bulundurulması sağlanmalıdır.
31. Çalışmaya başlamadan önce ve iş bittikten sonra çalışma ortamının, makine ve teçhizatın kontrolleri grup öğretmeni tarafından yapılmalı, iş güvenliğini olumsuz yönde etkileyen unsurlar belirlenip hemen müdahale edilmelidir.
32. Mevcut risklere karşı atölye ve laboratuvarlarda öğretmen, öğrenciler ve diğer çalışanların kişisel koruyucu donanımları kullanmaları sağlanmalı, işe uygun kişisel koruyucu donanım seçimi yapılmalı ve CE işareti taşıyor olmasına dikkat edilmelidir.

KAYNAK:

http://kangalaturkilkokulu.meb.k12.tr/meb_ys_dosyalar/58/07/706613/dosyalar/2017_11/22091444_evrak7229966554101369093.pdf

1. SINIF ETKİNLİKLERİ

BENİM SEÇİMLERİM

Gelişim Alanı	Sosyal Duygusal
Yeterlik Alanı	Karar Verme
Kazanım/Hafta	Günlük yaşamda yaptığı tercihleri açıklar. / 7. Hafta
Sınıf Düzeyi	1. Sınıf
Süre	40 dk (Bir ders saati)
Araç-Gereçler	1. Çalışma Yaprağı-1 2. Çalışma Yaprağı-2 3. Kalem 4. Boya Kalemleri
Uygulayıcı İçin Ön Hazırlık	1. Çalışma Yaprağı-1 öğrenci sayısı kadar çoğaltılır. 2. Çalışma Yaprağı-2 öğrenci sayısı kadar çoğaltılır. 3. Çalışma Yaprağı-1 tahtaya yansıtılır ya da poster şeklinde çıktı alınarak tahtaya asılır.
Süreç (Uygulama Basamakları):	1. Uygulayıcı tarafından aşağıdaki yönerge ile etkinliğin amacı açıklanır. "Sevgili çocuklar, hepimiz gün içerisinde bazı seçimler yaparız. Örneğin giyeceğimiz kıyafetin rengi, arkadaşlarımızla hangi oyunu oynamak istediğimiz, akşam yemeğinde ne yiyeceğimiz gibi. Bu seçimlerin bir kısmını biz bir kısmını da başkaları yapar. Bugün gündelik hayatımızda yaptığımız seçimlerin neler olduğu hakkında bir çalışma yapacağız." 2. Çalışma Yaprağı-1 öğrencilere dağıtılır ve görselleri incelemeleri için süre verilir. 3. Uygulayıcı tarafından "Şimdi sırasıyla bu görsellere hep beraber bakalım. İlk görselde ne görüyorsunuz? Evet, burada sabah yatağında yeni uyanmış bir çocuk görüyoruz. Sizden sabah ne zaman uyanacağınızda siz karar veriyorsanız altındaki dairenin içine (+) işareti yapmanızı eğer bir kişi tarafından uyandırılıyorsanız (-) işareti yapmanızı istiyorum." açıklaması yapılarak, tahtaya işaretler çizilir ve öğrencilerin görmeleri sağlanır. 4. Bu işlem her görsel için tekrarlanır. Öğrencilerin görseller içerisindeki durumlarını görmeleri, hangilerinin kendileri tarafından seçildiklerini düşünmeleri ve işaretlemeleri için beklenir. 5. Çalışma Yaprağı-2 her öğrenciye dağıtılır, boya kalemleri çıkarmaları istenir ve aşağıdaki yönerge verilir. "Elinizdeki çiçeğin birçok yaprağı var. Gündelik yaşamınızda tercihlerinizi göz önüne alarak her yaprağı bir tercihinizi anlatacak şekilde farklı bir renk kullanarak boyayınız. Bakalım kaç yaprağı boyayacağız."

Süreç (Uygulama Basamakları):

6. Öğrenciler boyamaları tamamladıktan sonra gönüllü öğrencilerden hangi rengin hangi tercihi ifade ettiğini açıklamaları istenir.
7. Aşağıdaki sorular yöneltilerek öğrencilerin duygu ve düşüncelerini paylaşımları cesaretlendirilir.
 - Gün içerisinde burada belirtilen durumların dışında farklı konularda seçimler yapıyor musunuz?
 - Hangi konularda seçimler yapıyorsunuz?
 - Bu etkinlik ile fark ettiğin yeni durumlar var mı?
 - Bu etkinlikte neler hissettin?

8. Uygulayıcı tarafından aşağıdaki yönerge ile süreç sonlandırılır.

"Yaptığımız bu seçimlerin hepsi birer karar vermedir. Hayatımız boyunca birçok konuda kararlar vereceğiz. Bazı kararlarımız önemsiz gibi görünebilir. Ancak önemli kararları verirken nasıl karar vereceğimizi önceden öğrenmiş olmamız gerekir. İşte bugün gündelik yaşamda bazı konularda yaptığınız tercihler sizin karar verme, seçim yapmanızı öğrenmenizi sağlayacaktır."

Kazanımın Değerlendirilmesi:

1. Öğrencilere etkinlik sonunda, ertesi gün yaptıkları seçimlere dikkat etmeleri söylenerek bir sonraki gün kısa bir zaman diliminde sınıfta paylaşımları sağlanabilir.
2. Boyanan çiçek resimleri sınıf panosunda bir hafta boyunca asılır ve o hafta boyunca farklı yaptıkları tercihler için yaprak boyamaya devam edilebilir.

Uygulayıcıya Not:

1. Çalışma Yaprağı-1'de yer alan görseller üzerinde konuşulurken ihtiyaç halinde daha ayrıntılı açıklama yapılır. Öğrencilerin zihninde netleşmesi sağlanır.
2. Görsellerin çoğaltılması mümkün olmadığında yansıtılan görseller üzerinden etkinlik gerçekleştirilebilir. Öğrenciler kendi defterlerine görsel numarasını yazıp (+) ya da (-) işaretini yapabilirler ya da söz alarak seçimlerini ifade edebilirler.

Özel gereksinimli öğrenciler için;

1. Kalem ve boya gibi materyallere tutmayı kolaylaştıracak tutaç gibi özellikler eklenerek materyaller uyarlanabilir.
2. Her iki çalışma yaprağına da görme bakımından daha işlevsel hale gelmesi için dokunsal özellikler eklenerek ve bant gibi materyallerle kâğıtları sabit tutmaya çalışarak materyallerde uyarlama yapılabilir.
3. Çalışma yapraklarının dağıtımında öğrenciden destek alınarak sosyal çevre uyarlaması yapılabilir.
4. İşaretleme ve boyama sırasında öğretmen geribildirim sunarak destek verilebilir.
5. Çalışma yapraklarıyla çalışırken akran eşleştirmesi yapılarak öğrenme süreci farklılaştırılabilir.

Etkinliği Geliştiren:

Sibel TOSUNER

Çalışma Yaprağı 1



Çalıřma Yapradı 2

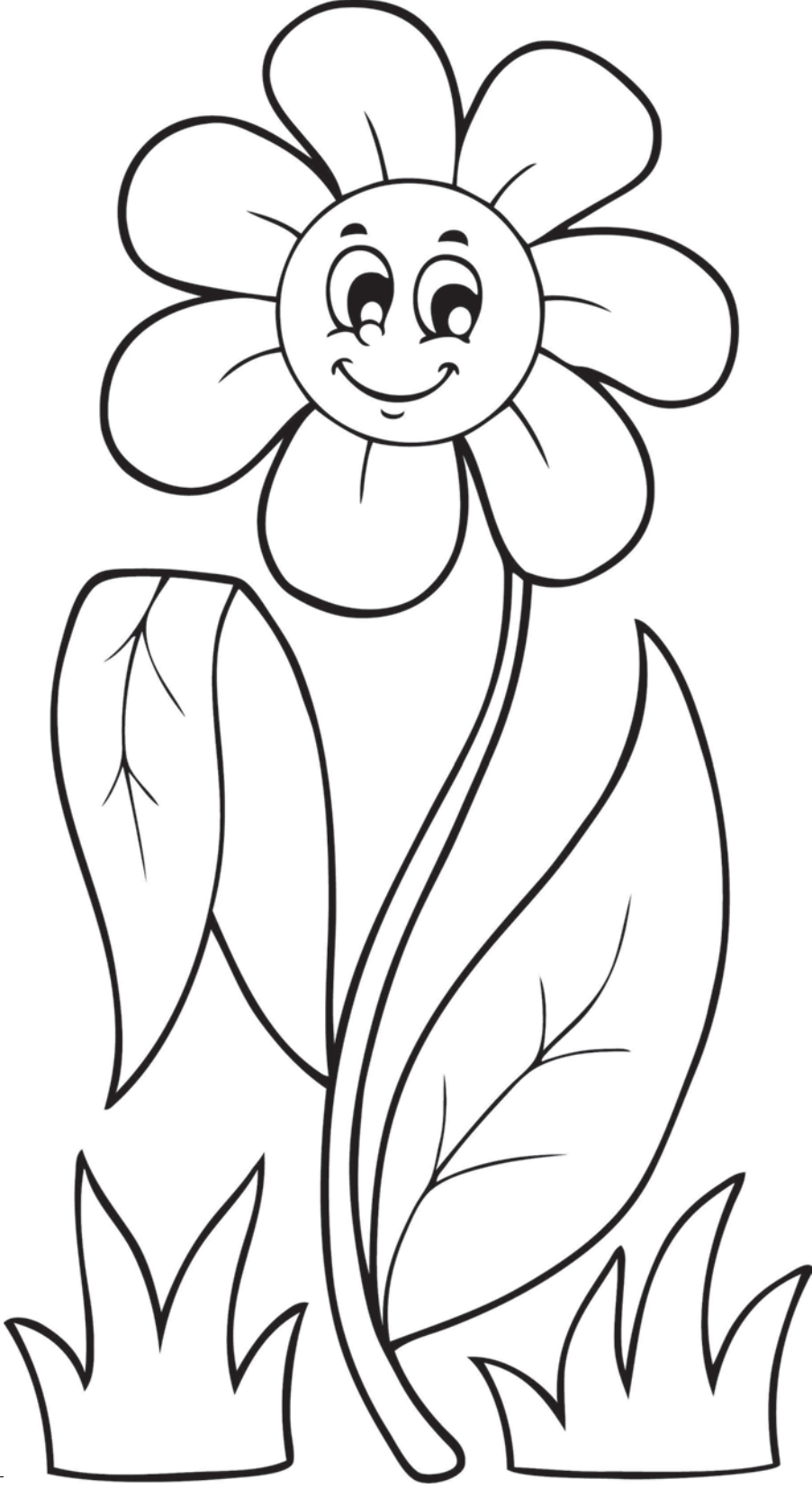

8. HAFTA

1. SINIF ETKİNLİKLERİ

NEDEN TERCİH EDİYORUM?

Gelişim Alanı	Sosyal Duygusal
Yeterlik Alanı	Karar Verme
Kazanım/Hafta	Günlük yaşamda yaptığı tercihleri etkileyen faktörleri fark eder. / 8. Hafta
Sınıf Düzeyi	1. Sınıf
Süre	40 dk (Bir ders saati)
Araç-Gereçler	1. Parmak kukla 2. Çalışma Yaprağı-1 3. Renkli kalemler
Uygulayıcı İçin Ön Hazırlık	1. Parmak kukla bulunmadığı durumda çoraptan bir kukla hazır olmalıdır. 2. Çalışma Yaprağı-1 öğrenci sayısı kadar renkli çoğaltılmalıdır.
Süreç (Uygulama Basamakları):	<ol style="list-style-type: none">Önceki hafta tercihler hakkında konuşulduğu hatırlatılarak bugün tercihleri etkileyen faktörler hakkında bir oyun oynayacakları açıklanır.Öğrenciler aşağıdaki yönerge ile parmak kukla ile tanıştırılır. <i>"Merhaba arkadaşlar. Ben Zıpzip. Tanıştığımıza memnun oldum. Size bir şey sormak istiyorum. Birazdan evime gideceğim. Acaba eve gidince ne yapsam diye düşünüyorum. O kadar çok şey aklıma geldi ama bir türlü seçemedim. Sizce eve gidince ne yapayım? Bana yardım edebilir misiniz?"</i>Uygulayıcı tarafından öğrencilerin düşüncelerini paylaşımları cesaretlendirilir.Öğrencilerden gelen cevaplar doğrultusunda öğrencilerin önerilerindeki çeşitliliğe vurgu yapılarak bu önerileri tercih etme nedenleri üzerinde aşağıdaki sorularla konuşma sürdürülür:<ul style="list-style-type: none">Sizler evdeyken neler yaparsınız?Evdeyken yaptığın şeyleri tercih etme nedenlerin neler?Öğrencilerin paylaşımları alındıktan sonra, uygulayıcı tarafından tercihleri etkileyen faktörler aşağıdaki yönerge ile açıklanır. <i>"Tercihlerimizi etkileyen faktörler vardır. Bazı şeyleri sevdiğimiz için tercih ederiz. Bazılarını hoşumuza gittiği için tercih ederiz. Bazen de yaşımıza uygun olduğu için tercih ederiz. Bazen de ailemiz tercihlerimizde etkili olur. Bazen de arkadaşlarımızın etkisinde kalırız."</i>Çalışma Yaprağı-1 öğrencilere dağıtılır ve aşağıdaki açıklama yapılır. <i>"Elinizdeki çalışma yaprağında çeşitli resimler var. Her resimle ilgili tercih etmenizi istediğim bir durum var. Şimdi her bir resimde neyi tercih ettiğinizi"</i>

Süreç (Uygulama Basamakları):

çizmenizi ve sonra neden onu tercih ettiğinizi söylemenizi istiyorum.”

7. Öğrencilere Çalışma Yaprağı-1’i tamamlamaları için belirli bir süre verilir. Süre tamamlandıktan sonra süreç tartışma soruları ile değerlendirilir.

- Yaptığınız tercihlerin nedenleri neler?
- Tercih nedenleriniz arasında benzerlikler var mı?
- Tercih nedenleriniz arasında farklılıklar var mı?
- Bu etkinlikte neler hissettin?

8. Etkinlik aşağıdaki yönerge ile sonlandırılır.

“Günlük yaşamda yaptığımız tercihleri etkileyen pek çok neden var. Neyi neden seçtiğimizi bilmek sağlıklı karar vermemize yardımcı olur. İşte bugün tercihlerimizi oluştururken nelerin etkisi olduğunu konuştuk. Her birimizin tercih nedenleri farklılık gösterebileceği gibi bazen de ortak nedenlerle tercihlerimizi yapıyoruz. Eve gidince oyuncaklarınızdan birini tercih ederek yarın sınıfa getirmenizi, arkadaşlarınızla tanıştırmanızı ve tercih nedeninizi sınıfta anlatmanızı istiyorum.”

Kazanımın Değerlendirilmesi:

1. Öğrencilere verilen oyuncak seçimi ve sınıfta oyuncacı tercih etmesini etkileyen faktörleri anlatması ödevi ertesi gün uygulanmalıdır.

Uygulayıcıya Not:

1. Görme ya da işitsel yetersizliği olan öğrenciler için etkinlik uyarlanmalıdır.

Özel gereksinimli öğrenciler için;

1. Kuklanın rahatça görebileceği ve konuşulanların rahatça duyabileceği şekilde fiziksel çevre düzenlenmelidir.
2. Resimlerin rahatlıkla anlaşılması için çalışma yaprağı büyük boyutlarda basılarak ve görme bakımından daha işlevsel olması açısından dokunsal özellikler eklenerek materyal desteği sağlanabilir.
3. Boyaların tutulmasını kolaylaştıracak tutaç gibi özellikler eklenerek ve çalışma yaprağının sabit kalması için bant gibi materyaller kullanarak materyal uyarlaması yapılabilir.
4. Çalışma yaprağındaki resimlerin tümünün bir seferde değil, sırayla yapılması sağlanarak ya da yan tarafa resim çizmek yerine sadece seçilen şeyin işaretlenmesi istenerek etkinlik basitleştirilebilir.
5. Etkinlik sırasında öğretmen geribildirim sunarak destek verebilir.

Etkinliği Geliştiren:

Emine ATLAY

Çalışma Yaprığı 1



Bu meyveler içinde hangilerini tercih edersin, söyle/çiz. Neden?



Bu oyunlar içinde hangisini tercih edersin, söyle/çiz. Neden?



Hangi rengi tercih edersin, söyle/çiz. Neden?



Hangisini tercih edersin, söyle/çiz. Neden?

1. SINIF ETKİNLİKLERİ

ROLLERİM VE SORUMLULUKLARIM

Gelişim Alanı	Sosyal Duygusal
Yeterlik Alanı	Benlik Farkındalığı
Kazanım/Hafta	Yaşamındaki rol ve sorumluluklarına örnek verir. / 9. Hafta
Sınıf Düzeyi	1. Sınıf
Süre	40 dk (Bir ders saati)
Araç-Gereçler	1. Çalışma Yaprağı-1 2. Çalışma Yaprağı-2
Uygulayıcı İçin Ön Hazırlık	1. Çalışma Yaprağı-1'nin çıktısı alınır. 2. Çalışma Yaprağı-2'de yer alan görsellerin birer çıktısı alınır.
Süreç (Uygulama Basamakları):	<ol style="list-style-type: none"> Etkinliğe başlamadan önce öğrencilerin geçmiş öğrenmelerinin uyarılması için öğrencilere aşağıdaki soru sorulur: "Sevgili çocuklar rol ve sorumluluk kavramlarını daha önce duydunuz mu, bu kavramlar hakkında neler biliyorsunuz?" Öğrencilerden gelen cevaplardan sonra rol ve sorumluluk kavramları şu şekilde açıklanır: "Sevgili öğrenciler yaşamımızda üstlenmemiz gereken bazı görevlerimiz vardır. Bu görevlerimize rol deriz. Örneğin ben okulda öğretmenim, evde ise anneyim. Sorumluluk ise rollerimizin gereklerini yerine getirmemizdir. Yine örnekleyecek olursak benim öğretmen olarak sorumluluklarımdan biri sizlerle ders işlemektir." Rol ve sorumluluklar açıklandıktan sonra "Şimdi sizlere Küçük Ayıcık Po'nun masalını anlatacağım." ifadesi kullanılarak öğrencilerin dikkati etkinliğe çekilir. Çalışma Yaprağı-1'de yer alan masal öğrencilere okunur. Masal okunduktan sonra öğrencilere şu soru yöneltilir: "Küçük Ayıcık Po gün içinde neler yaptı?" Öğrencilerden gelen cevaplar doğrultusunda görseller tahtaya teker teker yapıştırılır. Görseller incelendikten sonra aşağıdaki sorular yöneltilir: <ul style="list-style-type: none"> Küçük Ayıcık Po'nun rolleri nelerdir?(Öğrencinin rolleri söylemesine yardımcı olmak için Görsel 5 gösterilir) "Burada Po okulda ve öğretmenini dinliyor sizce hangi roldedir? (Benim rolüm okulda öğretmen peki sizlerin rolü ne olabilir?" şeklinde yardımcı sorular sorulur ve rolü bilmesi sağlanır. Öğrencilerin diğer

Süreç (Uygulama Basamakları):

rolleri bulabilmesi için de Görsel 7, 3ve 4 gösterilerek yardımcı olunur.)

- Küçük Ayıcık Po'nun sorumlulukları nelerdir? Öğrencilerin görsellere bakarak soruyu cevaplandırmalarına yardımcı olunur.
 - Sizin hangi rolleriniz var?
 - Küçük Ayıcık Po'nun sorumlulukları nelerdir? (Öğrencilerin görsellere bakarak soruyu cevaplandırmalarına yardımcı olunur.)
 - Sizler dün gün içinde neler yaptınız? (Öğrencilerin görüşleri alınırken rol ve sorumluluk örnekleri tahtaya yazılır.)
 - Paylaşımlar alındıktan sonra sizin hangi sorumluluklarınız var?(Sorusu sorularak diğer sorumluluklar da tahtaya eklenir.)
8. Öğrencilerin sorulara verdikleri yanıtlar alındıktan sonra aşağıdaki açıklama yapılarak etkinlik sonlandırılır:
9. "Sevgili Çocuklar bugün sizlerle Küçük Ayıcık Po masalından yola çıkarak rol ve sorumluluklarınız hakkında konuştuk.Sizde rol ve sorumluluklarınıza örnekler vererek bu konuda yeni bilgiler öğrendiniz."

Kazanımın Değerlendirilmesi:

1. Öğrenciler okulda sorumluluklarını yerine getirirken fotoğraflayabilir ve fotoğraflardan bir pano oluşturulabilir.

Uygulayıcıya Not:

1. Görsel 3,4,5 ve 7 rol kavramını, Görsel 1, 2, 5, 6, 7 ve 8 sorumluluk kavramını görselleştirmek için hazırlanmıştır.
2. Görsellerde yer almasına rağmen öğrencilerin söylemediği rol ve sorumluluklar var ise gerekli ipuçlarıyla yardımcı olunuz.

Özel gereksinimli öğrenciler için;

1. Hikâye görsellerine farklı dokunsal özellikler eklenerek materyal uyarlaması yapılabilir.
2. Sorulan sorular basitleştirilerek öğrenme süreci farklılaştırılabilir.
3. Hikâye görselleri hikâye anlatımı sırasında da kullanılarak etkinlik zenginleştirilebilir.

Etkinliği Geliştiren:

Gamze YILDIZ

KÜÇÜK AYICIK PO

Bir varmış, bir yokmuş. Evvel zaman içinde, kalbur saman içinde ormanın derinliklerinde ailesiyle birlikte Po adında küçük bir ayıcık yaşamış. Her gün olduğu gibi o gün de Po annesinin ona seslenmesiyle yeni güne “merhaba” demiş ve okula gitmek için hazırlanmaya başlamış. Okul kıyafetlerini giymiş, çantasını hazırlamış. Ailecek kahvaltı yaptıktan sonra kardeşi Zu ile beraber okula gitmek için yola koyulmuşlar. Po ile Zu el ele, güle oynaya şarkılar söyleyerek okula varmışlar. Okula varınca sınıflarına gitmek için ayrılmışlar. Po kendi sınıfına girip arkadaşlarına “Günaydın” diyerek sırasına oturmuş. Po ve arkadaşları okulda öğretmenlerini can kulağı ile dinlemiş, tenffüslerde oyunlar oynamışlar. Ders bittiğinde herkes birbirine “İyi akşamlar” diyerek evlere dağılmış. Po ile Zu da evin yolunu tutmuş. Yolda giderken bir grup hayvanın kirlenen çevreyi temizlediklerini görmüşler. Onlarda çevreyi temiz tutmak için yerdeki çöpleri çöp kutusuna atmışlar. Eve vardıklarında Po çok yorulduğunu hissetmiş ve biraz dinlenmiş. Dinlendikten sonra akşam yemeğini hazırlayan anne ve babasına yardım etmiş. Masaya bardakları, tabakları ve çatal-kaşıkları koymuş. Bütün aile birlikte yemek yemişler. Sonrasında Po öğretmenin verdiği ödevlerini yapmış. Bilemediği yerlerde ise anne ve babasından yardım istemiş. Ödevlerini bitirdikten sonra ailesiyle biraz vakit geçirmiş. Uyku saati geldiğinde yatağına yatmış, sorumluluklarını yerine getirmenin rahatlığıyla uykuya dalmış.

Çalışma Yaprığı 2

















1. SINIF ETKİNLİKLERİ

ÇOCUK HAKLARI SÖZLEŞMEM

Gelişim Alanı	Sosyal Duygusal
Yeterlik Alanı	Kişiler Arası Beceriler
Kazanım/Hafta	Her çocuğun hak ve sorumluluklarının olduğunu bilir. / 10.Hafta
Sınıf Düzeyi	1. Sınıf
Süre	40 dk (Bir ders saati)
Araç-Gereçler	<ol style="list-style-type: none"> 1. Beyaz fon kartonu 2. Çalışma Yaprağı-1 3. Yapıştırıcı 4. Makas
Uygulayıcı İçin Ön Hazırlık	<ol style="list-style-type: none"> 1. Çalışma Yaprağı-1'de yer alan görsellerin tahtaya yansıtılması için gerekli olan hazırlık yapılır. 2. Çalışma Yaprağı-1'de yer alan görsellerin çıktısı alınır. 3. Uygulayıcının Çocuk Hakları Sözleşmesini gözden geçirmesi gerekir.
Süreç (Uygulama Basamakları):	<ol style="list-style-type: none"> 1. Uygulayıcı tarafından aşağıdaki sorular öğrencilere yöneltilerek dikkatlerini ve ilgilerini toplamak amaçlanır. <ul style="list-style-type: none"> • Size konuşurken "çocuklar" diye hitap ediyorum. Peki benim dışımda kimler size böyle sesleniyor? • Neden size böyle hitap ediliyor? • Sizce çocuk olmak ne demektir? 2. Cevapları alındıktan sonra aşağıdaki açıklama öğrencilere aktarılır. <i>"Henüz 18 yaşına gelmemiş herkes çocuk olarak kabul edilir. Bu sebeple ben ve çevrenizdeki birçok kişi size "çocuk" olarak hitap eder. Sizin de çocuk olarak bazı haklarınız var. Bu haklar tüm çocuklar için geçerli. Bu haklar sadece sizin çocuk olmanızla ilgili haklar. Bu haklara bir isim verecek olsaydık hangi ismi verirdik?"</i> 3. Öğrencilerden "Çocuk hakları" ifadesinin cevap olarak gelmemesi durumunda uygulayıcı tarafından "Çocuk hakları" ifadesi söylenir. 4. Çalışma Yaprağı-1 eğitim hakkı ile ilgili A başlıklı görsel tahtaya yansıtılır. 5. Aşağıdaki sorular sorularak öğrencilerin düşüncelerini paylaşmaları cesaretlendirilir. <ul style="list-style-type: none"> • Bu çocuklar ne yapıyor? Sizce bu çocuklar hangi hakkını kullanıyordu? • Okula gitme hakkı olan bir çocuğun okulda neler yapması beklenir?

Süreç (Uygulama Basamakları):

6. Bu kez Çalışma Yaprığı-1’de eğlenme ve oyun hakkı ile ilgili B başlıklı görsel tahtaya yansıtılır ve aşağıdaki sorular yöneltilerek öğrencilerin düşüncelerini paylaşımları cesaretlendirilir.
 - Sizce bu çocuk hangi hakkını kullanıyordu?
 - Bu çocuğun sorumlulukları neler olabilir?
7. Son olarak Çalışma Yaprığı-1’de düşüncelerini özgürce ifade edebilme hakkı ile ilgili C başlıklı görsel tahtaya yansıtılır ve aşağıdaki sorular yöneltilerek öğrencilerin düşüncelerini paylaşımları cesaretlendirilir.
 - Sizce sınıftaki bu öğrenci hangi hakkını kullanıyor?
 - Sizce bu çocuk düşüncelerini özgürce ifade ederken nelere dikkat etmelidir?

8. Görsellerle ilgili tartışmanın ardından sorumluluklara ilişkin aşağıdaki açıklama uygulayıcı tarafından yapılarak etkinlik sonlandırılır:

“Hayatta sahip olduğumuz bunların dışında başka haklarınız da var. Örneğin; her çocuğun okula gitme, eğitim ve sağlık hizmetlerine erişim hakları vardır. Bu haklar bize okuma-yazma öğrenme, birlikte sosyal etkinlikler yapma hakları ve hastalandığımızda tedavi göre imkanları sağlamaktadır. Bu haklarınız Çocuk Hakları Sözleşmesinde yer almaktadır. Sevgili çocuklar haklarınızın yanında sorumluluklarınız da vardır. Örneğin, sağlıklı, güvenli bir yaşam hakkınız var. Bunun için sizin de mutlaka temizlik kurallarına uyma gibi bir sorumluluğunuz vardır.”

Kazanımın Değerlendirilmesi:

1. Öğrencilerden hak ve sorumluluklarla ilgili bir resim yapmaları istenir ve bu resimler sınıf panosuna asılır.

Uygulayıcıya Not:

1. Görselleri tahtaya yansıtacak teknik alt yapı yoksa etkinlik kapsamındaki görsellerin çıktısı kullanılır.

Özel gereksinimli öğrenciler için;

1. Çalışma yapraklarının görsel özellikleri kontrast bir zemine yapıştırılarak veya büyütülüp kullanılarak artırılabilir.
2. Sorular basitleştirilerek öğrencilerin etkinlik sürecine katılımları desteklenebilir.
3. Öğrencilerin soruların yanıtlarını kartlar göstererek, kartlar arasından uygun olanı işaret ederek farklı tepki alma yolları sağlanabilir.
4. Öğrencilerin soruların yanıtlarını ifade edebilmeleri için hatırlatıcı ipuçları verilebilir.

Etkinliği Geliştiren:

Derya YILMAZ GÜNDÜZ

Çalıřma Yapradı 1

A



B



c



1. SINIF ETKİNLİKLERİ

FİZİKSEL ÖZELLİKLERİMİ BİLİYORUM

Gelişim Alanı	Sosyal Duygusal
Yeterlik Alanı	Benlik Farkındalığı
Kazanım/Hafta	Fiziksel özelliklerini söyler. / 11. Hafta
Sınıf Düzeyi	1. Sınıf
Süre	40 dk (Bir ders saati)
Araç-Gereçler	<ol style="list-style-type: none"> 1. Öğrenci sayısı kadar çeşitli bitkilere ait yapraklar 2. Çalışma Yapracağı-1 3. Boya kalemleri 4. Yapıştırıcı 5. Makas
Uygulayıcı İçin Ön Hazırlık	<ol style="list-style-type: none"> 1. Önceden çeşitli ağaç ya da bitki yaprakları toplanarak hazırlanmalıdır.
Süreç (Uygulama Basamakları):	<ol style="list-style-type: none"> 1. Aşağıdaki açıklama ile etkinliğe giriş yapılır: "Merhaba çocuklar. Bugün sizlerle fiziksel özelliklerimiz ile ilgili bir etkinlik yapacağız. Elimde çeşitli yapraklar var. Birazdan bunları sizlere dağıtacağım." 2. Öğrencilere toplanan yapraklar dağıtılır ve yaprakları şekillerine, büyüklüğüne, kalınlığına ya da inceliğine, renklerine göre incelemeleri istenir. İsteyen öğrencilerin paylaşımları alınır. Sonrasında yaprakların çeşitli özellikleri olduğu ve bu özelliklerin onları (kısa, yuvarlak, damarlı vb...) tanımamıza yardımcı olacağı açıklanır. 3. Uygulayıcı tarafından kendi fiziksel özelliklerine ilişkin öğrencilere aşağıdaki açıklama yapılır: "Tıpkı yapraklar için söylediğiniz özellikler gibi ağaçların, hayvanların, insanların da çeşitli özellikleri vardır. Her bir canlının dıştan gördüğümüz özelliklerine fiziksel özellik denir. Saçımız, göz rengimiz, boyumuz fiziksel özelliklerimiz arasında yer alır. Örneğin benim saçım..., boyum ..., kilom..." 4. Daha sonra öğrencilere Çalışma Yapracağı-1 verilir ve fiziksel özelliklerini söylemeleri için aşağıdaki açıklama yapılır: "Şimdi sizin fiziksel özelliklerinizi anlatmanızı istiyorum. Bunun için fiziksel özelliklerinizi gösteren bir resim çizin ve boyayın. Bitirince arkadaşlarınızla fiziksel özelliklerinizi paylaşabilirsiniz." 5. Etkinlik aşağıdaki tartışma soruları ile sürdürülür: <ul style="list-style-type: none"> • Hangi fiziksel özellikleriniz birbirine benziyor? • Hangi fiziksel özellikleriniz birbirinizden farklı?

Süreç (Uygulama Basamakları):

- Bu etkinlikte kendiniz ya da arkadaşlarınızla ilişkili neleri yeni fark ettiniz?
 - Bu etkinlikte neler hissettiniz?
 - Fiziksel özellikleriniz kendinizi ya da birbirinizi tanımanıza yardımcı olur mu?
6. İnsanların da diğer canlılar gibi fiziksel özelliklerinin olduğu, bu özelliklerin kişiden kişiye değiştiği vurgulanarak etkinlik sonlandırılır.

Kazanımın Değerlendirilmesi:

1. Öğrencilerden evde aileleri ile fiziksel özellikleri hakkında konuşmaları istenebilir.

Uygulayıcıya Not:

1. Öğrenci sayısı kadar yaprak bulunamazsa öğrenciler gruplara ayrılabilir ve grup sayısı kadar yaprak temin edilir.
2. Yaprak yerine çeşitli taşlar, çiçekler de kullanılabilir.

Özel gereksinimli öğrenciler için;

1. Çalışma Yaprağı-1'in dağıtımında öğrencilerden destek alınarak sosyal çevre düzenlenebilir.
2. Boyalara kavramayı artırıcı tutaç gibi özellikler eklenerek ve bant gibi materyallerle Çalışma Yaprağı-1 sabitlenerek materyallerde uyarılama yapılabilir.
3. Çizimlerin tamamlanması için ek süre verilerek öğrenme süreci farklılaştırılabilir.

Etkinliği Geliştiren:

Emine ATLAY

Çalıřma Yapradı 1

BENİM RESMİM



1. SINIF ETKİNLİKLERİ

DOĞAL OLARAK FARKLIYIM

Gelişim Alanı	Sosyal Duygusal
Yeterlik Alanı	Kişiler Arası Beceriler
Kazanım/Hafta	Bireylerin birbirinden fiziksel açıdan farklılığının doğal olduğunu bilir. / 12. Hafta
Sınıf Düzeyi	1. Sınıf
Süre	40 dk (Bir ders saati)
Araç-Gereçler	<ol style="list-style-type: none"> 1. Resim Kağıdı 2. Pastel Boya 3. Ucu sivri ve kesici olmayan kazıma nesnesi (fırça sapı, çay kaşığı, bozuk para v.b.) 4. Patafiks ya da bant
Uygulayıcı İçin Ön Hazırlık	<ol style="list-style-type: none"> 1. Öğrencilerden bir gün önce resim kağıdı, pastel boya, kazıma için kullanabilecekleri bir materyal getirmeleri istenir.
Süreç (Uygulama Basamakları):	<ol style="list-style-type: none"> 1. Aşağıdaki açıklama ile etkinlik süreci başlatılır: <i>"Sevgili Çocuklar şimdi arkanıza yaslanın. Gözlerinizi kapatın. Sınıfınızdaki herkesin sizinle aynı olduğunu hayal edin. Herkes sizin şu andaki fiziksel özelliklerinize sahip. Hatta biraz daha büyük hayal edin. Okuldaki herkes sizin sahip olduğunuz fiziksel özelliklere sahip. Öyle hayal edin ki her gördüğünüz kişinin saçları, gözleri, ten rengi, boyu, elleri, ayakları sizinkiyle aynı. Kimi görüyorsanız aynaya bakıyormuşsunuz gibi hissediyorsunuz. Hiçbir farklılığınız yok. Tıpatıp aynısınız. İsteddiğiniz zaman gözlerinizi açabilirsiniz."</i> 2. Öğrencilere aşağıdaki sorular yönlendirilir. <ul style="list-style-type: none"> • Herkesin sizinle aynı olduğunu hayal etmek size ne hissettirdi? • Böyle bir şey gerçek olsa ne olurdu? • Ne gibi zorluklar yaşanırdı? 3. Öğrencilere resim kâğıtları dağıtılır. Pastel boya renklerini çıkarmaları istenir. 4. Resim kâğıtlarını yatay vaziyette tutarak renkli pastel boya renklerini kullanarak kâğıdı boyamaları istenir. 5. Herhangi bir şekil çizmeden sadece karışık boyamaları ve siyah dışında bütün renkleri kullanmaları söylenir. 6. Renkli boyama bittikten sonra ikinci katını tamamen siyaha boyamaları söylenir. 7. Bitiren öğrencilerin resim kâğıtları alınarak tahtaya patafiks ile yapıştırılır. 8. Uygulayıcı tarafından aşağıdaki açıklama yapılır:

Süreç (Uygulama Basamakları):

“Evet çocuklar bu resimler az önce sizin gözlerinizi kapattığınız zamanki gibi birbirinin aynısı. Her birini farklı kişiler yapmış ve birçok renk kullanmış olmasına rağmen şu an hepsi aynı görünüyor. İnsanlar da buradaki resimler gibi aynı olsaydı renksiz bir dünya olurdu. Bu nedenle dünyadaki herkesin aynı olması düşünülemez. Hepimizin farklı fiziksel özellikleri olması bizi diğer herkesten ayırır. İnsanların farklı fiziksel özelliklere sahip olması doğaldır, insanlığın zenginliği ve renkliliğidir.” diye açıklama yapar

9. Öğrencilerden kendi resimlerini almaları kazıma aleti ile istedikleri kadar çocuk resmi çizmeleri istenir. Yine bitiren öğrencilerin resimleri patafiks ya da bant ile tahtaya asılır.

10. Çizimler bittikten sonra aşağıdaki sorular yöneltilir.

- Bu resimlerde neler görüyorsunuz? Az önce astığımız resimlerden nasıl farklar içeriyor?
- Sizce ilk resimleriniz mi daha güzeldi yoksa şimdikiler mi?
- İnsanların ilk resimlerinizdeki gibi aynı mı olmasını isterdiniz, yoksa ikinci resimlerinizdeki gibi farklı mı?

11. Uygulayıcı tarafından aşağıdaki açıklama yapılarak etkinlik sonlandırılır:

“İlk resminizde olduğu gibi hepimizin ortak bazı özellikleri var. Ancak resminizin ikinci halinde bu ortak özelliklerimizin yanında bizi birbirimizden ayıran farklı özelliklerimizde var. Bunlardan en önemlisi fiziksel özelliklerimizdir. Sahip olduğumuz bu fiziksel özelliklerimizin farklı olması doğaldır. Aynı olmasını bekleyemeyiz.”

Kazanımın Değerlendirilmesi:

1. Etkinlik sonrasında öğrencilerin birbirlerinin fiziksel farklılıklarına karşı tutum ve davranışları gözlemlenir.
2. Öğrencilerin çizdiği resimler bir hafta sınıf panosunda asılır.

Uygulayıcıya Not:

1. Açıklamalarda bulunulurken öğrencileri sahip olduğu fiziksel özelliklerden dolayı etiketleyecek ifade tutum ve davranışlardan kaçınılmalıdır.

Özel gereksinimli öğrenciler için;

1. Boyalara ve kazıma aletlerine kavramayı artırıcı tutaç gibi özellikler eklenerek ve bant gibi materyallerle resim kâğıtları sabitlenerek materyallerde uyarılabilir.
2. Öğrencilerin boyama ve resmi tamamlamaları için ek süre verilerek öğrenme süreci farklılaştırılabilir.

Etkinliği Geliştiren:

Sibel TOSUNER

1. SINIF ETKİNLİKLERİ

MESLEKLERİ OYNAYABİLİRİM

Gelişim Alanı	Kariyer
Yeterlik Alanı	Kariyer Farkındalığı
Kazanım/Hafta	Yakın çevresindeki kişilerin mesleklerini tanır. /13.Hafta
Sınıf Düzeyi	1. Sınıf
Süre	40 dk (Bir ders saati)
Araç-Gereçler	-
Uygulayıcı İçin Ön Hazırlık	1. Etkinlik uygulanmadan birkaç gün önce öğrencilerden ebeveynlerine, yakın çevrelerindeki diğer kişilere mesleklerini yürütürken neler yaptıklarını sormalarını ister.
Süreç (Uygulama Basamakları):	<ol style="list-style-type: none"> 1. Uygulayıcı tarafından öğrencilere etkinliğin amacının "Yakın çevrelerindeki kişilerin mesleklerini tanımak" olduğunu söylenir. 2. Öğrencilere "Size daha önce ailenizdeki veya yakın çevrenizdeki kişilerin mesleklerinin adlarını sormanızı, mesleklerini size tanıtacakları bir görüşme yapmanızı söylemişim. Hatırlatmasını yapar." yönergesi verilir ve daha sonra "Yakın çevrenizdeki annenizin, babanızın, amcanızın, teyzenizin veya çevrenizdeki diğer kişilerin mesleklerinin adları nelerdir?" sorusu sorulur. 3. Mümkün olduğunca tüm öğrencilerin meslek adlarını söylemeleri için fırsat verilir. Ayrıca uygulayıcı tarafından söylenen meslek adları tekrarlanır. 4. Öğrencilerin paylaşımları alındıktan sonra aşağıdakine benzer bir açıklama ile süreç yönlendirilir: "Şimdi sizinle anneniz, babanız, teyzeniz veya yakın çevrenizdeki diğer kişilerin mesleklerini tanıtacağınız bir etkinlik yapacağız. Bu etkinliği yapabilmek için, önce ailenizden, yakın çevrenizden ya da bildiğiniz birisinin mesleğini, iş yerinde bu mesleği nasıl yaptığını/yürüttüğünü düşünmenizi istiyorum." 5. Öğrencilere düşünceleri için belirli bir süre verildikten sonra aşağıdaki açıklama yapılır: "Şimdi sizlerden düşünmüş olduğunuz bu mesleği tahtanın önünde sessizce/konuşmadan yalnızca beden dilinizi kullanarak anlatmanızı isteyeceğim. Ancak oynayacağınız mesleğin adını söylemeyeceksiniz. Mesleği konuşmadan ellerinizi, ayaklarınızı yani beden dilinizi kullanarak oynayacaksınız. Mesleği oynayarak tanıtırken sınıftaki kalem, defter, masa ve benzerleri eşyaları kullanabilirsiniz." 6. Öğrencilerin meslek oynama için 5 dakika süre verilir. En az 4 öğrencinin meslek oynama etkinliğini yapmasına çaba gösterilir. 7. Meslek oynama etkinliği bittikten sonra mesleği oynayan öğrenci tarafından

Süreç (Uygulama Basamakları):

sınıf arkadaşlarına; "Hangi mesleği oynadığımı söyler misiniz?" sorusu sorulur.

8. Öğrencilerin paylaşımları alındıktan sonra süreç aşağıdaki sorularla yönlendirilir:

- Mesleği oynarken neleri canlandırmak hoşuna gitti?
- Mesleği oynarken neleri canlandırmak kolaydı?
- Mesleği oynarken neleri canlandırmak zordu?
- Bu meslek hakkında söylemek istediğiniz başka şeyler var mı? Anlatınız.
- Arkadaşınızın oynadığı mesleğe ilişkin başka söyleyecekleriniz var mı? Açıklayınız.

9. Öğrencilerin tartışma sorularına ilişkin paylaşımları alındıktan sonra aşağıdakine benzer bir açıklama ile süreç sonlandırılır:

"Çocuklar yakın çevremizdeki insanların mesleklerin adlarını, bu meslekte çalışanların hangi işleri yaptıklarını bilmek size meslekler hakkında bilgiler kazandırır. Bu bilgiler sayesinde siz de çevrenizdeki mesleklerden hoşlandıklarınızı belirlemeye, daha başka hangi mesleklerin olduğunu merak etmeye başlarsınız. Böylece siz de ilerde hangi mesleği seçmek istediğiniz konusunda farkındalık kazanmış olursunuz".

Kazanımın Değerlendirilmesi:

1. Öğrencilerden ebeveynlerinin, yakın çevrelerindeki, mesleklerini ya da merak ettikleri meslekleri tanıtan birer resim yapmaları ve bu resimleri uygulayıcıya getirmeleri istenebilir. Resimler sınıf panosunda sergilenebilir.

Uygulayıcıya Not:

1. Ebeveynlerin birkaç gün önceden öğrencilere kendi mesleklerini tanıtıcı bilgiler vermeleri özellikle belirtilmelidir.
2. Etkinlik sürecinin 3. Basamağında eğer sınıftan 3-5 gibi az sayıda meslek adı gelirse uygulayıcı ilave meslek adları söyleyebilir.

Özel gereksinimli öğrencilerin için;

1. Çevresindeki kişilerin mesleklerini öğrenip sınıftaki arkadaşlarına anlatmaları yerine, mesleklerin resimlerini çizmeleri istenebilir. Öğrencilerin gereksinimlerine göre tepki verme şekilleri farklılaştırılabilir.
2. Meslek oynama sürecinde akran eşleşmesi yapılarak ve/ya ek süre verilerek etkinliğe katılımları desteklenebilir.
3. Etkinlik sırasında sorulan sorular basitleştirilerek öğrenme süreci farklılaştırılabilir.

Etkinliği Geliştiren:

Emine ATLAY

1. SINIF ETKİNLİKLERİ

DUYGUM VE BEN

Gelişim Alanı	Sosyal Duygusal
Yeterlik Alanı	Duyguları Anlama ve Yönetme
Kazanım/Hafta	Yaşadığı duyguları fark eder. / 14. Hafta
Sınıf Düzeyi	1. Sınıf
Süre	40 dk (Bir ders saati)
Araç-Gereçler	1. Çalışma Yaprağı-1 2. Bant 3. Boya kalemleri.
Uygulayıcı İçin Ön Hazırlık	1. Çalışma Yaprağı-1 A4 formatında öğrenci sayısı kadar çoğaltılır. 2. Çalışma Yaprağı-1'in tahtaya asılmak üzere A3 formatında bir adet çıktısı alınır.
Süreç (Uygulama Basamakları):	<ol style="list-style-type: none"> Uygulayıcı tarafından A3 kâğıdına basılı olan Çalışma Yaprağı-1 tahtaya yapıştırılır ve gülen yüz emojişi işaretlenerek aşağıdaki açıklama yapılır: <i>"Çocuklar, bugün sınıfa girdiğimde yerlerinize oturmuş benim gelmemi bekliyordunuz. Sizi bu şekilde hazır gördüğüm için çok mutlu oldum. O nedenle mutluluğu simgeleyen bu yüz ifadesini işaretledim."</i> Öğrenciler için A4 formatında çoğaltılan Çalışma Yaprağı-1 öğrencilere dağıtılır ve boya kalemlerini çıkarmaları istenir. Uygulayıcı tarafından aşağıdaki açıklama yapılır: <i>"Çocuklar şimdi sizler de bugünlerde yaşamış olduğunuz bir olayı düşünün. Daha sonra da bu olay karşısında nasıl hissettiğinizi gösteren yüz ifadesini dilediğiniz şekilde boyayın. Buradaki yüz ifadeleri sırasıyla mutlu, üzgün, şaşkın, korkmuş ve öfkeli."</i> Boyama işlemi bittikten sonra gönüllü öğrencilerden çalışma yapraklarını arkadaşlarına göstererek, yaşadıkları durumu ve bu durum karşısında neler hissettiklerini paylaşmaları istenir. Gönüllü öğrencilerden cevapları alındıktan sonra öğrencilere aşağıdaki sorular sorularak etkileşim devam ettirilir: <ul style="list-style-type: none"> Bunlar dışında hissettiğiniz duygular var mı? Yaşadığımız duyguları nasıl fark ederiz? Duygularımızı fark etmek bize neler kazandırır? Gönüllü öğrencilerden cevapları alındıktan sonra aşağıdaki açıklama ile etkinlik sonlandırılır: <i>"Çocuklar hepimiz gün içinde birçok durum ve olayla karşılaşırız. Az önce</i>

Süreç (Uygulama Basamakları):

paylaştığımız gibi bu durum ve olaylar karşısında da belirli duygular yaşıyoruz. Yaşanılan her duygu normaldir ve duygularımız bizi insan yapan en önemli özelliklerimizdir. Yaşadığımız duyguları fark etmezsek içinde bulunduğumuz durumu anlamlandıramayabilir ve kendimizi kötü hissederiz. Bu nedenle bir duygu yaşadığımızda ne hissettiğimizi bilmek bize kendimi daha rahat hissettirir.”

Kazanımın Değerlendirilmesi:

1. Bir hafta boyunca duygularını fark etmeye çalışarak kalan duygulardan hissettiklerini düşünerek yüz ifadelerini boyamaları istenebilir.

Uygulayıcıya Not:

Özel gereksinimli öğrenciler için;

1. Akran eşleşmesi yapılarak sosyal çevre düzenlenebilir.
2. Duyguları anlama etkinliğinin içerisine müzik ya da demonstrasyon eklenerek etkinlik çeşitlendirilebilir.
3. Öğrencinin hissettiği duygu ile duygunun yüz ifadesini eşleştirme sırasında geri bildirim sunularak öğretmen desteği sağlanabilir.

Etkinliği Geliştiren:

Osman Zafer GÜLER ve Etkinlik Düzenleme Kurulu

Çalışma Yaprağı 1

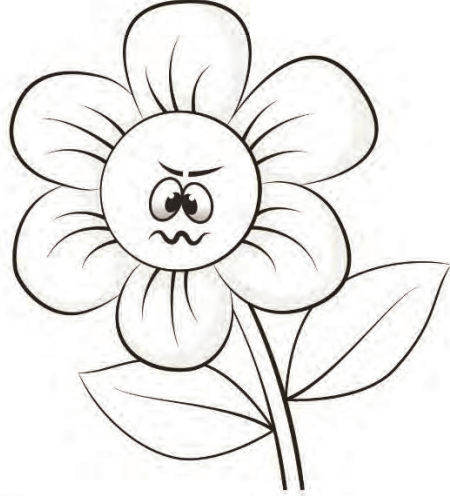
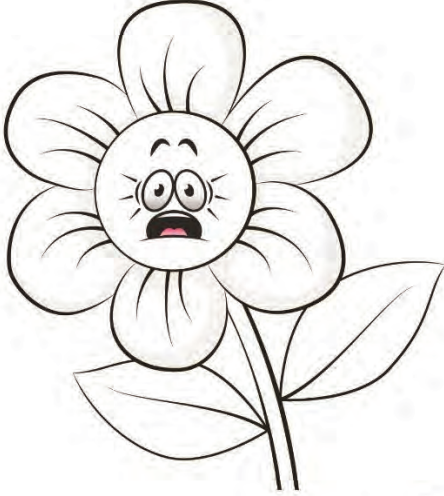
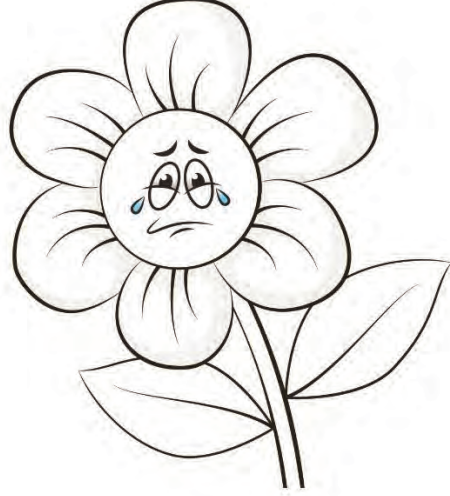
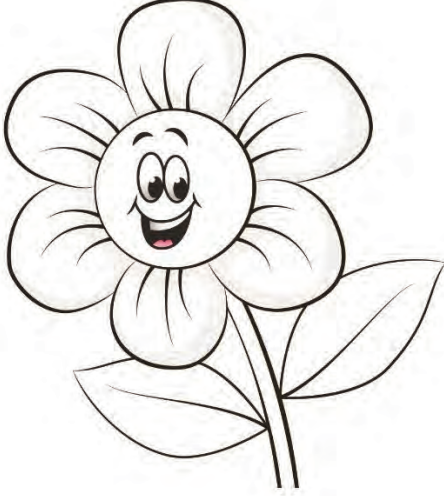

1. SINIF ETKİNLİKLERİ

PERDE ARKASINDAKİ DUYGULAR

Gelişim Alanı	Sosyal Duygusal
Yeterlik Alanı	Duyguları Anlama ve Yönetme
Kazanım/Hafta	Duyguların uygun olan ve olmayan ifade etme biçimlerini ayırt etme. / 15. Hafta
Sınıf Düzeyi	1. Sınıf
Süre	40 dk (Bir ders saati)
Araç-Gereçler	<ol style="list-style-type: none"> 1. Çalışma Yaprağı-1 2. Çalışma Yaprağı-2 3. Çalışma Yaprağı-3 4. Çalışma Yaprağı-4 5. Makas 6. Yapıştırıcı 7. 20 cm uzunluğunda iki adet çöp şiş 8. Dikdörtgen kutu 9. El feneri 10. Yağlı kâğıt / tül 11. Mukavva
Uygulayıcı İçin Ön Hazırlık	<ol style="list-style-type: none"> 1. Çalışma Yaprağı- 3'de verilen Karagöz ve Hacivat görselleri kesilir. Kesilen Karagöz ve Hacivat görselleri mukavva üzerine yapıştırılır. Mukavva üzerine yapıştırılan görsel kıyılarından kesilerek düzeltilir. Karagöz ve Hacivat maketinin orta kısımlarına çöp şiş yapıştırılır. 2. Dikdörtgen kutunun arka ve ön kısımları kesilir. Ön kısmı yağlı kâğıt ya da tül ile kaplanır. 3. El feneri ile perdeye ışık yansıtılır.
Süreç (Uygulama Basamakları):	<ol style="list-style-type: none"> 1. Öğrencilere "Bugün sizleri mükemmel bir ikiliyle tanıştıracam. (Öğrencilere maket gösterilerek) Bu Karagöz bu da Hacivat. Daha önce bu ikili ile tanışmış mıydınız?" yönergesi verilerek etkinlik sürecinde gerçekleştirilecek perde oyunu hakkında öğrencilere bilgi verilir. 2. Öğrencilerin paylaşımları alındıktan sonra, ışık perdeye yansıtılır. Sağ ele Hacivat maketi sol ele Karagöz maketini alınır. Çalışma Yaprağı-1'deki Karagöz ve Hacivat diyalogları sıralarına uygun bir şekilde takip edilerek farklı ses tonlarında (Karagöz'ün sesi daha kalın ve kaba, Hacivat'ın sesi ise daha ince ve kibar) okunur.

Süreç (Uygulama Basamakları):

- Öğrencilere Çalışma Yaprığı-1 ile ilgili aşağıdaki sorular sırasıyla sorulur ve cevaplandırmaları istenir.
 - Öfkelendiğinizde siz ne yaparsınız?
 - Öfkelenen birinin Hacivat'ın söylediği şekilde davranmasının ne gibi faydaları olur?
 - Karagöz öfkeli bir şekilde kendini ifade etmeye devam etseydi neler olabilirdi?
 - Sizlerde öfkenizi Hacivat gibi uygun olan ve Karagöz gibi uygun olmayan bir şekilde ifade ettiğiniz durumlarınıza birer örnek verir misiniz?

- Öğrencilerin paylaşımları alındıktan sonra uygulayıcı tarafından aşağıdaki açıklama yapılır:

"Sizlerle bu gösteride Karagöz'ün öfkelerini uygun ifade ettiğinde hem kendini ifade edip iyi hissettiğini hem de çevresindekilerle olumlu bir iletişim kurduğunu fark ettik. Sizler de öfkenizi uygun bir şekilde ifade ettiğinizde kendinizi daha iyi hissedebilir ve çevrenizdekilerle daha olumlu iletişim kurabilirsiniz."

- Bu kez Çalışma Yaprığı-2'deki Karagöz ve Hacivat perde oyunu farklı ses tonlarında ve diyalog sırasına uygun bir şekilde gerçekleştirilir.

- Çalışma Yaprığı-2 ile ilgili aşağıdaki sorular sırasıyla sorulur ve cevaplandırmaları istenir.

- Siz sevincinizi, mutluluğunuzu, nasıl ifade edersiniz?
- Sevincinizi, mutluluğunuzu Karagöz'e benzer şekilde ifade edip çevrenizden tepki aldığınız oldu mu?
- Sevincinizi ve mutluluğunuzu Hacivat'ın söylediği şekilde ifade ederseniz çevresindeki kişilerle ilişkiniz nasıl olur?
- Sizler de sevincinizi, mutluluğunuzu Hacivat gibi uygun olan ve Karagöz gibi uygun olmayan bir şekilde ifade ettiğiniz durumlarınıza birer örnek verir misiniz?

- Öğrencilerin paylaşımları alındıktan sonra aşağıdaki benzer bir açıklama yapılarak süreç sonlandırılır:

"Gördüğünüz gibi Karagöz öfkelerini, sevinç ve mutluluğunu uygun bir şekilde ifade ettiğinde kendini iyi hissediyor. Öfkelendiğimizde sakinleşip konuşarak duygularımızı ifade etmemizin daha uygun olacağını fark ettik. Sevinç ve mutluluğumuzu insanları rahatsız etmeden paylaşmanın daha uygun olduğunu ve bizi daha iyi hissettireceğini öğrenmiş olduk. Sizler de günlük yaşamda duygularınızı ifade ederken uygun ya da uygun olmayan yollara baş vurup vurmadığınızı gözlemlemeye çalışın."

Kazanımın Değerlendirilmesi:

- Uygulayıcı tarafından öğrencilerin yıl boyunca okul içindeki duygularını ifade etme biçimleri Çalışma Yaprığı-4'deki kontrol listesi aracılığıyla gözlemlenebilir. Her öğrenci için ayrı bir kayıt tutulabilir.

Uygulayıcıya Not:

1. Araç-gereç kısmında Karagöz ve Hacivat gösteriminde oluşturulacak sahne için malzemeleri temin edilemezse alternatif olarak Karagöz ve Hacivat maketlerini sahne dekoru olmadan elinizde oynatabilirsiniz.
2. Karagöz ve Hacivat gösteriminde kullanılan araç-gereçler 16. Hafta Kazanımında tekrar kullanılacaktır. Araç-gereçleri bir sonraki kazanım haftası için muhafaza ediniz.

Özel gereksinimli öğrenciler için;

1. Öğrencilerin özelliklerine göre etkinlik sürecini daha iyi takip edebilmeleri için fiziksel ortam düzenlenebilir. Daha net görebilmeleri ve duyabilmeleri için öğrenciler ön sıralara oturtulabilir.
2. Karagöz ve Hacivat boyutları büyütülerek ve parlaklığı azaltılarak materyal uyarlaması yapılabilir.
3. Sorular öğrencilerin katılımlarını artıracak şekilde basitleştirilerek öğrenme süreci farklılaştırılabilir.

Etkinliği Geliştiren:

Ümmügülsüm ÖZDEMİR

Çalışma Yaprağı 1

- HACİVAT: Yar bana bir eğlence!
Yar bana bir eğlence!
Nerde kaldın iki gözüm?
Canım arkadaşım karagözüm. (Hay hak)
- KARAGÖZ: (SESİ YÜKSEK-BAĞIRARAK)
Sabah sabah geldin,
Eğlenmek mi derdin?
Hiç keyfim yok!
Hadi artık gidesin. (Tak tak)
- HACİVAT: Çatmışsın kaşını
Yükseltmişsin sesini
Git diyorsun ama
Sanki var bir diyeceğin!
- KARAGÖZ: (SESİ YÜKSEK-BAĞIRARAK)
Yok! bir diyeceğim.
- HACİVAT: Ah benim Karagözüm !
Seni çok öfkeli gördüm.
Hadi al bir nefes derin derin
Biran önce sakinleşirsin. (Hay hak)
- KARAGÖZ: (KARAGÖZ HIZLI HIZLI NEFES ALIP VERİYORDU.)
- HACİVAT: Hay hak oldu mu Karagözüm!
Burnundan derince bir nefes alıyorsun.
Karnının nefes ile şiştiğini hissediyorsun.
Yavaş yavaş tekrar burnundan veriyorsun.
- KARAGÖZ: (HACİVAT'IN DEDIĞİ ŞEKİLDE NEFES ALIR VERİR)
- HACİVAT: Hay hak canım arkadaşım Karagözüm!
Bak şimdi oldu!
Haydi birlikte 10'dan geri sayalım.
- KARAGÖZ: Ne varmış saymada
Başlıyorum,
10-9-7-5-4-2-1
- HACİVAT: Hay hak Karagözüm!
Sanki birkaç rakamı unuttun.
Hadi baştan hep birlikte
10-9-8-7-6-5-4-3-2-1
- KARAGÖZ: 10-9-8-7-6-5-4-3-2-1

Çalışma Yaprağı 2

- HACİVAT: Ah Karagözüm canım arkadaşım!
Öfkelendiğin zaman,
Birkaç kez derin nefes alıp veriyorsun
10'dan geriye doğru sayıyorsun
Biraz sakinleşince
Öfkelenme sebebini, neler hissettiğini
Bu konuda yardım alabileceğin kişilerle paylaşabilirsin.
- KARAGÖZ: Ah benim canım arkadaşım Hacivat'ım!
Teşekkür ederim.
Sayende sakinleştim, öfkelenmişim durumu anlattım.
Karşı tarafı da dinledim. Artık kendimi daha iyi hissediyorum.
- GÖZ: (SEVİNÇLE BAĞIRARAK KOŞAR.)
Müjdem i isterim müjdem i!
Güzel mi güzel haberlerimi
Hacı cavcava biran önce söylemek isterim.
- HACİVAT: Hay hak! anladık çok sevinçlisin.
Abartmışsın sevincini,
Rahatsız etmişsin herkesi.
- KARAGÖZ: Yaşamayım mı sevincimi,
Paylaşmayım mı müjdem i,
Nasıl ifade etmeliydim sevincimi?(tak tak)
- HACİVAT: Ah benim iki gözüm !
Canım arkadaşım Karagözüm.
Müjden i duymayı,
Sevincini paylaşmayı çok isterim.
Çevrendekilere rahatsızlık vermeden
Yanıma geldiğinde paylaşabilirsin.
- KARAGÖZ: Ah Hacı cavcavım !
Bilemedim sevincimden
Rahatsızlık verdim herkese
Özür dilerim herkesten.

HACIVAT

KARAGÖZ



Çalışma Yaprağı 4

Öğrencilerin Duygularının Uygun Olan ve Uygun Olmayan İfade Biçimlerinin Kontrol Listesi

ÖĞRENCİNİN ADI - SOYADI:

SINIFI:

OKUL NUMARASI:

UYGULAYAN:

TARİH: /..../....

NO	MADDE	EVET	KISMEN	HAYIR	AÇIKLAMA
1.	Duygularını ifade etmekte güçlük yaşar.				
2.	Duygularını ifade ederken ses tonuna ve kelimelerine dikkat eder.				
3.	Duygularını ifade ederken jest ve mimiklerini kullanır.				
4.	Duygularını çok rahat ifade edebilir.				
5.	Duygularını ifade ederken insanları rahatsız edecek davranışlardan kaçınır.				
6.	Duygularını ifade edemediğinde uyumsuz davranışlar sergiler.				
7.	Duygularını resim, spor vb. etkinlikler aracılığıyla gösterir.				
8.				
9.				
10.				

1. SINIF ETKİNLİKLERİ

DUYGULARIM ÖZEL UYGUN İFADE ETMEK GÜZEL

Gelişim Alanı	Sosyal Duygusal
Yeterlik Alanı	Duyguları Anlama ve Yönetme
Kazanım/Hafta	Duyguların uygun olan ve olmayan ifade etme biçimlerini ayırt etme/ 16. Hafta
Sınıf Düzeyi	1. Sınıf
Süre	40 dk (Bir ders saati)
Araç-Gereçler	<ol style="list-style-type: none"> 1. Etkinlik Bilgi Notu-1 2. Etkinlik Bilgi Notu-2 3. Etkinlik Bilgi Notu -3 4. Etkinlik Bilgi Notu-4 5. Makas 6. Yapıştırıcı 7. 20 cm uzunluğunda iki adet çöp şiş 8. Dikdörtgen kutu 9. El feneri 10. Yağlı kâğıt / tül 11. Mukavva
Uygulayıcı İçin Ön Hazırlık	<ol style="list-style-type: none"> 1. Etkinlik Bilgi Notlarını gözden geçiriniz. 2. Etkinlik Bilgi Notu -1'i inceleyiniz. 3. El feneri ile perdeye ışık yansıtılır.
Süreç (Uygulama Basamakları):	<ol style="list-style-type: none"> 1. Öğrencilere "Geçen hafta neler yapmıştık, neler konuşmuştuğumuz?" sorusu yöneltilerek öğrencilerden gelen cevaplar doğrultusunda aşağıdaki açıklama ile önceki haftayı hatırlamaya yönelik özetleme yapılır. <i>"Geçen hafta Karagöz ve Hacivat ile gösteri yapmıştık. İlk gösteride Karagöz çok öfkeliydi. Hacivat onun sakinleşmesine yardımcı oldu. Karagöz, Hacivat'ın yardımıyla öfkesini uygun bir şekilde ifade etmişti. İkinci gösteride Karagöz, sevincini, mutluluğunu insanları rahatsız edecek şekilde ifade etmişti. Hacivat insanları rahatsız etmeden uygun bir şekilde nasıl ifade edeceği konusunda yardımcı olmuştu. Karagöz iki durumda da Hacivat'ın yardımıyla duygularını uygun bir şekilde ifade edebileceğini fark etmişti. Duygularını uygun ifade ettiğinde kendini daha iyi hissetmişti. Sizlerde Karagöz gibi hislerinizden bahsetmişsiniz."</i> 2. Etkinlik Bilgi Notu-2'ye uygun bir şekilde Karagöz ve Hacivat perdede oynatılır.

Süreç (Uygulama Basamakları):

3. Etkinlik Bilgi Notu -2 ile ilgili süreç tartışma soruları ile değerlendirilir.
 - Korktuğunuzda siz nasıl davranırsınız?
 - Korktuğunuzda güvendiğiniz birinin yanınızda olmak size ne hissettirir?
 - Sizde korktuğunuz durumu güvendiğiniz biriyle paylaşırsanız nasıl hissedersiniz?
4. Etkinlik Bilgi Notu- 3 'e uygun bir şekilde Karagöz ve Hacivat perdede oynatılır.
5. Etkinlik Bilgi Notu-3 ile ilgili süreç tartışma soruları ile değerlendirilerek sonlandırılır.
 - Siz üzüldüğünüzde nasıl ifade edersiniz?
 - Üzülen Hacivat'ın ağlamasını Karagöz 'ün doğal karşılaması ile ilgili neler düşünüyorsunuz?
 - Üzüldüğünüz durumları biriyle paylaşmak size nasıl hissettirir?
6. Uygulayıcı tarafından aşağıdakine benzer bir açıklama yapılarak etkinlik sonlandırılır:

"Yaşadığımız her duygu bize özeldir. Yaşadığımız duyguyu bir şekilde çevremize yansıtırız. Karagöz'de öfkesini, sevinç ve mutluluğunu, korkusunu bir şekilde ifade etmiştir. Hacivat, Karagöz'ün yaşadığı her duygunun normal ve özel olduğunu bilerek ona duygularını daha uygun ifade edebilmesi konusunda destek olmuştur. Karagöz yaşadığı duygularını daha uygun ifade etmiştir. Böylece kendini daha iyi hissetmiştir. Hacivat duygularını uygun ifade edebilen biri olmasına rağmen üzüntüsünü ifade etmede zorlanmıştır. Hacivat gibi duygularınızı uygun bir şekilde ifade edebilen biri olsanız da bazı duyguları uygun bir şekilde ifade etmede zorluk çekebilirsiniz. Böyle durumda yardım alabilirsiniz. Sizler yaşadığınız her duygunun size özel olduğunu bilin ve duygularınızı daha uygun ifade ederek iyi hissedin."

Kazanımın Değerlendirilmesi:

1. Öğrencilerin yıl boyunca okul içerisindeki duygularını ifade etme biçimleri gözlemlenebilir.
2. Öğrencilerden bir gün boyunca insanları gözlemleyerek duyguların uygun ifade şekillerine örnek bulmalarını istenebilir.

Uygulayıcıya Not:

1. Araç -gereç kısmında Karagöz ve Hacivat gösterimi için oluşturulacak sahne için malzemeler temin edilemezse alternatif olarak Karagöz ve Hacivat maketleri sahne dekoru olmadan elde oynatılabilir.
 2. Öğrenciler bir önceki haftayı hatırlamada zorlanırlarsa hatırlatıcı ipuçları verilebilir.
- Özel gereksinimli öğrenciler için;
1. Öğrencilerin özelliklerine göre etkinlik sürecini daha iyi takip edebilmeleri için fiziksel ortam düzenlenebilir.
 2. Karagöz ve Hacivat boyutları büyütülerek ve parlaklığı azaltılarak materyal uyarlaması yapılabilir.
 3. Sorular öğrencilerin katılımlarını artıracak şekilde basitleştirilerek öğrenme süreci farklılaştırılabilir.

Etkinliği Geliştiren:

Ümmügülüm ÖZDEMİR

ETKİNLİK BİLGİ NOTU-1

1. Etkinlik Bilgi Notu-4'te verilen Karagöz ve Hacivat görseli kesilir.
2. Karagöz ve Hacivat görselleri mukavva üzerine yapıştırılır. Mukavva üzerine yapıştırılan görsel kenarlarından kesilerek düzeltilir.
3. Karagöz ve Hacivat maketinin ortalarına çöp şiş batırılır ya da yapıştırıcı/ bant ile tutturulur.
4. Dikdörtgen kutunun ön ve arka kısımları kesilir. Dikdörtgenin ön kısmı tül ya da yağlı kâğıt ile kaplanır.

ETKİNLİK BİLGİ NOTU-2

HACİVAT: Nerelerdesin iki gözüm
Daim dostum Karagözüm!

KARAGÖZ: (SES YOK.)

HACİVAT: Karagöz! Karagöz!
Neredeymiş benim daim dostum
Orda mısın, burada mısın?
Ne ordasın ne buradasın,
Bensiz sen neredesin?

(Hacivat, Karagözü birkaç dakika sonra elleri ile yüzünü kapatmış bir şekilde kapının arkasında otururken bulur. Karagöz titriyordu.)

HACİVAT: Seni çok merak ettim,
Benim daim dostum Karagözüm!
Seni çok aradım,
Neden bana burada olduğunu haber vermedin?

KARAGÖZ: Sen mi geldin?
Can dostum Hacivat!

HACİVAT: Karagöz ben buradayım.
Çeksen ellerini görsem yüzünü
Anlasam nedir halini?

(KARAGÖZ HACİVAT'A SARILIR.)

HACİVAT: Ah benim iki gözüm
Daim dostum Karagözüm!
Ben buradayım,
Güvendesin senin yanımdayım.

KARAGÖZ: Şu an kendimi biraz daha iyi hissediyorum.
İyi ki varsın.
Çok korktum,
Ne yapacağımı bilemedim.

HACİVAT: Ah benim Karagözüm!
Korktuğun zaman güvendiğin birinin yanına gidebilirsin.
Korktuğun durumu paylaşabilirsin.
Yardım isteyebilirsin.
Böylece kendini daha güvende ve iyi hissedebilirsin.

KARAGÖZ: Şu an yanımda olduğun için kendimi daha güvende hissediyorum.
Korkmuyorum.
Korktuğum durumu seninle paylaşmak iyi geldi bana.
Teşekkür ederim daim dostum.

ETKİNLİK BİLGİ NOTU-3

KARAGÖZ: Yar bana bir eğlence!
Yar bana bir eğlence!
Hacı cav cavım dışarı çıksan da
Günüme güzellik katsan.

HACİVAT: Sen mi geldin Karagözüm?
Benim hiç keyfim yok.
Gününe hüznü katarım.
Sen, bensiz eğlenmeye git derim.

KARAGÖZ: Hacivat'ım açsan kapıyı,
Çıksan dışarı,
Görsem seni,
Daim dostum Hacivat'ım.

HACİVAT: Hoş geldin, iki gözüm
Daim dostum Karagözüm
Geldin, gördün ağladığımı.

KARAGÖZ: Ah benim dostum!
Seni üzen bir şey olmuş
Senden öğrendim duyguları ifade etmeyi
Dinleyebilirim seni.

HACİVAT: Keşke beni ağlarken görmeseydin!

KARAGÖZ: Ah benim dostum Hacivat'ım!
Olur, mu hiç öyle!
Üzülen birinin ağlaması çok doğal.
Üzüntünü seni iyi hissettirebileceğini
Düşündüğün biriyle paylaşabilirsin.
Şu an kendini nasıl hissediyorsun?

HACİVAT: Şu an kendimi daha iyi hissediyorum.
Teşekkür ederim, iki gözüm Karagözüm.
Bu arada beni konuşmalarınla çok şaşırttın Karagözüm.(GÜLÜMSER)

KARAGÖZ: İnanır mısın Hacivat'ım bunları söyleyebildiğime ben de şaşkınım. (GÜLER)
Hacivat'ım hakkını yiyemem
Duygularımı uygun bir şekilde ifade etmede çok şey öğrettin.
Ben de çok teşekkür ederim.

ETKİNLİK BİLGİ NOTU-4

HACİVAT

KARAGÖZ



1. SINIF ETKİNLİKLERİ

DUYGU KUTUSU

Gelişim Alanı	Sosyal Duygusal
Yeterlik Alanı	Duyguları Anlama ve Yönetme
Kazanım/Hafta	Duyguların; beden diliyle, davranışlar ve yaşanan olaylarla ilişkisini kurar. / 17.Hafta
Sınıf Düzeyi	1. Sınıf
Süre	40 dk (Bir ders saati)
Araç-Gereçler	1. Çalışma Yaprağı-1 2. Küçük kutu.
Uygulayıcı İçin Ön Hazırlık	1. Çalışma Yaprağı-1'de yer alan duygu görsellerinin her biri kesilerek kutu içine konulur.
Süreç (Uygulama Basamakları):	<ol style="list-style-type: none"> Uygulayıcı tarafından "Sevgili öğrenciler, son üç haftadır yaşadığımız duyguları fark etme, duygularımızı uygun olan ve olmayan biçimde ifade etmeye yönelik etkinlikler gerçekleştirdik. Bugün de duygularımızı beden dilimizle, davranışlarımızla ve yaşadığımız olaylarla ilişkilendirmeye çalışacağız." şeklinde bir açıklama yapılır. Uygulayıcı tarafından tüm öğrencilerin rahatça görebileceği bir yerde şaşkın bir ifade ile 5 saniye kadar dona kalınır ve ardından şu sorular öğrencilere yöneltilir. <ul style="list-style-type: none"> Sizce donakaldığım zaman hangi duyguyu yaşamış olabilirim? Bunu nasıl anladınız? Uygulayıcı tarafından duyguların jest, mimik ve beden dili aracılığıyla nasıl ifade edilebileceğine yönelik örnekler verilir. Bu süreçte uygulayıcının kendi beden diliyle Çalışma Yaprağı-1'de yer almayan duygulardan birkaç tanesini kullanarak örneklendirilmesine dikkat edilir. Sonrasında öğrencilerin duygu ve beden dili arasındaki bağı fark etmeleri için aşağıdaki yönerge verilir: "Birazdan müzik eşliğinde yürüyeceksiniz. Size bir duygu ifadesiyle sesleneceğim. Müziği durdurduğumda o ifadeyi beden dilinizle yansıtarak donakalacaksınız". Öğrencilerin müzik eşliğinde yürümeye başlaması sağlanır. Uygulayıcı tarafından müzik durdurulup "kızgınlık" diye seslendiğinde, öğrencilerden "kızgın" bir beden dili ile donakalmalarını istenir. Aynı adımlar 'neşe-tiksinme-heyecan-kıskançlık' duyguları için de izlenir. Uygulayıcı tarafından "Yaşadığımız duygular yüzümüze ve bedenimize bir fotoğraf karesi gibi yansır. Bu fotoğrafa bakarak kişinin hangi duyguyu

Süreç (Uygulama Basamakları):

yaşadığını tahmin edebiliriz.” vurgusu yapılır.

7. Duygu kutusu öğrencilerin görebileceği bir yere konulur. Gönüllü bir öğrenciden kutudaki kâğıtlardan birini alması ve yalnızca kendisinin bakması ve kâğıtta yer alan duyguyu beden diliyle donakalarak canlandırması istenir.
8. Kutuda yer alan bir duygu canlandırıldığında hemen ardından, aşağıdaki sorular sınıfa yöneltilir. Bu süreç her bir duygu için tekrarlanır.
 - Arkadaşınız hangi duyguyu yaşıyor olabilir?
 - Bu duyguyu hisseden bir kişi nasıl bir olay yaşamış olabilir?
 - Bu duyguyu hisseden bir kişinin nasıl davranışlar gösterebilir?
9. Öğrencilerin paylaşımları alındıktan sonra aşağıdakine benzer bir ifade ile süreç sonlandırılır:

“Bugün sizlerle yaşadığımız duyguların beden dilimize nasıl yansıdığını görmüş olduk. Duygularımız ve davranışlarımız birbirlerini oldukça fazla etkiler. Yaşadığımız olaylarla duygularımız arasında da güçlü bir bağ olduğunu unutmayalım.”

Kazanımın Değerlendirilmesi:

1. Öğrencilerden evde aile üyelerinin duygularını beden dili ve davranışlarıyla nasıl ifade ettiklerini gözlemlenmeleri istenebilir.

Uygulayıcıya Not:

1. Uygulayıcı tarafından ihtiyaç halinde süreç içerisinde ele alınan duygulara eklemeler yapılabilir.

Özel gereksinimli öğrenciler için;

1. Çalışma Yaprağı-1 deki duygu görselleri kabartmalı dokunsal özellikler eklenerek veya kontrast renkte zemin üzerine yapıştırılarak görme bakımından işlevsel hale getirilebilir.
2. Öğrencilerin duygu ve beden dili ilişkisi için yapacakları müzikli etkinlik önce model olunarak gösterilerek öğrenme süreci farklılaştırılabilir.
3. Öğrenciler için akran eşleşmesi yapılarak müzikli etkinlikte akran desteği alınması sağlanabilir.
4. Sorular basitleştirilerek öğrencilerin katılımları artırılabilir.

Etkinliği Geliştiren:

Osman Zafer GÜLER, Etkinlik Düzenleme Kurulu

Çalışma Yaprağı 1



MUTLU



ÜZGÜN



KORKMUŞ



ŞAŞKIN

1. SINIF ETKİNLİKLERİ

FOTOĞRAFA GÜLÜMSE

Gelişim Alanı	Kariyer
Yeterlik Alanı	Kariyer Farkındalığı
Kazanım/Hafta	Okul içinde ve dışında yapmaktan hoşlandığı etkinlikleri fark eder. / 18.Hafta
Sınıf Düzeyi	1. Sınıf
Süre	40 dk (Bir ders saati)
Araç-Gereçler	1. Fotoğraf çekmek için telefon/ fotoğraf makinesi
Uygulayıcı İçin Ön Hazırlık	1. Okul bahçesine çıkarken fotoğraf makinesi/ cep telefonu uygulayıcı tarafından hazır hale getirilmelidir.

Süreç (Uygulama Basamakları):

- Öğrencilerle birlikte okul bahçesine çıkılır. Öğrencilerin okul binasına baktıktan sonra gözlerini kapamaları istenir ve aşağıdaki yönerge aktarılır:
"Şimdi gözlerinizi kapatmanızı istiyorum. Sevgili çocuklar, okula başladığınız ilk günden bu yana hayli zaman geçti. İlk başladığınız günden bugüne kadar neler yaşadığınızı, neler yaptığınızı düşünmenizi istiyorum."
- Öğrencilerden gözlerini açmaları istenir ve gözlerini kapattıklarında neleri hatırladıkları sorulur. Öğrencilerden alınan cevaplar ışığında aşağıdaki ifadelere ulaşılmaya çalışılır.
 - Teneffüste arkadaşlarımla okul bahçesinde oynamaktan hoşlanırım.
 - Teneffüste arkadaşlarımla sınıfta vakit geçirmekten hoşlanırım.
 - Derste öğretmenimin verdiği çalışmayı bitirmek bana keyif verir.
 - Derse parmak kaldırarak katılmak bana keyif verir.
 - Derste arkadaşlarımla birlikte bir şeyler yapmaktan mutlu olurum.
 - Öğretmenimin verdiği çalışmayı tek başına yapmaktan hoşlanırım.
 - Okulda şarkı söylemeyi severim/hoşlanırım.
 - Okulda resim yapmaktan keyif alırım.
 - Öğretmenimle konuşmak/sohbet etmek beni mutlu eder.
 - Beslenme saatinde arkadaşlarımla birlikte yemek yemeyi severim.
- Öğrencilere okul içinde yapmış oldukları ve ifade ettikleri etkinliklerden hangilerini yapmaktan hoşlandıkları sorulur ve cevaplar alınır.
- Ardından aşağıdakine benzer bir açıklama yapılarak etkinlik sonlandırılır ve bir hatıra fotoğrafı çekilir:

Süreç (Uygulama Basamakları):

"Sevgili çocuklar, okulda kendi başınıza ve arkadaşlarınızla birlikte, bazen benimle yaptığınız birçok şey var. Bu etkinliklerin bazılarını her gün bazılarını ara sıra yapmaktan hoşlanabilirsiniz. Unutmayalım ki, okulda çok güzel anılar ve hatıralar biriktiriyoruz. Şimdi hep birlikte bir araya toplanalım ve okulda yapmayı seveceğimiz yeni bir etkinliğimiz olsun. Hadi, birlikte hatıra fotoğrafı çektirelim. Fotoğrafa gülümseyin."

Kazanımın Değerlendirilmesi:

1. Öğrencilerden okulda yapmayı sevdiği etkinliklerin resimlerini yapmaları istenir. Yapılan bu resimlerin sınıfta bir anı köşesi oluşturularak asılması sağlanabilir.
2. Sınıfta çekilen hatıra fotoğrafı uygun bir zamanda çıkartılarak anı köşesine asılabilir.

Uygulayıcıya Not:

1. Dönem içerisinde farklı fotoğraflar ve resimler eklenerek bu köşe aktif olarak kullanılabilir.

Özel gereksinimli öğrenciler için;

1. Gözlerini kapatmaya direnç gösteren öğrenciler için zorlama yapılmayabilir, düşüncelerini kendi istedikleri gibi ifade etmelerine fırsat verilebilir.
2. Öğrencilerin okulun ilk açıldığı günden bu güne kadar yaşadıklarını resim yaparak, çizerek vb. ifade etmesi desteklenerek tepki alma yolları çeşitlendirilebilir.
3. Sorular öğrencilerin düzeyine göre basitleştirilerek etkinliğe katılımı artırılabilir.

Etkinliği Geliştiren:

Derya YILMAZ GÜNDÜZ

1. SINIF ETKİNLİKLERİ

HOŞLANDIĞIM ETKİNLİKLER

Gelişim Alanı	Kariyer
Yeterlik Alanı	Kariyer Farkındalığı
Kazanım/Hafta	Okul içinde ve dışında yapmaktan hoşlandığı etkinlikleri fark eder. /19. Hafta
Sınıf Düzeyi	1. Sınıf
Süre	40 dk (Bir ders saati)
Araç-Gereçler	<ol style="list-style-type: none"> 1. Çalışma Yaprağı-1 2. Müzik çalar 3. Resim kâğıdı ya da A4 kâğıdı 4. Boya kalemleri
Uygulayıcı İçin Ön Hazırlık	<ol style="list-style-type: none"> 1. Sınıf düzeni U oturma düzeni şeklinde ayarlanarak öğrencilerin sınıf içinde rahat hareket etmesi sağlanır.
Süreç (Uygulama Basamakları):	<ol style="list-style-type: none"> 1. Geçen haftanın özeti yapılarak öğrencilerin etkinliği hatırlaması sağlanır: <i>"Sevgili çocuklar, geçen hafta sizlerle okul içinde yapmaktan hoşlandığımız etkinlikler üzerinde konuşmuştuk. Kiminiz okul bahçesinde yapılan etkinlikleri yapmaktan, kiminiz sınıfta yapılan etkinlikleri yapmaktan hoşlandığınızı söylemişsiniz."</i> 2. Daha sonra aşağıdaki açıklama yapılarak etkinliğin amacı hakkında bilgi verilir: <i>"Bu hafta ise daha çok okul dışında yapmaktan hoşlandığınız etkinlikleri fark etmeniz üzerinde duracağız"</i> 3. Etkinliğe başlamak için öğrencilerden sınıfın ortasında toplanmaları istenir ve şu açıklama yapılır: <i>"Çocuklar şimdi size bazı etkinlik isimleri söyleyeceğim. Etkinliğin adını söyledikten sonra müziği başlatacağım ve siz müzik çaldığı sürece söylediğim etkinliği canlandıracaksınız. Müziği durduğumda ise siz de canlandırmayı bitirebilirsiniz. Örneğin ilk etkinliğimiz spor yapmak. Size şimdi spor yapalım diyeceğim ve müziği başlatacağım. Müzik çaldığı sürece spor yapma etkinliğini canlandıracaksınız. Hadi o zaman başlayalım."</i> 4. Çalışma Yaprağı-1'de yer alan birinci etkinlik öğrencilere söylenir, müzik başlatır, öğrencilerin canlandırması için süre verilir ardından müzik durdurulur ve ikinci etkinlik öğrencilere söylenir. Bu şekilde Çalışma Yaprağı-1'de yer alan tüm etkinlikler öğrenciler tarafından canlandırılır. 5. Aşağıdaki sorular kapsamında süreç tartışılır:

Süreç (Uygulama Basamakları):

- Canlandırdığınız etkinliklerden hangilerini yapmaktan hoşlanıyorsunuz?
- Canlandırma yaparken ilginizi çeken bir etkinlik ya da etkinlikler oldu mu? Hangisi/Hangileri?
- Canlandırdığınız etkinliklerden farklı olarak yapmaktan hoşlandığınız başka hangi etkinlikler var mı?

6. Yukardaki sorulara verilen cevaplar tartışıldıktan sonra aşağıdaki açıklama yapılarak etkinlik tamamlanır:

"Bugün sizinle birlikte, okul dışında yapmaktan hoşlandığınız etkinlikleri fark etmenizi sağladık. Yapmaktan hoşlandığınız etkinlikleri fark etmeniz, sizin bir yandan hoş ve keyifli vakit geçirmenize, diğer yandan hangi faaliyetleri keyif alarak yapabildiğinizi fark etmenizi sağlamaktadır. Kısacası yapmaktan hoşlandığınız bu etkinlikleri fark etmeniz, sizin kendinizi tanımanıza ve bu hoşlandığınız etkinliklerden oluşan işlere yönelmenizi sağlar."

Kazanımın Değerlendirilmesi:

1. Öğrencilerden sınıflarında "Hoşlandığım Etkinlikler Panosu" hazırlamaları, bunun için okul dışında yapmaktan hoşlandıklarını fark ettikleri etkinliklerin resimlerini yapmaları ve daha sonra bu resimleri sınıfa getirmeleri ve panoya asmaları istenebilir.

Uygulayıcıya Not:

1. Öğrencileri teşvik etmek amacıyla yapmaktan hoşlandığınız bir etkinliği gerçekleştirirken çektiğiniz bir fotoğrafı sınıfa getirerek hazırlanan panoya asabilirsiniz.

Özel gereksinimli öğrenciler için;

1. Çalışma Yaprağı-1'de yer alan tüm etkinliklerin arka arkaya yapılması yerine, her etkinlikten sonra o etkinlik hakkında konuşup daha sonra yeni etkinliğe geçmeleri sağlanarak etkinlik küçük parçalara bölünebilir.
2. Akran eşleşmesi yapılarak sosyal çevre düzenlenebilir.
3. İsteyen öğrencilerin oturdukları yerde dans etmeleri sağlanarak tepkileri farklılaştırılabilir.

Etkinliği Geliştiren:

Gamze YILDIZ

Çalışma Yaprağı 1

Aşağıda öğrencilerin canlandırması için etkinlik örnekleri verilmiştir. Müzik eşliğinde bu etkinlikleri canlandırabilirler.

Etkinlik 1: Spor yapmak

Etkinlik 2: Resim çizmek

Etkinlik 3: Bir müzik aleti çalmak

Etkinlik 4: Bisiklete binmek

Etkinlik 5: Hayvan beslemek

Etkinlik 6: Bir şeyi tamir etmek

Etkinlik 7: Dans etmek

Etkinlik 8: Fotoğraf çekmek

Etkinlik 9: Çiçek yetiştirmek

Etkinlik 10: Yapboz yapmak

Etkinlik 11: Kitap okumak

Etkinlik 12: Çizgi-film izlemek

Etkinlik 13: Kurabiye yapmak

Etkinlik 14: Sizin okul dışında yapmaktan hoşlandığınız bir etkinliği canlandırınız.

1. SINIF ETKİNLİKLERİ

KULAĞIMA FISILDA

Gelişim Alanı	Sosyal Duygusal
Yeterlik Alanı	Kişiler Arası Beceriler
Kazanım/Hafta	İletişimde dinleme ve konuşma becerilerini etkili şekilde kullanır. / 20. Hafta
Sınıf Düzeyi	1. Sınıf
Süre	40 dk (Bir ders saati)
Araç-Gereçler	-
Uygulayıcı İçin Ön Hazırlık	-

Süreç (Uygulama Basamakları):

1. Sınıf gruplara ayırma yöntemlerinden uygun olan bir yöntem ile 2'li eş olacak şekilde gruplara ayrılır.
2. Aşağıdaki yönerge öğrencilere verilir:
"Çocuklar; şimdi eş olduğunuz arkadaşınıza çok sevdiğiniz bir oyunun nasıl oynandığını anlatacaksınız. Bunu yaparken fısıldayarak arkadaşınızın çok zor duyacağı şekilde ve aynı anda ikiniz birden anlatacaksınız. Yani sevdiğiniz oyunu arkadaşınız bilmiyormuş da ona öğretiyormuş gibi ancak neredeyse duyamayacağı şekilde ve aynı anda konuşarak yapacaksınız."
3. Öğrencilere 3-4 dakika süre verilir. Zaman dolduktan sonra aşağıdaki sorular sorulur.
 - Arkadaşınızın fısıldayarak konuşması sırasında ne yaptınız? Ne hissettiniz?
 - Arkadaşınızın anlattığı oyunu duyup anlayabildiniz mi?
 - Aynı anda konuştuğunuzda ne hissettiniz?
 - Siz konuşurken, bir şey paylaşırken karşınızdaki kişinin konuşması size ne hissettirdi?
4. Sorulara yanıtlar alındıktan sonra aşağıdaki yönerge paylaşılır ve öğrencilere 10 dakika süre verilir:
"Evet çocuklar; şimdi ise az önce anlatmaya çalıştığınız oyunu arkadaşınıza normal konuşma sesinizle ve sırayla anlatacaksınız. Bakalım bu sefer nasıl olacak? Hazır mıyız?"
5. Süre bittikten sonra aşağıdaki sorular sınıfa yöneltilir.
 - Arkadaşınız normal ses tonuyla anlattığında ne hissettiniz?

Süreç (Uygulama Basamakları):

- Siz konuşmadan arkadaşınızı dinlediğinizde ve arkadaşınız konuşmadan sizi dinlediğinde ne hissettiniz?
- İki uygulama arasında ne gibi farklar vardı?
- Hangi uygulama sizi daha iyi hissettirdi? Neden?

6. Aşağıdaki açıklama ile süreç sonlandırılır:

“Çocuklar, iletişim çok kapsamlı bir kavramdır. Birçok şeyi içerir. Örneğin beden hareketleriniz, yüz şekliniz, sesiniz bunlardan bazılarıdır. Duygularınızı, düşüncelerinizi ve bilgilerinizi karşı tarafa aktarırken kullandığınız en önemli araçlardan ikisi konuşma ve dinlemedir. Az önce yaptığımız iki uygulamada konuşma ve dinlemenin bizi ve karşımızdakini nasıl etkilediğini birebir yaşadık. Bu becerileri hem sınıf içinde hem de çevremizdekilerle ilişkilerimizde etkili kullanmamız önemlidir. Bu çalışmaları konuşurken ve dinlerken hiç unutmayınız.”

Kazanımın Değerlendirilmesi:

1. Bu çalışmayı evde aileleriyle uygulamaları istenir. Ertesi gün paylaşımları sağlanır.

Uygulayıcıya Not:

Özel gereksinimli öğrenciler için;

1. Etkinlik için gruba ayırma sürecinde akran eşleşmesi yapılarak öğrencilerin birbirine destek olması sağlanabilir.
2. Gereksinim duyan öğrenciler için etkinliğe yönelik olarak ek süre verilebilir.
3. Sorular basitleştirilerek öğrencilerin etkinlik sürecine katılımları desteklenebilir.

Etkinliği Geliştiren:

Sibel TOSUNER

1. SINIF ETKİNLİKLERİ

BESLEN TEMİZLEN İYİ HİSSET

Gelişim Alanı	Sosyal Duygusal
Yeterlik Alanı	Kişisel Güvenliğini Sağlama
Kazanım/Hafta	İyilik hali (İyi halde olmak) için beslenme, temizlik, uyku, dinlenme, fiziksel egzersizin önemini fark eder. / 21. Hafta
Sınıf Düzeyi	1. Sınıf
Süre	40 dk (Bir ders saati)
Araç-Gereçler	1. Etkinlik Bilgi Notu 2. Çalışma Yaprağı-1 3. Çalışma Yaprağı-2 4. Çalışma Yaprağı-3
Uygulayıcı İçin Ön Hazırlık	1. Çalışma Yaprağı-1, Çalışma Yaprağı-2, Çalışma Yaprağı-3 sınıf mevcudu kadar çoğaltılır.
Süreç (Uygulama Basamakları):	<ol style="list-style-type: none"> Öğrencilere "Bugün kimler kahvaltı yaptı?" diye sorulur. Cevaba göre sınıfta önce kahvaltı yapan öğrencilere "Kendinizi nasıl hissediyorsunuz?" diye sorar. İkinci soru kahvaltı yapmayan öğrencilere yöneltilir. "Kendinizi şuan nasıl hissediyorsunuz, kahvaltı yapsaydınız nasıl hissedersiniz?" Öğrencilere Çalışma Yaprağı-1 dağıtılır ve şu açıklama yapılır: "Sizlere sırasıyla cümleler okuyacağım. Cümlelere uygun görseli bulmanızı ve ortada yer alan resmin etrafındaki dairelerin herhangi birinin içine numarasını yazmanızı istiyorum." Daha sonra öğrencilere şu sorular yöneltilir: <ul style="list-style-type: none"> "Elinizdeki çalışma yaprağında dairelere numarası yazılmayan kaç görsel kaldı?" Açıkta kalan görsellerde ne görüyorsunuz? Sizce ortadaki görselin çevresindeki dairelerin içine niçin numaraları yazılmamış olabilir? Çalışma Yaprağı-1 ile ilgili süreç tartışma soruları ile değerlendirilir. <ul style="list-style-type: none"> Beslenmenize dikkat ettiğinizde kendinizi nasıl hissediyorsunuz? Beslenmenize dikkat etmediğinizde kendinizi nasıl hissediyorsunuz? Daha sonra öğrencilere aşağıdaki açıklama yapılır:

Süreç (Uygulama Basamakları):

“Beslenmemize dikkat ettiğimizde, açıkta kalan görsellerdeki durumların yaşanma olasılığı daha düşüktür. Beslenmemize dikkat ettiğimizde kendimizi daha iyi hissederiz.”

6. Çalışma Yaprağı-2 için sınıf ikişer kişilik gruplara ayrılır. Oturma düzeni ikili ise yanındaki arkadaşıyla tekli ise arkasındaki arkadaşıyla olacak şekilde gruplar belirlenir. Sırasıyla öğrencilerden biri doktorun diğeri ise çocuğun cümlelerini okur. Sınıftaki her grup için bu tekrarlanır.
7. Çalışma Yaprağı-2 ile ilgili süreç tartışma soruları ile değerlendirilir.
 - Temizliğinize dikkat ettiğinizde nasıl hissediyorsunuz?
 - Temizliğinize dikkat etmediğinizde nasıl hissediyorsunuz?
 - Temizliğinize dikkat etmenizin çevrenizdekilerle ilişkinizi nasıl etkiliyor?

8. Aşağıdaki açıklama ile etkinlik sonlandırılır:

“Temizliğimize ve beslenmemize dikkat ettiğimizde kendimizi daha iyi hissederiz. Sağlığımız konusunda, çevreyle kurduğumuz ilişkilerde, derslerimizde daha birçok konuda kendimizi daha iyi hissetmemizi sağlar. Sizler temizliğinize ve beslenmenize dikkat ettiğinizde daha iyi olacağınızı ve daha iyi hissedeceğinizi fark edeceksiniz. Kendinize iyi bakın iyi olun.”

Kazanımın Değerlendirilmesi:

1. Öğrencilerden bir hafta boyunca beslenme, temizliğe önem verdiklerinde nasıl hissetlerini not almaları istenebilir.
2. Öğrencilere Çalışma yaprağı-3 dağıtılarak bir hafta boyunca doldurmaları istenilir.

Uygulayıcıya Not:

1. Etkinlik Bilgi Notunu gözden geçiriniz.
2. Öğrenciler not alabilecek yazma düzeyinde değilse kazanım değerlendirme-sindeki 1. maddeyi sözlü ifade edebilirler.

Özel gereksinimli öğrenciler için;

1. Çalışma yapraklarındaki yazıların puntosu büyütülerek, kontrast bir zemin üzerine yapıştırılarak ya da dokunsal özellikler eklenerek görme bakımından işlevsel hale getirilebilir.
2. Öğrencilerin gruplanması sürecinde akran eşleşmesi yapılarak akranların birbirine destek olması sağlanabilir.
3. Tartışma soruları basitleştirilerek öğrencilerin sürece katılımları desteklenebilir.

Etkinliği Geliştiren:

Ümmügülüm ÖZDEMİR

ETKİNLİK BİLGİ NOTU

Düzenli ve dengeli beslendiğimde kendimi daha canlı ve enerjik hissediyorum.

Düzenli ve dengeli beslendiğimde kendimi daha güçlü ve sağlıklı hissediyorum.

Düzenli ve dengeli beslendiğimde derslerime çalışırken daha iyi verim alıyorum. Kendimi daha başarılı ve mutlu hissediyorum.

Düzenli ve dengeli beslendiğimde sağlıklı geliştiğimi ve büyüdüğümü hissediyorum.

Düzenli ve dengeli beslendiğimde sınıf içinde dersleri daha dikkatli dinliyorum ve katılıyorum. Derslerden keyif alıyorum.

Düzenli ve dengeli beslendiğimde dişlerimi daha sağlıklı ve güçlü hissediyorum.

Çalışma Yaprağı 1

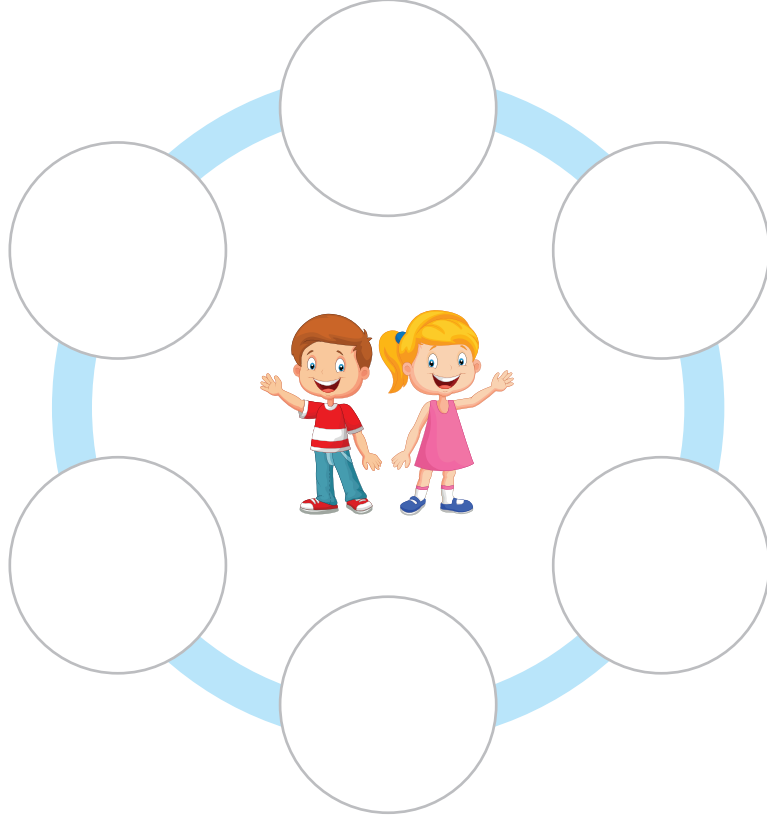

Çalışma Yaprağı 2

Öğrenci: Ellerim kirlendi.
Yıkamayı unuttum.
Çok hasta oldum.
Doktora gittim.

Doktor: Ah ! seni yaramaz ,
Yıkamazsan elleri
Hasta eder seni.

Öğrenci: Ah! Teşekkür ederim
Doktorum benim,
Sağlığım için
Temizliğime önem vereceğim.

Banyomu yaptım
Çok temiz oldum ,
Mis gibi koktum,
Kimseyi rahatsızlık vermedim.
Sağlığımı korudum.
Kendimi çok iyi hissediyorum.
Dişlerimi fırçaladım,
Çürüklere karşı korudum.
Artık çok güçlü ve sağlıklı dişlerim.
Mutluluktan gülümserim.

Doktor: Bunları duydum,
Çok mutlu oldum.
Temizliğine önem verdin,
Sağlığını korudun,
Ben teşekkür ederim sana.

Çalışma Yaprağı 3

GÜNLER	MERHABA! HAZIR MISIN? HADİ BAŞLAYALIM!	SIZE UYAN SEÇENEĞİ BOYAYINIZ.	NASIL HİSSEDİYOR- SUN?
PAZARTESİ	Ana öğün ve ara öğünlerde dengeli ve sağlıklı beslendim.	😊	😊
	Gün boyu temizliğime dikkat ettim.		
SALI	Ana öğün ve ara öğünlerde dengeli ve sağlıklı beslendim.	😊	😊
	Gün boyu temizliğime dikkat ettim.		
ÇARŞAMBA	Ana öğün ve ara öğünlerde dengeli ve sağlıklı beslendim.	😊	😊
	Gün boyu temizliğime dikkat ettim.		
PERŞEMBE	Ana öğün ve ara öğünlerde dengeli ve sağlıklı beslendim.	😊	😊
	Gün boyu temizliğime dikkat ettim.		
CUMA	Ana öğün ve ara öğünlerde dengeli ve sağlıklı beslendim.	😊	😊
	Gün boyu temizliğime dikkat ettim.		
CUMARTESİ	Ana öğün ve ara öğünlerde dengeli ve sağlıklı beslendim.	😊	😊
	Gün boyu temizliğime dikkat ettim.		
PAZAR	Ana öğün ve ara öğünlerde dengeli ve sağlıklı beslendim.	😊	😊
	Gün boyu temizliğime dikkat ettim.		

NOT: Merhaba Sevgili Öğrenci, Yukarıda çizelge kutucuklarında yazılanlara uygun davranıysan GÜLÜCÜK , uygun davranmadıysan ÜZÜLEN su-
rat ifadesini boyayınız. GÜLÜCÜKLER için seni tebrik ediyorum. ÜZÜLEN surat için ise üzüldüğünü biliyorum. Sende gülücük suratların olsun istiyorsun.
Moralini bozma. Bence sen üzülen yüz ifadeleri gülücüklerle dönüşürecekisin. Hadi bakalım hazırlan bol gülücüklü hafta seni bekliyor.

1. SINIF ETKİNLİKLERİ

HAREKETLİ DİNLENMİŞ NE MUTLU

Gelişim Alanı	Sosyal Duygusal
Yeterlik Alanı	Kişisel Güvenliğini Sağlama
Kazanım/Hafta	İyilik hali (İyi halde olmak) için beslenme, temizlik, uyku, dinlenme, fiziksel egzersizin önemini fark eder/ 22. Hafta
Sınıf Düzeyi	1. Sınıf
Süre	40 dk (Bir ders saati)
Araç-Gereçler	1. Etkinlik Bilgi Notu 2. Çalışma Yaprağı-1 3. Çalışma Yaprağı-2 4. Çalışma Yaprağı-3 5. Makas
Uygulayıcı İçin Ön Hazırlık	1. Çalışma Yaprağı-1, Çalışma Yaprağı-2 ve Çalışma Yaprağı-3 sınıf mevcudu kadar çoğaltılır.
Süreç (Uygulama Basamakları):	<ol style="list-style-type: none"> Öğrencilere "Kendinizi nasıl hissediyorsunuz?" diye sorulur. Öğrencilere Çalışma Yaprağı-1 dağıtılır. Öğrencilere aşağıdaki yönerge verilir: <i>"Sizlere dağıttığım çalışma yaprağının en üstünde basamaklar halinde kutucuklar içinde yazılı cümleler görüyorsunuz. Kutucukların yanında içi boş daireler var. Sizlere her kutucuk başında bir görev vereceğim. Bu görevi sınıfta hep birlikte yapacağız. Görevi tamamladıktan sonra sırasıyla üstteki basamakta yer alan kutucukta yazılı olan cümleye uygun görseli çalışma yaprağında bulmanızı istiyorum ve yanında yazan sayıyı kutunun yanındaki dairenin içine yazmanızı istiyorum. Bu işlemi en üst basamağa kadar tekrarlayacağız."</i> Uygulayıcı tarafından etkinlik bilgi notunda yer alan görevler sırayla öğrencilere okunur. Bütün basamaklar tamamlandıktan sonra Çalışma Yaprağı-1 ile ilgili süreç aşağıdaki tartışma soruları ile değerlendirilir: <ul style="list-style-type: none"> Fiziksel olarak hareket ettiğinizde kendinizi nasıl hissediyorsunuz? Hareketsiz yaşadığınız olsaydı nasıl hissederdiniz? Görev olarak verilen fiziksel aktivitelerden keyif aldınız mı? Bu aktiviteleri yaparken bedeninizde ne gibi değişiklikler hissettiniz?

Süreç (Uygulama Basamakları):

5. Çalışma Yaprağı-2 öğrencilere dağıtılır ve öğrencilerden görselde gördüklerini yorumlamaları istenir. Öğrencilere önce düzenli uyumayan çocukların olduğu görsel, daha sonra da düzenli uyuyan çocukların olduğu görsel gösterilir. Gönüllü öğrencilerin görseller hakkındaki yorumları alınır.

6. Çalışma Yaprağı-2 ile ilgili süreç aşağıdaki tartışma soruları ile devam ettirilir:

- Düzenli uyuduğunuzda/dinlendiğinizde kendinizi nasıl hissediyorsunuz?
- Düzenli uyumadığınızda/dinlenemediğinizde kendinizi nasıl hissediyorsunuz?

7. Uygulayıcı tarafından aşağıdaki yönerge verilerek etkinlik sonlandırılır:

"Sizler beslenmenize, temizliğinize, uykunuza, dinlenmenize, fiziksel egzersizinize dikkat ettiğinizde kendinizi daha iyi hissedersiniz. Sağlığımız konusunda, çevreyle kurduğumuz ilişkilerde, derslerinizde daha birçok konuda bunlar kendinizi daha iyi hissetmenizi sağlar. Sizler temizliğinize ve beslenmenize dikkat ettiğinizde daha iyi olacağınızı ve daha iyi hissedeceğinizi fark edeceksiniz. Beslenmenize, temizliğinize, uyku, dinlenme ve fiziksel egzersizinize dikkat ederek kendinizi daha iyi hissedebilirsiniz."

Kazanımın Değerlendirilmesi:

1. Öğrencilerden bir hafta boyunca fiziksel egzersizlerine ve uyku düzenlerine önem verdiklerinde nasıl hissettiklerini not almaları ya da anlatmaları istenebilir.
2. Öğrencilere Çalışma Yaprağı-3 dağıtılarak bir hafta boyunca doldurmaları istenebilir.

Uygulayıcıya Not:

1. Öğrenciler Çalışma Yaprağı-2'de görselleri yorumlamakta zorluk çektiklerinde yardımcı olabilirsiniz.

Özel gereksinimli öğrenciler için;

1. Çalışma yapraklarında yer alan yazılı ifadeler görsellerle desteklenerek öğretmen desteği sağlanabilir.
2. Çalışma yapraklarındaki yazılı ifadelerde punto büyütülebilir.
3. Çalışma yaprakları tamamlanırken akran eşleştirmesine yer verilerek akran desteği sağlanabilir.
4. Etkinliği tamamlaması için öğrencilere ek süre verilebilir.

Etkinliği Geliştiren:

Ümmügülüm ÖZDEMİR

Çalışma Yaprağı 1

Kaslarımın ve vücudumun daha güçlü olduğunu ve kendimi daha dinamik hissediyorum.

Arkadaşlarımla oyun oynarken daha aktif oluyorum. Bundan keyif alıyorum.

Derslerime daha iyi odaklanabildiğimi hissediyorum.

Sağlıklı gelişen ve büyüyen biri olarak mutlu hissediyorum.

Fiziksel egzersiz yaptığımda...



ETKİNLİK BİLGİ NOTU

1. Üç kere kollarını yanlarına doğru aç kapat. Kollarını üç kere yukarı kaldır indir.
2. Üç adım yürü. Şimdi olduğun yerde üç kere zıpla.
3. Başını üç kere sağa tarafa doğru indir – kaldır. Aynı hareketi üç kez sol tarafa doğru yap. Başını üç kere öne arkaya doğru indir kaldır.
4. Elini belinin sağ tarafına 90 derece olacak şekilde koyarak üç kere sağ tarına eğil sonra tekrar dik dur. Aynı hareketi sol taraf içinde tekrar et.

Çalışma Yapağı 2



Çalışma Yaprağı 3

GÜNLER	MERHABA! HAZIR MISIN? HADİ BAŞLAYALIM!	SIZE UYAN SEÇENEĞİ BOYAYINIZ.		NASIL HİSSEDİYORSUN?
		😊	☹️	
PAZARTESİ	Gece erken uyudum. / Sabah erken uyandım.	😊	☹️	
	Gün içerisinde fiziksel egzersizimi yaptım.	😊	☹️	
	Beslenmeme dikkat ettim.	😊	☹️	
SALI	Gece erken uyudum. / Sabah erken uyandım.	😊	☹️	
	Gün içerisinde fiziksel egzersizimi yaptım.	😊	☹️	
	Beslenmeme dikkat ettim.	😊	☹️	
ÇARŞAMBA	Gece erken uyudum. / Sabah erken uyandım.	😊	☹️	
	Gün içerisinde fiziksel egzersizimi yaptım.	😊	☹️	
	Beslenmeme dikkat ettim.	😊	☹️	
PERŞEMBE	Gece erken uyudum. / Sabah erken uyandım.	😊	☹️	
	Gün içerisinde fiziksel egzersizimi yaptım.	😊	☹️	
	Beslenmeme dikkat ettim.	😊	☹️	
CUMA	Gece erken uyudum. / Sabah erken uyandım.	😊	☹️	
	Gün içerisinde fiziksel egzersizimi yaptım.	😊	☹️	
	Beslenmeme dikkat ettim.	😊	☹️	
CUMARTESİ	Gece erken uyudum. / Sabah erken uyandım.	😊	☹️	
	Gün içerisinde fiziksel egzersizimi yaptım.	😊	☹️	
	Beslenmeme dikkat ettim.	😊	☹️	
PAZAR	Gece erken uyudum. / Sabah erken uyandım.	😊	☹️	
	Gün içerisinde fiziksel egzersizimi yaptım.	😊	☹️	
	Beslenmeme dikkat ettim.	😊	☹️	

NOT: Merhaba Sevgili Öğrenci, Yukarıda çizelge kutucuklarında yazılanlara uygun davranıyorsanız GÜLÜCÜK , uygun davranmadıysanız ÜZÜLEN surat ifadesini boyayınız. GÜLÜCÜKLER için seni tebrik ediyorum. ÜZÜLEN surat için ise üzüldüğünü biliyorum. Sende gülcük suratların olsun istiyorsun. Moralini bozma. Bence sen üzülen yüz ifadeni gülcüklere dönüşüreceksin. Hadi bakalım hazırlan bol gülcüklü hafta seni bekliyor.

1. SINIF ETKİNLİKLERİ

HEPİMİZ BİR BÜTÜNÜZ

Gelişim Alanı	Akademik
Yeterlik Alanı	Okula ve okulun çevresine uyum.
Kazanım/Hafta	Okulun ve sınıfın bir üyesi olduğunu fark eder. / 23.Hafta
Sınıf Düzeyi	1. Sınıf
Süre	40 dk (Bir ders saati)
Araç-Gereçler	1. Çalışma Yaprağı-1 2. Fon kartonu 3. Boya kalemleri 4. Yapıştırıcı
Uygulayıcı İçin Ön Hazırlık	1. Çalışma Yaprağı-1’de yer alan yapboz parçası sınıftaki öğrenci sayısı kadar çoğaltılır ve kesilerek hazırlanır. 2. Öğrencilere önceden boya kalemlerini getirmeleri söylenir. 3. Etkinlik günü bir yapıştırıcı hazır bulundurulur. 4. Fon kartonunun bir köşesine sınıf bilgileri yazılarak üstüne “Hep Birlikte Bir Bütünüz” başlığı yazılır.
Süreç (Uygulama Basamakları):	1. Etkinliğin amacının öğrencilerin, okulun ve sınıfın bir üyesi olduklarını fark etmeleri olduğunu söylenerek etkinliğe giriş yapılır. 2. Öğrencilere aşağıdaki açıklama yapılır: <i>“Yaklaşık 22 haftadır bu sınıfta birlikteyiz. Yeni arkadaşlıklar edindiniz, birlikte etkinliklere katıldınız, dersleri dinlediniz. Bazen hep birlikte sevindik ya da belki de üzüldük, bu okulun bir öğrencisi olarak bizleri temsil ettiniz. Yani sizler de bu okulun ve sınıfın bir üyesi oldunuz. Sizce okulun ya da sınıfın bir üyesi olmak ne demektir?”</i> 3. Gönüllü öğrencilerinden cevapları alınır. Cevaplar alındıktan sonra öğrencilere aşağıdaki açıklama yapılır: <i>“Okulun ya da sınıfın üyesi olunca okulu ya da sınıfı temsil edersiniz. Okulun bir öğrencisi olarak okulla ilgili kararlarda görüş bildirebilir, sınıfın bir üyesi olarak sınıfa ilişkin kararlara katılım sağlayabilirsiniz. Okulun ya da sınıfın üyesi olmak aynı zamanda okula, sınıfa karşı olumlu duygular beslemeyi sağlar. Örneğin bir okul maçında okulu destekler, sınıfınızda bir etkinlik yapılacağı zaman arkadaşlarınızla birlik olursunuz. Okulunuza ya da sınıfınıza karşı sorumluluk sahibi olursunuz.</i> 4. Açıklamanın ardından öğrencilere aşağıdaki yönerge verilir:

Süreç (Uygulama Basamakları):

“Her biriniz bir yapbozun parçaları gibi bu okulun ve sınıfın üyelerisiniz. Biriniz eksik olsa yapboz eksik kalır. Herkesin ayrı bir anlamı ve yeri var. Şimdi sizlere birer yapboz parçası dağıtacağım. Bu parçaya adınızı yazıp kendi resminizi yapabilirsiniz. İsterseniz sizi anlatan başka bir şey de çizebilirsiniz. Parçanız hazır olunca bu parçaları birleştireceğiz.”

5. Öğrencilere Çalışma Yaprağı 1’de verilen parça kesilmiş olarak dağıtılır. Öğrencilerin parçaları boyaması için 10 dakika süre verilir. Bu sırada fon kartonu tahtaya asılır.
6. Öğrenciler boyamayı bitirdikçe fon kartonu üzerine parçalar birleştirilerek yapıştırılır.
7. Yapboz tamamlanınca öğrencilere gösterilir. Bu yapboz gibi tüm sınıflardaki yapbozlar birleştğinde okulun meydana geldiği açıklanır. Aşağıdaki sorular ile devam edilir:
 - Bu sınıfın bir üyesi olmakla ilgili düşünceleriniz nelerdir?
 - Bu sınıfın bir üyesi olmak ile ilgili duygularınız nelerdir?
 - Bu okulun bir üyesi olmakla ilgili düşünceleriniz nelerdir?
 - Bu okulun bir üyesi olmak ile ilgili duygularınız nelerdir?
8. Öğrencilere her birinin bir araya gelerek önce sınıfı sonra da tüm sınıflar birleşerek okulu oluşturdukları açıklanır. Hem okulun hem sınıfın bir üyesi olmanın sorumluluklar getirdiği kadar birlikte olmak, birlikte gülmek, birlikte öğrenmek birlikte kararlar almak gibi pek çok yönü olduğu vurgulanarak etkinlik sonlandırılır.

Kazanımın Değerlendirilmesi:

1. Öğrencilerden okulun ve sınıfın bir üyesi olarak duygularını anlatan bir resim çizmeleri istenebilir.

Uygulayıcıya Not:

1. Yapboz birleştirilirken sınıftaki öğrenci sayısı düşünülerek her sıraya kaç parça yapıştırılabileceği planlanır. Parçalar kalın bir kartondan kesilirse yapıştırması ve bütünleştirilmesi daha rahat olabilir.

Özel gereksinimli öğrenciler için;

1. Boya kalemlerin ve makasın tutulmasını kolaylaştıracak tutaç gibi özellikler eklenerek ve çalışma yaprağı-1’in kaymaması için bant gibi materyaller kullanılarak materyal uyarlaması yapılabilir.
2. Makasla yapboz parçasının kesilmesi sırasında öğretmen fiziksel destek sunabilir.
3. Etkinliğin tamamlanması için ek süre verilebilir.
4. Kazanımın değerlendirilmesi aşamasında resim çizilmesinin yanı sıra, sözel olarak, şiir ya da rol oynama gibi farklı şekillerde de duygularını açıklamalarına izin verilerek öğrencilerin tepkileri farklılaştırılabilir.

Etkinliği Geliştiren:

Ömer NALBANT

Çalışma Yapağı 1

Her bir parça sınıfınızdaki bir öğrenciyi temsil etmektedir. Bu parçayı sınıfınızdaki öğrenci sayısı kadar keserek hazırlayınız. Öğrencileriniz her parçaya kendilerini simgeleyen bir şekil ya da resim çizebilir, ya da istedikleri gibi boyayabilir.

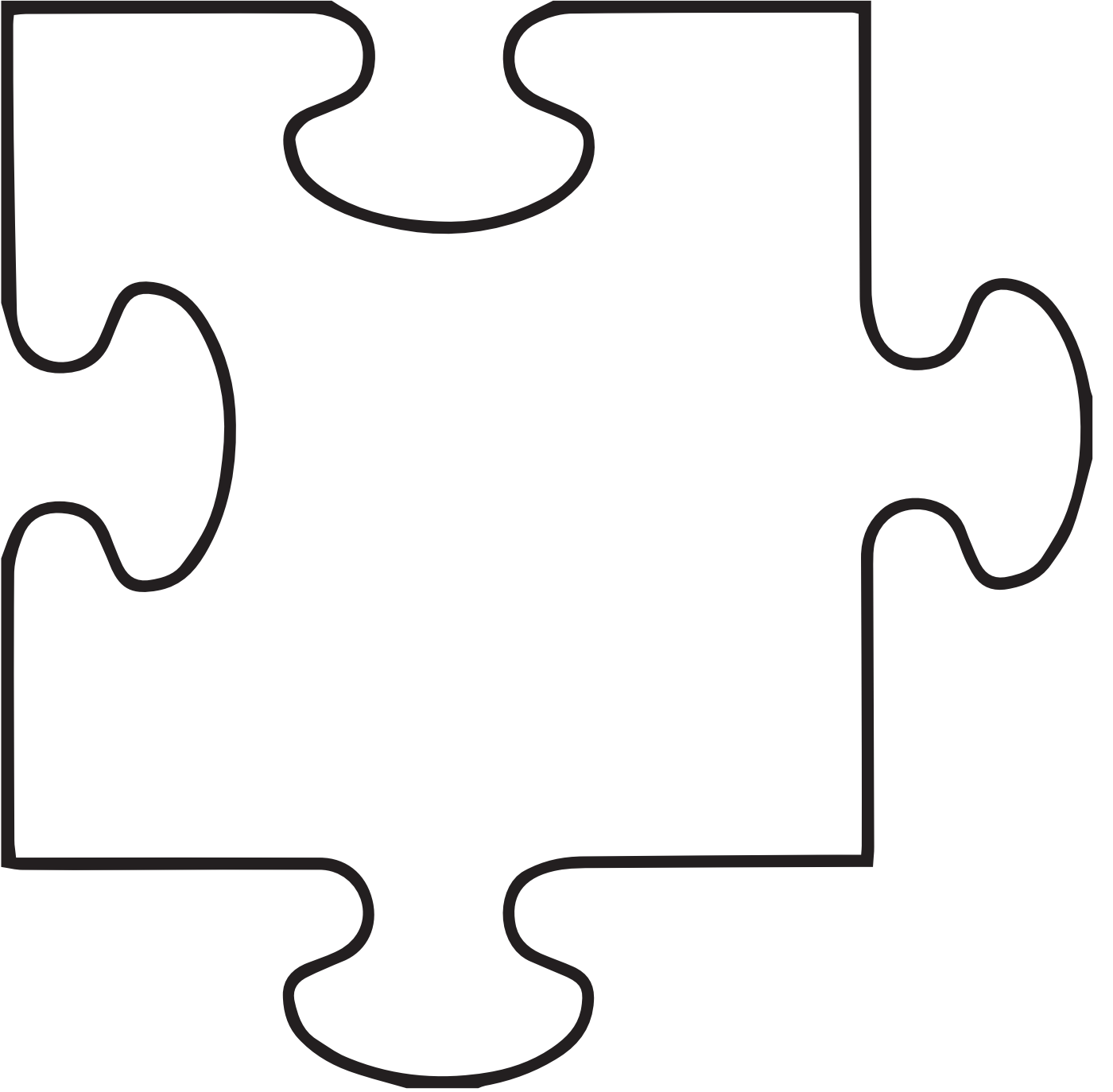

1. SINIF ETKİNLİKLERİ

BEN İLE BİZ ¹

Gelişim Alanı	Akademik
Yeterlik Alanı	Eğitsel Planlama ve Başarı
Kazanım/Hafta	Bireysel ve grupla çalışır. / 24. Hafta
Sınıf Düzeyi	1. Sınıf
Süre	40 dk (Bir ders saati)
Araç-Gereçler	1. Sınıftaki öğrenci sayısına göre 2-3 paket çubuk makarna.(Kalın olabilir.) 2. Bant 3. A4 kâğıdı
Uygulayıcı İçin Ön Hazırlık	1. Makarnalar önceden her öğrenciye 10-15 adet verilebilecek şekilde gruplanabilir.
Süreç (Uygulama Basamakları):	<ol style="list-style-type: none"> Öğrencilere etkinliğin amacının bireysel ya da grupla çalışma olduğu açıklanarak etkinliğe giriş yapılır. Öğrencilere 10'ar adet kırılmamış çubuk makarna dağıtılarak bireysel olarak bu makarnaları olabildiğince aynı boyda kırmaları istenir. Tüm öğrenciler makarnalarını kırdıktan sonra aşağıdaki sorular yöneltilir. <ul style="list-style-type: none"> Bu etkinliği tek başınıza yaparken zorlandınız mı? Elinizdeki makarnalarla bir kule yapmanızı istesem tek başınıza yaparken nelere karşılaştınız? Cevaplar alındıktan sonra öğrenciler 4-5 kişilik gruplara ayrılır ve gruplara bant dağıtılır. Gruplara ayrılan öğrencilerin makarnalarını birleştirmeleri ve bantları kullanarak makarnalardan bir kule inşa etmeleri istenir. Öğrencilere bu kulenin yapımı için 10 dakika süre verilir. Tüm öğrenciler çalışmalarını tamamladıktan sonra aşağıdaki sorulara benzer sorular ile devam edilir. <ul style="list-style-type: none"> Çalışmalarınızı bireysel olarak yaparken neler yaşadınız? Makarnadan kuleyi tek başınıza yapmak ile grupla yapmak arasında nasıl farklılıklar vardır? Kulenizi grupla kurarken nelere dikkat ettiniz? Kimler neler yaptı?

¹ Bu etkinlikte makarna ile kule yapma etkinliğinden yararlanılmıştır.

Süreç (Uygulama Basamakları):

- Ne zaman bireysel ne zaman grupla çalışmaya ihtiyaç duyulur?
- Derslerinizi yaparken, yeni bilgiler öğrenirken, bir akademik çalışmayı yaparken hangi durumlarda bireysel hangi durumlarda grupla çalışmak istersiniz?
- Bireysel çalışmak size ne kazandırır?
- Grupla çalışma size ne kazandırır?

7. Sorular üzerine tartıştıktan sonra zaman zaman bireysel bazen de grupla çalışmanın tercih edilebileceği, iki türlü çalışmanın da farklı katkıları olduğu, farklı yönlerimizi geliştirdiği, bu nedenle hem bireysel hem grupla çalışabilmenin öğrenilmesi gerektiği vurgulanarak etkinlik sonlandırılır.

Kazanımın Değerlendirilmesi:

1. Öğrencilerden ev, sınıf, okul gibi öğrenme ortamındaki çalışmalarını gözlemlenmeleri, bireysel ya da grupla çalışırken neler yaşadıklarını, neler hissettiklerini düşünmeleri istenir.
2. Hazırlanan makarna kuleleri o gün kule köşesi hazırlanarak sergilenebilir.

Uygulayıcıya Not:

1. Etkinliğin gerçekleştirilmesi sırasında koşullara göre pipet ya da geri dönüşüm (gazete, dergi vb.) kâğıtları gibi farklı materyaller kullanılabilir.
2. Kule sırasında zorlukları nasıl aştıkları, nasıl iş bölümü yaptıkları vb. gözlemlenerek gerekli olduğu düşünüldüğünde öğrencilere ipuçları sunulabilir, destek verilebilir.

Özel gereksinimli öğrenciler için;

1. Gruplar oluşturulurken uygun akran eşleştirmesi yapılarak sosyal çevre düzenlenebilir.
2. Makarnaların dağıtımı sırasında öğrencilerden destek alınarak çevresel düzenleme yapılabilir.
3. Yapılan açıklamalar, verilen yönergeler ve sorulan sorularda kullanılan dil (bireysel ve akademik kelimeleri gibi) kelime sayısı, kelime zorluğu veya yabancılığı temelinde sadeleştirilerek etkinlik basitleştirilebilir.

Etkinliği Geliştiren:

Hicran ÇETİN GÜNDÜZ

1. SINIF ETKİNLİKLERİ

BENİM DEDIĞİMİ YAP YAPTIĞIMI DA YAP

Gelişim Alanı	Sosyal Duygusal
Yeterlik Alanı	Kişisel Güvenliğini Sağlama
Kazanım/Hafta	Sözel, görsel ve yazılı yönergeleri izler. / 25. Hafta
Sınıf Düzeyi	1. Sınıf
Süre	40 dk (Bir ders saati)
Araç-Gereçler	<ol style="list-style-type: none"> 1. Etkinlik Bilgi Notu -1 2. Etkinlik Bilgi Notu -2 3. Çalışma Yaprağı -1 4. Her öğrenci için A4 kâğıdı 5. Kalem
Uygulayıcı İçin Ön Hazırlık	<ol style="list-style-type: none"> 1. Çalışma Yaprağı -1 öğrenci sayısı kadar çoğaltılır.
Süreç (Uygulama Basamakları):	<ol style="list-style-type: none"> 1. Uygulayıcı tarafından aşağıdaki açıklama yapılır: <i>"Sevgili çocuklar bugünkü dersimizde sizlerden yapmanızı istediğim bazı şeyler olacak, her çalışmadan önce ne yapacağınızı sizlere açıklayacağım. Burada önemli olan beni dikkatle dinlemeniz ve izlemenizdir. Şimdi sizlere bazı cümleler okuyacağım. Ben okuyup bitirdikten sonra bu cümlede isteneni yapacaksınız. Cümleyi bir kere okuyacağım. Tekrarlamayacağım. Bu nedenle dikkatle dinleyin ve bitirmemi bekleyin. Ben bitirdikten sonra cümlede sizden ne isteniyorsa onu yapacaksınız."</i> 2. Açıklamadan sonra Etkinlik Bilgi Notu -1 A bölümü tane tane uygun hızda okunur. Her cümle okunduktan sonra öğrencilerin isteneni yapması için uygun süre verilir. 3. A bölümünün ardından öğrencilerin dikkatini yeniden toparlanması için beklenir. Etkinlik Bilgi Notu-1 B bölümü yönergesi verilir. 4. Uygulayıcı tarafından sözel yönerge çalışmalarının ardından görsel yönergelerin takibi için aşağıdaki açıklama yapılır: <i>"Şimdi beni dikkatle izleyin. Beni yapacağım hareketlerin aynısını yapacaksınız. Az önce olduğu gibi beni izleyin ve ben bitirdikten sonra yaptığım hareketin aynısını yapın. Fakat hangi elimi hangi ayağımı kullandığıma dikkat edin."</i> 5. Açıklamadan sonra Etkinlik Bilgi Notu-2 A bölümündeki hareketler önce uygulayıcı tarafından yapılır sonra öğrencilerin yapması için zaman tanınır. 6. Öğrencilerin dikkati yeniden toplandıktan sonra öğrencilere A4 kâğıtları

Süreç (Uygulama Basamakları):

dağıtılır. Kalemelerini çıkarmaları istenir. Öğrencilere aşağıdaki yönerge verilir:

"Her birinizin elinde birer kâğıt var. Bu kâğıdı yatay şekilde kullanacaksınız. (nasıl kullanacakları gösterilir.) Benim de kâğıdım sınıf tahtamız. Ben tahtaya ne çizersem, nereye çizersem siz de kâğıdınızda aynısını, aynı yere çizeceksiniz. Anlaşıldı mı?"

7. Etkinlik Bilgi Notu-2'nin B bölümündeki yönergeler tahtaya çizilir. Her görsel den sonra öğrencilerin kâğıtlarına çizmeleri için zaman tanınır.
8. Çalışma Yaprağı-1 öğrencilere dağıtılır ve yazılanları yerine getirmeleri istenir.

Kazanımın Değerlendirilmesi:

1. Öğrencilere hafta boyunca ders etkinliklerinde verilen yönergelere dikkat çekilir.

Uygulayıcıya Not:

1. Çalışma Yaprağı-1'deki yazılı yönergelerin uygulanması sırasında okuma yazmaya geçmeyen öğrencilere uygulayıcı destek olur. Sadece o öğrencilere okur. Tüm sınıfa okunmamalıdır.

Etkinliği Geliştiren:

Sibel TOSUNER

ETKİNLİK BİLGİ NOTU -1

A) Sözel Yönergeleri takip edelim.

- 1- Ayağa kalk.
- 2- Saçlarını tut.
- 3- Arkadaşının dizini tut.
- 4- Arkadaşının omzunu gösterirken kendi burnunu tut.
- 5- İki kere zıpladıktan sonra kızgın bak.
- 6- Kulaklarını tut ama önce omzuna dokun.
- 7- Dizlerine dokunduktan sonra karnını ovala.
- 8- Ellerini çırparken aynı zamanda başını sallla.
- 9- Parmaklarını şıklatırken aynı zamanda başını sallla.
- 10- Kulağına dokunmadan önce beşe kadar sayıp tek ayaküstünde zıpla.
- 11- Sol ayağının üzerinde zıpla, bir kere dön, sağ kulağını tut.
- 12- Sol elinle sağ dirseğini tutarken sağ ayağını sol dizine değdir.
- 13- Sıraya oturup sağ bacağını uzat, sol elini havaya kaldır.
- 14- Sağ ayağının üstünde zıpla, sol kulağını tut, ıslık çalmadan iki kere öksür.
- 15- Sol başparmağını göster, kedi sesi çıkarırken başını sallla ve sol gözünü kırp.

B) Çeşitli sayılar sayacağım 3 sayısını her duyduğunda "HOP" diyeceksiniz..

3 - 1 - 6 - 9 - 2 - 5 - 3 - 7 - 3 - 4 - 8 - 3 - 1 - 2 - 4 - 8 - 5 - 3 - 3 - 6 - 9 - 7 - 8 - 3 -
1 - 3 - 7 - 2 - 4 - 3 - 5 - 6 - 8 - 4 - 3 - 2 - 6 - 3 - 1 - 3 - 2 - 9 - 3 - 3 - 4 - 8 - 3 - 2 -

ETKİNLİK BİLGİ NOTU-2

A) Görsel Yönergeleri Takip Edelim ve Yerine Getirelim

- 1- Başını sağa sola sallar.
- 2- Kollarını iki yana açar kapatır.
- 3- Ellerini çırpır, elleriyle dizlerine vurur.
- 4- Omuzlarının birini aşağı indirirken diğerini yukarı kaldırır. (Birkaç kere tekrarlar.)
- 5- Öne doğru eğilip kalkarken kahkaha atar.
- 6- Parmaklarını şıklatarak ellerini kaldırır, etrafında bir tur döner.
- 7- Yerinde zıplarken önce sağa sonra sola döner.
- 8- Sağ eliyle sol kulağını tutar, sol ayağıyla da sağ ayağına basar.
- 9- Kapıyı işaret etmeden önce dizine dokunur.
- 10- Ellerini beline koyar, kızgın bakar, sağa doğru eğilir.

B) Görsel Yönergeleri Takip Edelim ve Yerine Getirelim

- 1- Tahtanın sağ alt köşesine bir yıldız çizer.
- 2- Sol üst köşesine bir kare çizer.
- 3- Sağ üst köşesine bir üçgen çizer.
- 4- Sol alt köşesine bir daire çizer.
- 5- Tahtanın ortasından yukarıdan aşağı düz bir çizgi çizer.
- 6- Tahtanın sol tarafından tam ortadan sağa doğru bir çizgi çizer.
- 7- Dörde bölünmüş olan tahtanın sağ üst karesine bir çiçek çizer.
- 8- Sol alt kareye bir çocuk çizer.
- 9- Önceden çizdiğin üçgenin yanına ondan daha büyük bir üçgen çizer.
- 10- Yıldızın yanına bir ağaç çizer.

Çalışma Yaprağı 1

1-Adını Soyadını yaz:

2-Üçüncü kutuya gündüz gökyüzünde görebileceğiniz bir şey çizin.

3-Birinci kutuya uçan bir hayvan çizin.

4-Dördüncü kutuya güzel kokan bir bitki çizin.

5-İkinci kutuya bir oyuncağınızı çizin.

6-Altıncı kutuya süt seven bir hayvan çizin.

7-Beşinci kutuya oyun parkında bulunan araçlardan en sevdiğinizi çizin.

8-Şimdi resmi istediğiniz gibi tamamlayıp boyayın. Etrafına bir çerçeve çizin.

1	2	3
4	5	6

KAYNAK:

Sercan, Yeşim K.; (Nisan 2018), Duy İşit Dinle Kavra, İşitsel Kavramayı Geliştirme El Kitabı, Pencere Sağlık Eğitim Yayınları, İstanbul

1. SINIF ETKİNLİKLERİ

BENİ TAKİP ET

Gelişim Alanı	Akademik
Yeterlik Alanı	Eğitsel Planlama ve Başarı
Kazanım/Hafta	Eğitsel etkinliklerde yönergeleri izler. / 26. Hafta
Sınıf Düzeyi	1. Sınıf
Süre	40 dk (Bir ders saati)
Araç-Gereçler	1. Çalışma Yaprağı-1
Uygulayıcı İçin Ön Hazırlık	<ol style="list-style-type: none"> 1. Çalışma Yaprağı-1 öğrenci sayısı kadar çoğaltılır. 2. Uygulayıcı, ders kitabından bir yönerge örneğini etkinlik öncesinde hazırlamalıdır. Yönergeyi seçtiği ders kitabı o gün işlenecek dersler arasında olmalıdır.
Süreç (Uygulama Basamakları):	<ol style="list-style-type: none"> 1. Isınma etkinliği ile süreç başlatılır ve aşağıdaki yönerge paylaşılır: <i>"Etkinliğimizin adı 'Haftanın Günleri'. Haftanın günleri Pazartesi, Salı, Çarşamba, Perşembe, Cuma, Cumartesi ve Pazar'dır. Haftanın günlerindeki sesli harflerin hepsini 'a' yaparak tekrar sayalım. Uygulayıcı örnekler: Pazartasa, sala, çarşamba, parşamba, cama, camartasa, pazar."</i> 2. 'e-i-u-ü-o-ö' seslileri ile birlikte farklı öğrencilerce etkinlik devam ettirilir. 3. Uygulayıcı yönerge ile ilgili aşağıdaki açıklamayı öğrencilerle paylaşır: <i>"Oynamış olduğumuz oyunlar, yapmış olduğumuz etkinlikler bizim için keyifli ve verimli zamanlar içerir. Bu etkinliklerin amacına ulaşması için yapılan açıklamaların dinlenmesi ve uygulanması çok önemlidir. Etkinliklerdeki bu açıklamalara yönerge diyoruz. Bu yönergelere ders kitaplarımızda da sıkça rastlarız. Öğreneceğimiz yeni bilgiler, etkinlikler yolu ile daha keyifli hale gelir.....kitabımızdan bir etkinlik örneğini birlikte inceleyelim.(Uygulayıcı, ders kitaplarından seçtiği bir etkinliğin yönergelerini öğrencilerle birlikte inceler.) Şimdi bir etkinliğin yönergelerini birlikte uygulayalım."</i> 4. Çalışma Yaprağı-1 dağıtılır. Uygulayıcı tarafından sınıfın genelini kontrol ederek ve yeterli zamanı tanıyarak yönergelerin öğrenciler tarafından okunup uygulanmasını desteklenir. Yönergeler adım adım uygulanır. 5. Sürecin sonunda öğrencilere sorular yönlendirilerek yönergelerin önemi üzerinde durulur. <ul style="list-style-type: none"> • Yönergeleri izlerken neler yaşadınız? Nerelerde zorluk yaşadınız? • Yönergeler neden vardır?

Süreç (Uygulama Basamakları):

- Yönergelerin bize katkısı nedir?

6. Aşağıdaki açıklama ile süreç sonlandırılır:

“Çocuklar, bugünkü etkinliğimizde eğitsel etkinliklerde yönerge izleme üzerine bir çalışma yaptık. Bugünde deneyimlediğimiz gibi yönergeleri adım adım takip edip uygulama bizlerin yaptığı işi kolaylaştırır. Bunun yanı sıra etkinliği doğru ve eksiksiz yapmamızı sağlar.”

Kazanımın Değerlendirilmesi:

1. Öğrencilerden evde ders kitaplarını inceleyerek bir yönerge bulmaları istenir. Yönerge adımlarını dikkatlice okumaları ve incelemeleri istenir. Takip eden gün içerisinde buldukları yönergeler sınıfta paylaşılır.

Uygulayıcıya Not:

1. “Beni Takip Et” etkinliği sırasında okuma yazma öğrenimini tamamlamamış olan öğrenciler için Çalışma Yaprağı-1’de yönergeler düzenlenmeli, daha basit, daha anlaşılır, öğrenci düzeyine uygun hale getirilmelidir.

Özel gereksinimli öğrenciler için;

1. Çalışma yaprağının dağıtımı sırasında öğrenciden destek alınarak sosyal çevre düzenlenebilir.
2. Çalışma yaprağında yer alan harf, hece, kelime ve yönergeler daha büyük puntolarda basılarak uyarlama yapılabilir.
3. Konunun anlatımı ve verilen yönergeler kelime sayısı, kelime zorluğu veya yabancılığı temelinde basitleştirerek kullanılabilir.

Etkinliği Geliştiren:

Osman Zafer GÜLER

Çalışma Yaprağı 1

BENİ TAKİP ET

Sevgili öğrenciler aşağıdaki yönerge adımlarını izleyerek sizden istenenleri yerine getiriniz.

1- e l a k i n o r u
seslerini kullanarak dört tane anlamlı kelime oluştur.

- 1-
- 2-
- 3-
- 4-

2- en la ak al le na el in ok ne me ka on ma
hecelerini kullanarak dört tane anlamlı kelime oluştur.

- 1-
- 2-
- 3-
- 4-

3- Aşağıda karışık olarak verilmiş kelimeleri kurallı ve anlamlı cümlelere dönüştür.

'nane- Kenan -ek'

'al- kek-Lale'

'Melek- alma- kalem'

1. SINIF ETKİNLİKLERİ

HAYIR DİYORUM NEDENİNİ BİLİYORUM

Gelişim Alanı	Sosyal Duygusal
Yeterlik Alanı	Kişisel Güvenliğini Sağlama
Kazanım/Hafta	Kişisel güvenliği için "Hayır!" demenin gerekliliğini açıklar. / 27. Hafta
Sınıf Düzeyi	1. Sınıf
Süre	40 dk (Bir ders saati)
Araç-Gereçler	1. Etkinlik Bilgi Notu 2. Çalışma Yaprağı-1
Uygulayıcı İçin Ön Hazırlık	1. Çalışma Yaprağı-1 sınıf mevcudu kadar çoğaltılır.
Süreç (Uygulama Basamakları):	<ol style="list-style-type: none">Öğrencilere bu etkinliğin amacının kişisel güvenliğimizi sağlamak için "Hayır!" demenin gerekliliğini açıklamak olduğu söylenir.Öğrencilere Etkinlik Bilgi Notunda yer alan birinci durum okunur. Gönüllü öğrencilere söz hakkı verilir. "Ne yaparsın?", "Ne dersin?", "Neden?" gibi açık uçlu sorular sırasıyla sorularak öğrencilerin "Hayır" demenin gerekliliğini açıklayabilmeleri sağlanır. Etkinlik Bilgi Notunda yer alan tüm durumlar bu şekilde ele alınarak tamamlanır.Etkinlik aşağıdaki sorular çerçevesinde tartışılır:<ul style="list-style-type: none">Siz bunlara benzeyen durumlar yaşadınız mı? Örnek veriniz.Yaşadığınız benzer durumlar karşısında tepkiniz ne oldu? Neden?Öğrencilere Çalışma Yaprağı-1 dağıtılır ve üzerindeki yönerge okunur. Çalışma yaprağı üzerinde düşünmeleri için süre verilir. Öğrencilerden düşüncelerini sınıfla paylaşmaları istenir."Sevgili Çocuklar istemediğimiz bir durumla karşılaştığımızda kendi güvenliğimizi sağlamak için "Hayır" diyebilmeliyiz. Gerekliğinde "Hayır" diyerek kendimizi bize zarar verecek durum ve kişilerden korumuş oluruz." şeklinde hayır demenin gerekliliği vurgulanarak etkinlik sonlandırılır.
Kazanımın Değerlendirilmesi:	1. Öğrencilerden bir hafta boyunca "Hayır" demesi gereken durumları gözlemlemesini isteyebilirsiniz.

Uygulayıcıya Not:

1. Etkinlik Bilgi Notunda yer alan durumlar karşısında öğrencilerden gelen "Hayır" cevaplarından yola çıkarak öğrencilerin "Hayır" demenin gerekliliğini açıklamalarına yardımcı olunuz.
2. Etkinlik Bilgi Notunda yer alan durumları hep aynı öğrencilerin cevaplamasına dikkat ediniz.
3. Çalışma Yaprağı-1 için öğrencilerin cevaplarında yaşantılarına dair dikkatinizi çeken önemli noktalar var ise okul psikolojik danışmanına/rehber öğretmene yönlendiriniz.

Özel gereksinimli öğrenciler için;

1. Kişisel Güvenlik kavramının anlamı öğrencilere öncesinde kazandırılarak öğretmen desteği sağlanabilir.
2. Öğretmen "Hayır" denilecek durum ve koşullara model olarak öğrenme sürecini farklılaştırabilir.
3. Kazanımın değerlendirilmesi aşamasında gözlem formları oluşturularak öğrencinin işaretlemesi sağlanabilir.
4. Çalışma Yaprağı-1'de boşluk bırakılan kısım öğrenciden sözlü cevap olarak alınabilir.

Etkinliği Geliştiren:

Gamze YILDIZ

ETKİNLİK BİLGİ NOTU

DURUM 1: Teneffüste arkadaşların istemediğin bir oyunu oynaman için seni zorluyorlar. Ne yaparsın? Ne dersin? Neden?

DURUM 2: Arkadaşın yardıma ihtiyacı olmadığı halde her gün kendi çantasını da senin taşımanı istiyor. Ne yaparsın? Ne dersin? Neden?

DURUM 3: Okul bahçesinde sin. Birisi sana bir şey sormak için seni bahçenin dışına çağırıyor. Ne yaparsın? Ne dersin? Neden?

DURUM 4: Okul çıkışında birisi anneni ve babanı tanıdığını, seni eve bırakmak istediğini söylüyor. Ne yaparsın? Ne dersin? Neden?

DURUM 5: Okul çıkışında arkadaşın seni oyun oynamak için evine davet ediyor. Ama annenin ya da babanın haberi yok. Ne yaparsın? Ne dersin? Neden?

DURUM 6: Parkta birisi sana en sevdiğin yiyecekten ikram ediyor. Ne yaparsın? Ne dersin? Neden?

DURUM 7: Teneffüste arkadaşın seninle merdiven tırabzanlarından kayarak yarış yapmak istiyor. Ne yaparsın? Ne dersin? Neden?

DURUM 8: Bahçede top oynarken topunuz yola kaçtı. Arkadaşların topu yoldan alman için ısrar ediyor. Ne yaparsın? Ne dersin? Neden?

Çalışma Yaprağı 1

Aşağıda karşılıklı konuşan iki kuş görüyorsunuz. Kuşlardan biri diğerine "HAYIR" cevabını vermiş. Sizce diğer kuş ne demiş olabilir ki karşısındaki kuştan "HAYIR" cevabını almış? Konuşma balonunda boş bırakılan yere yazınız.

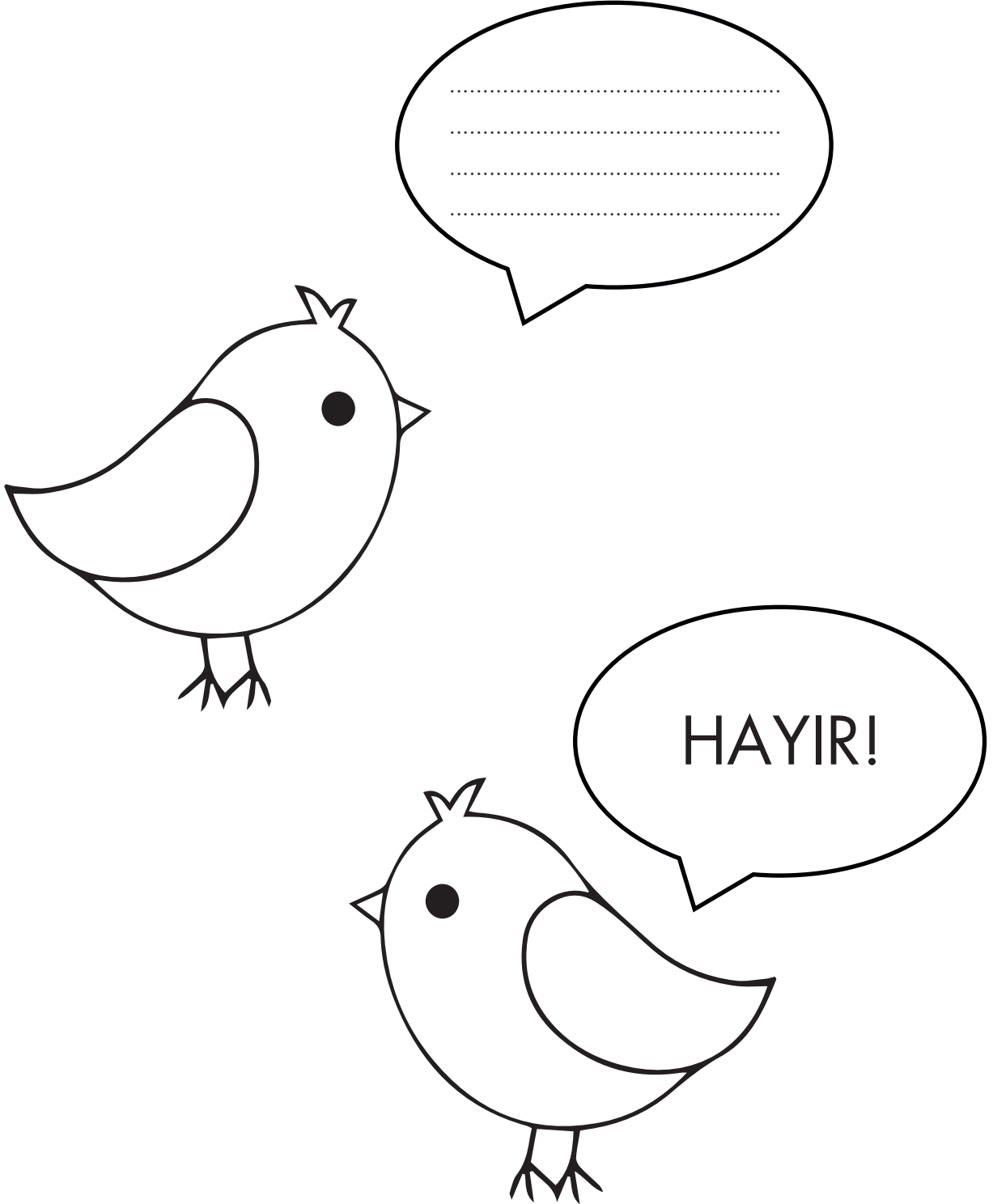

1. SINIF ETKİNLİKLERİ

YARDIM İSTE, GÜVENDE KAL

Gelişim Alanı	Sosyal Duygusal
Yeterlik Alanı	Kişisel Güvenliğini Sağlama
Kazanım/Hafta	Kimden, nereden, ne zaman ve nasıl yardım isteyebileceğini bilir. / 28. Hafta
Sınıf Düzeyi	1. Sınıf
Süre	40 dk (Bir ders saati)
Araç-Gereçler	<ol style="list-style-type: none"> 1. Projeksiyon 2. Çalışma Yaprağı-1 3. Çalışma Yaprağı-2 4. Etkileşimli Tahta
Uygulayıcı İçin Ön Hazırlık	<ol style="list-style-type: none"> 1. Çalışma Yaprağı-1 ve 2 etkileşimli tahtaya yansıtılır.
Süreç (Uygulama Basamakları):	<ol style="list-style-type: none"> 1. Uygulayıcı tarafından aşağıdaki açıklama yapılır: <i>"Merhaba çocuklar, ben okulumuzun psikolojik danışmanıyım /rehber öğretmeniyim. Bugün sizi sınıfınızda ziyaret etmek ve kimden, nereden, ne zaman ve nasıl yardım isteyebileceğiniz ile ilgili sizlerle konuşmak istedim. Çocuklar, okulda, parkta, evde ve daha başka birçok yerde aksilikler, zorluklar yaşayabilirsiniz. Bu durumlarda yardım ihtiyacı içerisinde olabilirsiniz. Peki, kimden, nereden, ne zaman ve nasıl yardım isteyeceğiz? Şimdi sizlere dağıtacağım çalışma yaprakları üzerinden bunları konuşacağız."</i> 2. Çalışma Yaprağı-1 gösterilir ve aşağıdaki işleyiş takip edilir. 3. Çalışma Yaprağı-1'deki Görsel 1'e bakmaları istenir ve aşağıdaki sorular yöneltilir. <ul style="list-style-type: none"> • Bir numaralı görselde yardıma ihtiyacı olan biri var mı sizce? • Daha önce buna benzer bir durum yaşadınız mı? • Okulda düşüp yaralanan bir arkadaşınız için ilk olarak kimden yardım istemeniz uygun olur? 4. Öğrencilerden yanıtların alınmasının ardından aşağıdaki açıklama yapılır: <i>"Çocuklar, okulda teneffüstayken yardıma ihtiyaç duyduğunuzda ilk olarak nöbetçi öğretmene gitmelisiniz. Nöbetçi öğretmen size yardım edecektir."</i> 5. Görsel 2'ye bakmaları istenir ve aşağıdaki sorular yöneltilir. <ul style="list-style-type: none"> • Bu öğrencinin nasıl bir yardıma ihtiyacı vardır?

Süreç (Uygulama Basamakları):

- Bu görseldeki öğrenci kimden yardım istemelidir?
- Peki, bu yardımı ne zaman istemelidir?
- Yardım istemeyi neden ertelememeliyiz?

6. Öğrencilerden yanıtların alınmasının ardından aşağıdaki açıklama yapılır:

"Çocuklar, sınıfta yardıma ihtiyacınız olduğunda öğretmeninizi haberdar etmeniz gerekir. Öğretmeniniz size mutlaka yardım eder ve sorunu çözmek için size destek verir. Tabii ki sadece okulda yardıma ihtiyaç duymayız. Okul dışındaki ortamlarda da yardıma ihtiyaç duyarız. Şimdi bunlarla ilgili size bir çalışma yaprağı dağıtacağım. Ardından nasıl kullanılacağını açıklayacağım."

7. Çalışma Yaprağı-2 yansıtılır ve aşağıdaki açıklama yapılır:

"Çocuklar görmüş olduğunuz çalışma yaprağında ortadaki kişinin siz olduğunuzu düşünün. Sizin etrafınızdaki kişiler de ihtiyaç durumunda yardım isteyebileceğiniz kişiler. Bu kişilere bakarak hangi durumlarda, bu kişilerin hangisinden ve nasıl yardım isteyebileceğinizi bana anlatmanızı istiyorum?"

8. Çalışma Yaprağı 2'deki yardım isteyebileceği kişilerle ilgili durumlar açıklanırken ne zaman ve nasıl yardım isteyebileceği hususlarına odaklanılır.

9. Uygulayıcı aşağıdaki örnek soruları kullanabilir ve çeşitlendirebilir.

- Polis, jandarma ve bekçi gibi üniformalı kişilerden hangi durumlarda yardım isteriz?
- Yardım isteyeceğimiz kişilerle nasıl iletişime geçeriz?
- Daha önce çalışma yaprağındaki bu kişilerden yardım istediniz mi?
- Kimden yardım isteyeceğinize nasıl karar veriyorsunuz?
- Daha önce evde, parkta hiç yardıma ihtiyaç duydunuz mu? Size kimin yardım etmesini istediniz?

10. Uygulayıcı tarafından aşağıdaki açıklama yapılarak etkinlik sonlandırılır:

"Çocuklar yardım istemek çok doğal bir davranıştır. Yardım istediğimizde yaşadığımız sorunu çok daha kolay çözebiliriz. Doğru kişilerden yardım isteyerek kendi güvenliğimizi de sağlarız. Sadece hangi durumlarda, kimden ve nasıl yardım isteyeceğinizi bilmeniz gerekiyor. Bu derste sizlerle bu konuyu konuştuk. Umarım şimdi, hangi durumlarda, kimden ve nasıl yardım isteyeceğinizi daha iyi biliyorsunuzdur. Eğer benim size yardım etmemi, dinlememi isterseniz beni odamda bulabilirsiniz. Ben de diğer öğretmenler ve okul çalışanları gibi her zaman size yardım etmeye hazırım."

Kazanımın Değerlendirilmesi:

1. Öğrencilerin bir hafta boyunca okulda ve hayatın diğer alanlarında yardıma ihtiyaç duydıklarında kimlerden, nereden, ne zaman ve nasıl yardım istediklerini gözlemlenmeleri istenir. Bir haftanın sonunda gönüllü öğrencilerin gözlemlerini paylaşmaları sağlanır.

Uygulayıcıya Not:

1. Bu kazanım rehber öğretmen/psikolojik danışman tarafından uygulanır.
2. Öğrencilerin etkinlik sürecindeki kişiler ve durumlar dışındaki yaşantıları da dikkate alınmalıdır. Farklı ortamlarda yardım isteme deneyimi geçirmiş öğrencilerin paylaşımları da sürece dâhil edilmelidir.
3. Çalışma yapraklarını tahtaya yansıtacak teknolojik imkânın olmadığı durumlarda çıktısı alınmalıdır.

Özel gereksinimli öğrenciler için;

1. Çalışma Yaprakı-1’de yer alan görseller öğretmen tarafından betimlenerek öğretmen desteği sağlanabilir.
2. Etkinliğin tamamlanması için ek süre verilebilir.
3. Akran eşleştirmesine yer verilerek akran desteği sağlanabilir.
4. Kimden, ne zaman ve nasıl yardım istenebileceğine dönük örnek durumlar görsellerle zenginleştirilerek ya da betimlenerek öğrenciye aktarma yolu ile öğretmen desteği sağlanabilir.

Etkinliği Geliştiren:

Derya YILMAZ GÜNDÜZ

Çalışma Yaprağı 1



Çalışma Yaprağı 2



1. SINIF ETKİNLİKLERİ

ÇEVRENİ KORU, KENDİNİ KORU!

Gelişim Alanı	Sosyal Duygusal
Yeterlik Alanı	Kişilerarası Beceriler
Kazanım/Hafta	Yaşadığı çevreyi korur. / 29.Hafta
Sınıf Düzeyi	1. Sınıf
Süre	40 dk (Bir ders saati)
Araç-Gereçler	1. Kutu/Poşet 2. 6 adet A3 kağıdı. 3. Kuru ve pastel boyalar.
Uygulayıcı İçin Ön Hazırlık	1. Küçük kâğıtlara ayrı ayrı bitki, hayvan, orman, deniz, hava, yaşam alanlarımız yazılır ve kutunun içine atılır.
Süreç (Uygulama Basamakları):	<ol style="list-style-type: none"> 1. "Bakarsan bağ olur, bakmazsan dağ olur." özlü sözü uygulayıcı tarafından tahtaya yazılır ve öğrencilere bu sözden ne anladıkları sorulur. 2. Gönüllü öğrencilerden yanıtları alındıktan sonra uygulayıcı tarafından etkinliğin amacının yaşadığımız çevreyi korumak olduğu öğrencilerle paylaşılır. 3. Gruplara ayırma yöntemlerinden birini kullanılarak sınıf 6 gruba ayrılır. 4. Her gruptan kutunun içerisinden üzerinde bitki, hayvan, orman, deniz, hava, yaşam alanlarımız yazılı olan kâğıtlardan birini çekmeleri istenir. 5. A3 kâğıtları ve kuru boyalar gruplara dağıtılır ve öğrencilerden kendilerine çıkan kâğıtta yazılı olan alanı korumak için neler yapılabileceğine dair bir resim yapmaları istenir. 6. Resimler bittikten sonra her gruptan bir sözcü, yaptıkları resmi açıklar, o alanı korumak için neler yapılabileceğini söyler ve resimler sınıf panosuna asılır. 7. Etkinlik aşağıdaki tartışma sorularıyla devam ettirilir: <ul style="list-style-type: none"> • Yaşadığımız çevreyi korumak sizce neden önemlidir? • Çevremizi korumazsak ileride ne gibi sorunlarla karşılaşırız? • Yaşadığımız çevreyi korumak için neler yapmalıyız? 8. Aşağıdaki açıklama yapılarak etkinlik sonlandırılır: "Yaşadığımız çevreyi korumak hepimizin başlıca görevidir. İçerisinde yaşadığımız bu ortam bizlerin yaşam alanıdır. Yaşam alanımızı korumazsak çevre zarar

Süreç (Uygulama Basamakları):

görür, buna bağlı olarak doğanın dengesi bozulur, bitki ve hayvan türleri tehlikeye girer ve bizler kendimize yaşayacak bir alan bulamayız. Çevremizi korumak adına çevremizi temiz tutmalı, çevreyi kirleten kişileri uyarmalıyız.”

Kazanımın Değerlendirilmesi:

1. Öğrencilerden yaşadıkları çevreyi korumak için neler yapılabileceğini aileleriyle konuşmaları ve daha sonra bu konuştuklarını sınıfta paylaşmaları istenebilir.

Uygulayıcıya Not:

Özel gereksinimli öğrenciler için;

1. Grup oluşturma sırasında akran eşleşmesi yapılarak sosyal çevre düzenlenebilir.
2. Tahtada yazılı özlü söz görselle desteklenerek etkinlik çeşitlendirilebilir.
3. Etkinlik sonlandırma aşamasında yer alan açıklama görsellerle sunularak öğretmen desteği sağlanabilir.

Etkinliği Geliştiren:

Etkinlik Düzenleme Kurulu

1. SINIF ETKİNLİKLERİ

OYUNLARLA EĞLENİYORUZ

Gelişim Alanı	Sosyal Duygusal
Yeterlik Alanı	Kişiler Arası Beceriler
Kazanım/Hafta	Oyun ve etkinliklerin amacının eğlenmek olduğunu fark eder. /30. Hafta
Sınıf Düzeyi	1. Sınıf
Süre	40 dk (Bir ders saati)
Araç-Gereçler	1. İki adet plastik top veya tenis topu
Uygulayıcı İçin Ön Hazırlık	-

Süreç (Uygulama Basamakları):

1. Uygulayıcı tarafından aşağıdaki yönerge verilerek etkinliğe başlanır:
"Çocuklar yavaş yavaş bu yılı bitiriyoruz. Bütün yıl boyunca birçok etkinlik yaptık. Oyunlar oynadık. Yeni şeyler öğrendik."
2. Aşağıdaki sorular öğrencilere yönlendirilerek gönüllü öğrencilerin cevapları alınır:
 - Bu oyunları oynarken neler hissediyorsunuz?
 - Oyunlarda kaybettiğiniz ya da kazandığınız zaman neler hissediyorsunuz?
 - Kazansak da kaybetsek de ne için oyun oynamaya devam ederiz?
3. Cevaplar alındıktan sonra ve şu açıklama yapılır:
"Derslerinizde ve hayatınızda oyunun yeri çok önemlidir. Biz yıl boyunca gerek derslerde gerekse ders dışı etkinliklerde oyunu ve farklı etkinlikleri kullandık. Kullanmamızın en önemli sebebi hem sizin hem de öğretmeniniz olarak benim eğlenmemizdir. Rekabet içeren oyun ve etkinliklerde dahi en önemli amaçlarımızdan biri eğlenmek ve keyif almaktır."
4. Bu açıklamadan sonra sınıf bahçeye çıkarılır ve iki gruba ayrılır. Her iki grupta da öğrenciler birbirlerinin enselerini göreceği şekilde yan yana sıraya dizilir. Aralarında kol boyu mesafe bırakılır. (Derinkol)
 - .
 - .
 - .
 - .
 - . (şeklinde)

Süreç (Uygulama Basamakları):

5. Herkesten bacaklarını iki yana açması istenir. Grubun başındaki öğrencilerin her birine bir top verilir. Aşağıdaki yönerge ile oyun devam ettirilir:

"En baştaki arkadaşlarınız benim komutumla topu bacaklarının arasından arkaya doğru verecek her öğrenci topu kaçırmadan bir sonrakine gönderecek. Top arkaya ulaştığı zaman arkadaki topu alıp öne geçecek ve yine arkaya doğru vermeye başlayacak. Oyunun başında en önde olan arkadaşınız tekrar topu alıp öne geldiğinde oyun tamamlanır. Hangi grup daha önce bitirirse oyunun kazananı olur. Anlaşıldı mı? Hazır mısınız? Başlayın!"

6. Oyun tamamlandıktan sonra kazanan grup herkes tarafından alkışlanır.

7. Uygulayıcı *"Hepimiz eğlendik mi?" "Az önce oynadığımız oyunun kazananı da kaybedeni de oldu fakat aslında oyunu oynayan herkes kazandı. Çünkü bir oyun sırasında en büyük kazanımımız her zaman için eğlenmektir. Eğer eğlendiysek hepimiz kazanmış oluyoruz. Alkışlayın kendinizi."* diyerek etkinliği sonlandırır.

Kazanımın Değerlendirilmesi:

-

Uygulayıcıya Not:

1. Eğer bahçeye çıkmak mümkün değilse sınıf ortamı etkinliğe göre düzenlenir.

Özel gereksinimli öğrenciler için;

1. Süreç kısmında yer alan top oynama etkinliği sırasında akran eşleştirmeye yer verilerek akran desteği sağlanabilir.
2. Etkinliğin tamamlanması için ek süre verilebilir.
3. Oyun sırasında öğretmen model olarak destek sağlayabilir.

Etkinliği Geliştiren:

Sibel TOSUNER

1. SINIF ETKİNLİKLERİ

BAŞARIYA GİDEN YOL

Gelişim Alanı	Akademik
Yeterlik Alanı	Eğitsel Planlama ve Başarı
Kazanım/Hafta	Eğitsel etkinliklerdeki başarısızlıkların öğrenme sürecinin bir parçası olduğunu kabul eder. / 31. Hafta
Sınıf Düzeyi	1. Sınıf
Süre	40 dk (Bir ders saati)
Araç-Gereçler	1. Çalışma Yaprağı-1
Uygulayıcı İçin Ön Hazırlık	1. İcat nedir? tanımı ve örnekleri için görseller hazır bulundurulabilir. 2. Tekerlemeler uygulayıcı tarafından önceden gözden geçirilmelidir.
Süreç (Uygulama Basamakları):	<ol style="list-style-type: none"> Etkinliğin amacının başarısızlıkların öğrenme sürecinin bir parçası olduğunu anlamak olduğu söylenerek giriş yapılır. Öğrencilere 'Bir işi yaparken başaramadığınız, ancak bu başarısızlığın nedenini düşünerek tekrar deneyip başarılı olduğunuz işler var mı?' sorusu yöneltilerek gönüllü öğrencilerin cevaplarını alınır. (Öğrenciler soruyu cevaplamakta zorlanırsa "örneğin bisiklet sürerken ilk seferinde başarısız olmuş olabilirsiniz. Ancak bisiklete binmeyi bırakmayıp denemeye devam etmiş, hatanızın ne olduğunu anlayıp düzeltmeye çalışmış olabilirsiniz.) Öğrencilerin cevapları alındıktan sonra "Bir dersi öğrenirken, bir konuya çalışırken, bir proje hazırlarken hata yaptığınız, başarısız olduğunuz zamanlar oldu mu? Bu başarısızlıklarınızı değerlendirdiniz mi? Sorusu yöneltilerek öğrencilerin cevapları alınır. Uygulayıcı tarafından icat sözcüğünü tanımlanır ve icat örnekleri verilir. Öğrencilere Çalışma Yaprağı-1 yansıtılarak Edison'un ampulün icadı ile ilgili hikâyesi anlatılır. Hikâye okunduktan sonra tartışma soruları ile devam edilir: <ul style="list-style-type: none"> Edison başarısızlıkla sonuçlanan deneylerinin sonucunda ne yapmıştır? Edison 'Ben ampulü icat ederken 1000 kere başarısız olmadım; sadece ampulü 1000 adımda icat ettim' sözü ile ne anlatmak istemiştir? Başarısızlıklar öğrenmeye nasıl ve hangi durumlarda katkı sağlar? (Başarısızların ancak nerede hata yaptım ve nasıl düzeltebilirim diye sorular sorulduğunda başarıya götüreceği belirtilmelidir.) Sizin hata yaptığınız, başarısız olduğunuz ancak sonunda başardığınız çalışmalar nelerdir?

Süreç (Uygulama Basamakları):

6. Tartışma soruları cevaplandıktan sonra aşağıdaki açıklama ile etkinlik sonlandırılır.
7. *“Öğrenme çalışmalarında önünüze çeşitli engeller çıkacaktır. Bu durum zaman zaman başarısız olmanıza neden olabilir. Bu çok doğaldır. Tüm insanlar bu başarısızlıkları yaşar. Öğrenme etkinlikleri bazen uzun soluklu ve zorlu olabilir. Bazen dikkat edilmediği için, bazen isteksizlikler bazen se sadece konu zor ya da bilinmez olduğu için başarısızlık yaşanabilir ya da hata yapılabilir. Okuma yazma çalışmaları sırasında zorlanıp hatalar yaptığınız, başarısızlık duygusuna kapıldığınız anlar olmuş olabilir. Sizin okuma yazma yolculuğunuz veya Edison’un ampülü icat etme çalışmaları gibi süreçlerde yaşanan başarısızlıklar ya da yapılan hatalar size yol gösterebilir. Edison’un da bahsettiği gibi başarısızlıklar başarıya giden yolda birer adımdır. Önemli olan planlı çalışmaya devam etmek ve başarıya ulaşmak için çabalamaktır. Bu çaba sizi hedefinize ulaştıracaktır.”*

Kazanımın Değerlendirilmesi:

1. Öğrencilerden birer kısa tekerleme öğrenmeleri istenir. Bu tekerlemeyi öğrenirken kaç kez hata yaptıkları, başarısız olduklarını bir büyüklerinin yardımıyla not etmeleri istenir. Tekerlemeler sınıfta okunur. Hataların sonunda tekerlemeyi ezberleyip okuyabildiklerinde nasıl hissettikleri sorularak üzerinde konuşulur.

Uygulayıcıya Not:

1. Etkinlik uygulanırken başarısızlıklara eleştirel şekilde yaklaşmamak önemlidir. Öğrenciler paylaşmak istemezse konuşmaya zorlanmamalıdır.
- Özel gereksinimli öğrenciler için;
1. Çalışma Yaprağı-1’deki yazıların puntosu büyütülerek ya da kontrast renkli bir zemine yapıştırılarak görme bakımından daha işlevsel hale getirilebilir.
 2. Tartışma soruları basitleştirilerek öğrencilerin katılımı desteklenebilir.
 3. Soruları yanıtlamaları için öğrencilere ek süre tanınabilir.

Etkinliği Geliştiren:

Osman Zafer GÜLER

Çalışma Yapağı 1

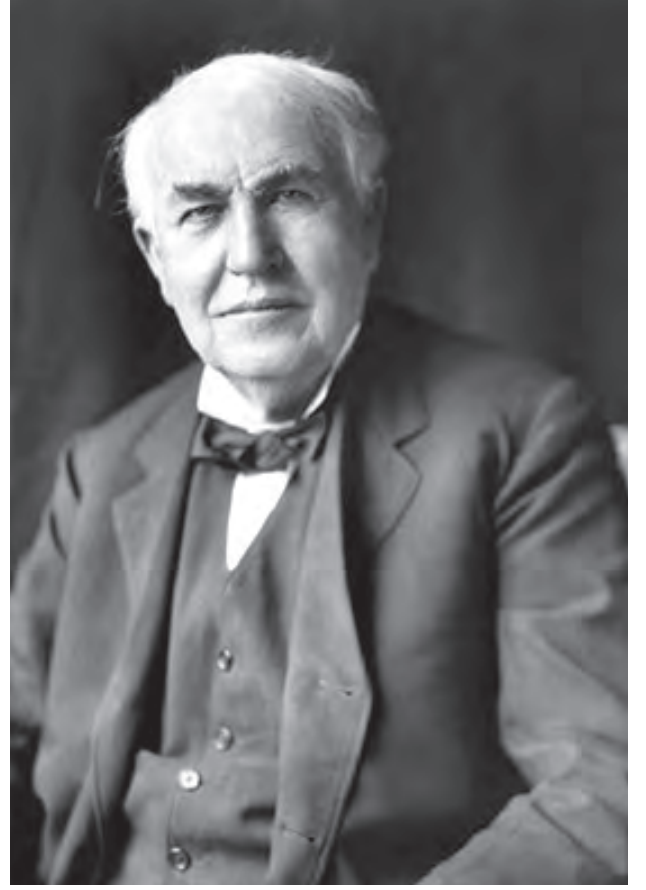

'Edison ampulü icat eden bilim insanıdır. Ampulün icadı için yaptığı yüzlerce deney başarısızlıkla sonuçlanır. Çok zorlandığı dönemler olsa da o asla vazgeçmez. Azimle çalışmaya, deneylerini yapmaya devam eder. Sonunda ampulü icat eder. Yaptığı yüzlerce başarısız deney için şunları söylemiştir. 'Yaptığım her deney yeni şeyler öğrenmemi sağladı. Başarısızlıkla sonuçlanan her deneyden bir şey öğrendim. Bu öğrenmeler sayesinde ampulü icat ettim. Ben ampulü icat ederken 1000 kere başarısız olmadım; sadece ampulü 1000 adımda icat ettim'' der.

1. SINIF ETKİNLİKLERİ

MERCAN'IN ÖĞRENME YOLCULUĞU

Gelişim Alanı	Akademik
Yeterlik Alanı	Eğitsel Planlama ve Başarı
Kazanım/Hafta	Öğrenme sürecinde deneyimlediği başarısızlıkların üstesinden gelmek için farklı çözüm yolları dener. / 32. Hafta
Sınıf Düzeyi	1. Sınıf
Süre	40 dk (Bir ders saati)
Araç-Gereçler	1. Çalışma Yaprağı-1 2. Çalışma Yaprağı-2
Uygulayıcı İçin Ön Hazırlık	1. Çalışma Yaprağı-1 uygulayıcı tarafından önceden okunur. 2. Çalışma Yaprağı-2 öğrenci sayısı kadar çoğaltılır.
Süreç (Uygulama Basamakları):	<ol style="list-style-type: none"> Uygulayıcı tarafından tahtaya büyük "E" ve küçük "e" harfleri yazılır. Ve öğrencilere şu soru yöneltilir: <i>"Çocuklar bu harf grubunu hatırlıyorsunuz değil mi? İlk öğrendiğimiz harfti... Şimdi bu harfleri çok kolay yazabiliyorsunuz. Ama okulun ilk haftalarını hatırlayın. Bu harfleri öğrenirken zorlanmış mıydınız? Ne gibi zorluklar yaşamıştınız? Bu zorlukların üstesinden gelmek için neler yapmıştınız?"</i> Öğrencilerin paylaşımları alındıktan sonra öğrencilere "Evet çocuklar, sizin de söylediğiniz gibi "e, E" harfini daha iyi öğrenebilmek için sayfalarca yazdınız. Bunu sürekli çaba göstererek ve asla pes etmeyerek başardınız." açıklaması yapılır ve etkinliğin amacının öğrenme sürecinde deneyimlenen başarısızlıkların üstesinden gelmek için farklı çözüm yolları denemek olduğu söylenir. Uygulayıcı tarafından öğrencilere bir hikâye anlatılacağı ve bu hikâye anlatılırken ara ara durarak öğrencilerin paylaşımlarının alınacağına açıklaması yapılır ve hikâye anlatımı sürecine Çalışma Yaprağı-1 okunarak başlanır. Hikâye okunduktan sonra tartışma sorularıyla süreç devam ettirilir: <ul style="list-style-type: none"> Sizce Mercan öğrenme sürecinde başka hangi sorunlar yaşayabilir? Bu sorunları çözmek için hangi çözüm yollarını deneyebilir? Mercan ile benzer sorunlar yaşadınız mı? Siz bu sorunların üstesinden nasıl geldiniz? Öğrencilerin paylaşımları alındıktan sonra aşağıdakine benzer bir açıklama ile süreç sonlandırılır:

Süreç (Uygulama Basamakları):

"Yeni şeyler öğrenmek çoğu zaman zor olabilir ama farklı yollar denedikçe daha iyi sonuçlar alabilirsiniz. Önemli olan, Mercan'ın yaptığı gibi asla pes etmeyerek, farklı çözüm yolları bulmaya çalışmak ve denemekten asla vazgeçmemektir."

Kazanımın Değerlendirilmesi:

1. Çalışma Yaprağı-2 öğrencilere dağıtılarak, öğrencilerden "turuncu, mor ve pembe" renklerini kullanmadan sadece ana renkleri kullanarak bu renkleri elde edebilecekleri bir sulu boya çalışması yapmaları istenir. Bu süreçte renkleri bulmak için yaptıkları denemeleri Çalışma Yaprağı-2 üzerine not almaları istenir.

Uygulayıcıya Not:

1. Hikâye okunurken Çalışma Yaprağı-1 tahtaya yansıtılabilir. Çalışma Yaprağı-1 üzerindeki yönergeler hikâye anlatımı sırasında dikkate alınmalıdır.
- Özel gereksinimli öğrenciler için;
1. Hikâye okunurken kontrast zemine yapıştırılan resimleri de eş zamanlı olarak öğrencilere gösterilebilir.
 2. Sorular basitleştirilip sorularak öğretim süreci farklılaştırılabilir.
 3. Çalışma Yaprağı-2 yapılırken öğrencilerin buldukları renklerin adını kağıda yazmaları yerine boya ile bir dokundurma yaparak tepkilerini çeşitlendirmeleri sağlanabilir.

Etkinliği Geliştiren:

Cemre ÖZCAN, Etkinlik Düzenleme Kurulu

Çalışma Yaprağı 1



“Sevgili çocuklar... Sizleri arkadaşım Mercan ile tanıştırmak istiyorum. Arkadaşımız Mercan, çok sevimli bir kaplumbağadır. Okula yeni başlayan Mercan, okuma ve yazmayı öğrenmeye çalışmaktadır. Okula ilk başladığında kalem tutmayı beceremediği için harfleri yazarken çok zorlanmıştır.”

Burada durun ve öğrencilere aşağıdaki soruyu yöneltip öğrencilerin cevaplarını aldıktan sonra hikâyeye devam edin...

Sizce Mercan kalem tutmayı başarmak için hangi yolları denemelidir?

“... bu yolları deneyerek kalem tutabilmeyi başaran Mercan yazma konusunda ustalaşmaya başlamıştır. Mutlu bir şekilde okula gitmeye devam eden Mercan, bir süre sonra okuma çalışması yaparken bazı harfleri birbiriyle karıştırmaya başlamıştır. Örneğin “b” ve “d” harflerini okurken arada bir kafası karışmaktadır.”

Burada durun ve öğrencilere aşağıdaki soruyu yöneltip öğrencilerin cevaplarını aldıktan sonra hikâyeye devam edin...

Sizce Mercan bu harfleri karıştırmamak için neler yapabilir?

“Harfleri karıştırmamak için okul psikolojik danışmanından/rehber öğretmenden yardım alan Mercan, giderek kendini okuma konusunda daha iyi hissetmiştir. Okulun ilerleyen zamanlarında okuma ve yazma ile sorunlarını çözebilen Mercan, bu sefer de okula gelirken bazı eşyalarını yuvasında unutmaktadır. Anne kaplumbağa sürekli Mercan’a eşyalarını önceden düzenlemesini hatırlatsa da, bazen eşyalarını okulda bazen de yuvasında unutmaktadır...”

Burada durun ve öğrencilere aşağıdaki soruyu yöneltip öğrencilerin cevaplarını aldıktan sonra hikâyeye devam edin...

Sizce Mercan okula gelirken ve okuldan dönerken eşyalarını unutmamak için neler yapabilir?

Çalışma Yapağı 2

PEMBE RENGİ BULMAK İÇİN

1.DENEME.....

2.DENEME.....

3.DENEME.....

4.DENEME.....

TURUNCU RENGİ BULMAK İÇİN

1.DENEME.....

2.DENEME.....

3.DENEME.....

4.DENEME.....

MOR RENGİ BULMAK İÇİN

1.DENEME.....

2.DENEME.....

3.DENEME.....

4.DENEME.....

1. SINIF ETKİNLİKLERİ

ZİNCİR KIRILIRSA

Gelişim Alanı	Kariyer
Yeterlik Alanı	Kariyer Farkındalığı
Kazanım/Hafta	Her mesleğin toplumsal yaşama katkısı olduğunu fark eder. / 33. Hafta
Sınıf Düzeyi	1. Sınıf
Süre	40 dk (Bir ders saati)
Araç-Gereçler	1. Etkinlik Bilgi Notu 2. Farklı renklerde A4 ya da fon kâğıdı 3. Yapıştırıcı 4. Makas
Uygulayıcı İçin Ön Hazırlık	1. Farklı renklerdeki A4 ya da fon kâğıtları 15 x 2 cm boyutlarında öğrenci sayısı kadar kesilir. 2. Sınıf düzeni U oturma düzeni şeklinde ayarlanır. Öğretmen masası öğrencilerin göreceği şekilde ortada yer alır.
Süreç (Uygulama Basamakları):	1. Öğrencilerin dikkatini çekmek için aşağıdaki sorular sorularak etkinliğe giriş yapılır. Her soru öğrencilere yöneltildikten sonra öğrencilerden o soruya ilişkin cevaplar alınır. <ul style="list-style-type: none">Çocuklar her gün yeni ve farklı şeyler öğrenmek için okula geliyorsunuz. Size artık okullarda öğretmenlerin olmayacağını sadece öğrencilerin okula geleceğini söyleseler neler olurdu?En çok hangi sebze ve meyveleri seviyorsunuz? Çiftçiler artık sebze ve meyve yetiştirmeyeceklerini söyleseler neler olurdu?Kimler kitap okumayı çok seviyor? Derslerimize çalışırken de çoğu zaman ders kitaplarımızı kullanıyoruz. Öyle değil mi? Yazarların bir daha kitap yazmadıklarını düşünün. Neler olurdu?Üzerinde oturduğumuz, yazı yazdığımız sıraları kimler yapıyor? Peki, marangozlar işi bıraksalar neler olurdu?Çöplerimizi kimler topluyor? Temizlik görevlileri olmasaydı ne olurdu? 2. Daha önceden öğrenci sayısı kadar kesilen farklı renklerdeki kâğıtlar öğrencilere dağıtılır. Bildikleri mesleklerden birinin adını verilen kâğıtlara yazmaları istenir. 3. Öğrenciler sırayla öğretmen masasına çağrılır. İlk öğrenciden kâğıdının uçlarını birbirine yapıştırması istenir ve bir halka oluşturulur. Bu halka oluşturulurken meslek isimlerinin kâğıdın dış kısmında kalması ve görünür

Süreç (Uygulama Basamakları):

olması sağlanır. İkinci öğrenciden kâğıdını ilk öğrencinin yaptığı halkadan geçirmesi ve kâğıdının her iki ucunu birbirine yapıştırması istenir ve ikinci halka oluşturulur. Bu şekilde halkalar yaparak bütün sınıf tarafından uzun bir zincir oluşturulur.

4. Zinciri sınıf panosuna astıktan sonra etkinlik tartışma soruları ile devam ettirilir:
 - Bu etkinliği gerçekleştirirken neler hissettiniz?
 - Yazılan meslekler arasından ilk defa duyduğunuz bir meslek oldu mu?
 - Bu mesleklerin önemi hakkında neler düşünüyorsunuz?
5. Aşağıdaki yönergeye benzer şekilde her mesleğin toplumsal yaşama katkısına vurgu yapılarak etkinlik sonlandırılır:

"Çocuklar, üzerine meslek adlarını yazdığınız kâğıtlardan halkalar oluşturarak bir zincir elde ettik. Eğer halkalardan biri koparsa zincir kullanılamaz hale gelir. Şimdi oluşturduğumuz bu zincire bir isim verelim. Zincirin her bir halkasında bir meslek yazdığı için zincirin ismi "Meslekler Zinciri" olsun. Ne dersiniz? Peki, zincirin halkalarından birini kesersem ne olur sizce?" Öğrencilerden cevap beklenir. Zincirin halkalarından bir tanesi kesilir ve şöyle devam edilir: "Zincirin halkalarından birini kestiğimde zincir kırıldı gördünüz mü? Az önce "Zincirin halkalarından biri koparsa zincir gücünü kaybeder." demiştim. Hayatımızda da mesleklerden biri olmazsa toplumdaki denge bozulur. Bu nedenle her mesleğin toplumdaki yeri ve önemi ayrıdır ve her meslek değerlidir. Ayrıca her meslek hayatımızı farklı yönlerden kolaylaştırır."

Kazanımın Değerlendirilmesi:

1. Öğrenciler anne ve babalarıyla, anne ve babalarının mesleklerinin toplumsal yaşama katkısı hakkında konuşabilir.

Uygulayıcıya Not:

1. Sürecin üçüncü basamağında Etkinlik Bilgi Notu'nda yer alan görsellerden yararlanarak zincir yapımında öğrencilere yardımcı olunur.
2. Öğrenciler meslek isimleri bulma konusunda sıkıntı yaşarlarsa uygulayıcı çeşitli meslekleri hatırlatarak öğrencilere destek olur.

Özel gereksinimli öğrenciler için;

1. Oturma düzeninde akran eşleşmesi yapılarak sosyal çevre düzenlenebilir.
2. Meslekler zinciri oluşturulurken meslek görselleri kullanılarak öğretmen desteği sağlanabilir.
3. Zincir yapma aşamasında öğrencilere ek süre verilebilir.
4. Mesleklerin toplumsal yaşama katkısı ile ilgili bir hikâyeye okunarak ya da video izletilerek etkinlikler çeşitlendirilebilir.

Etkinliği Geliştiren:

Gamze YILDIZ

ETKİNLİK BİLGİ NOTU

Zincir Yapımı

1. ADIM

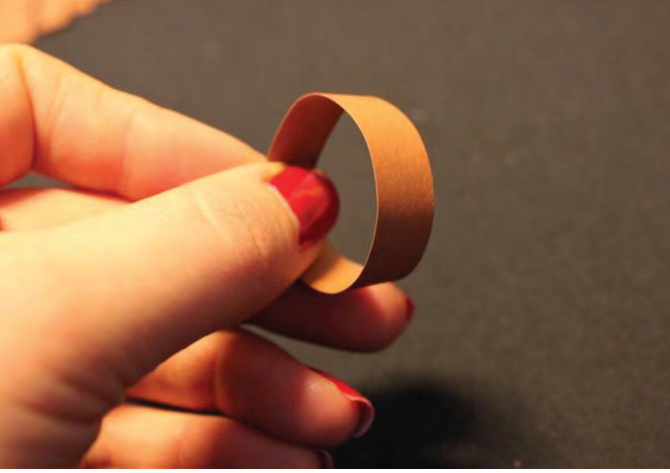

2. ADIM

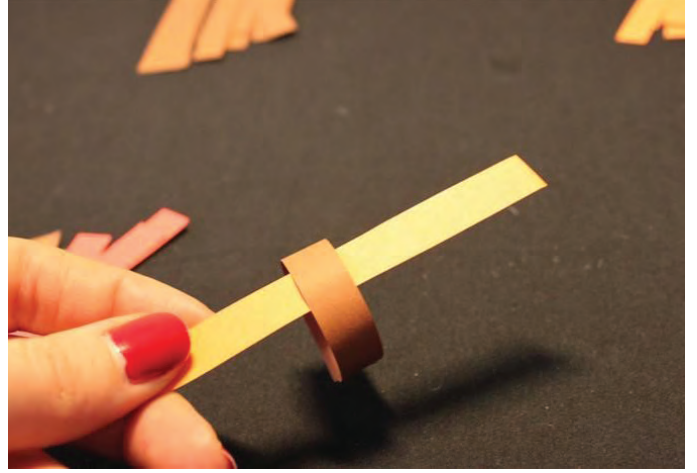

3. ADIM

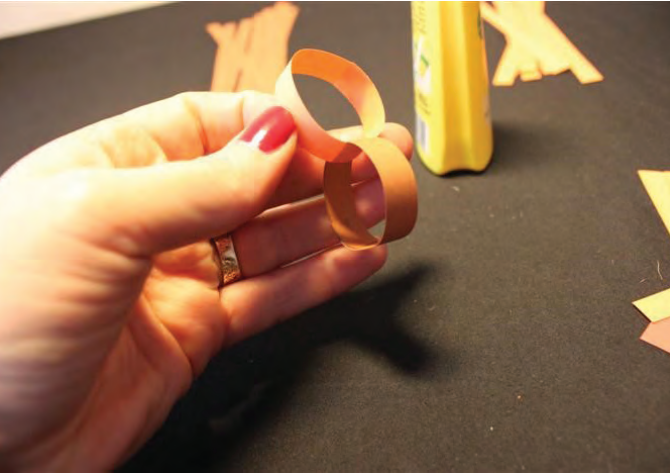

4. ADIM



1. SINIF ETKİNLİKLERİ

NE OLURDU?

Gelişim Alanı	Kariyer
Yeterlik Alanı	Kariyer Farkındalığı
Kazanım/Hafta	Her mesleğin toplumsal yaşama katkısı olduğunu fark eder. / 34. Hafta
Sınıf Düzeyi	1. Sınıf
Süre	40 dk (Bir ders saati)
Araç-Gereçler	<ol style="list-style-type: none"> 1. Etkinlik Bilgi Notu 2. Çalışma Yaprağı-1 3. İçinde katlanan kâğıtların yer alacağı kutu ya da torba 4. Makas
Uygulayıcı İçin Ön Hazırlık	<ol style="list-style-type: none"> 1. Etkinlik Bilgi Notunda yer alan meslekler kesilir, dörde katlanarak kutu ya da torbaya atılır. 2. Çalışma Yaprağı-1 grup sayısı kadar çoğaltılır. 3. Sınıf küme (ekip çalışması) düzeni şeklinde ayarlanır.
Süreç (Uygulama Basamakları):	<ol style="list-style-type: none"> 1. Aşağıdaki açıklama ile giriş yapılır: "Çocuklar geçen haftaki etkinliğimizde sizlerle "Meslekler Zinciri" yapmıştık. Hatırladınız mı? Zinciri kopardığımızda neler olmuştu?" 2. Öğrencilerden cevap alınır ve kısaca aşağıdaki gibi özetleme yapılır: "Zincirin halkaları zincir için ne kadar önemli ise her meslek de toplum için önemli ve değerlidir. Mesleklerden biri olmadığında toplumdaki denge bozulur. Geçen hafta olduğu gibi bugün de sizlerle mesleklerle ilgili etkinlik yapacağız." 3. Öğrenciler random şekilde dörderli gruplara ayrılır. 4. Her gruptan bir öğrencinin kutu ya da torbadan sırayla bir kart seçmesi istenir. 5. Gruplara Çalışma Yaprağı-1 dağıtılır ve seçtikleri kartta çıkan mesleğe göre doldurmaları söylenir. 6. Gruplar sırayla tahtaya çıkarılır. Gruptan bir öğrencinin kâğıda yazdıklarını mesleğin adını vermeden sınıfla paylaşmaları istenir. 7. Diğer grupların da paylaşılan bilgilere göre mesleği tahmin etmeleri söylenir. 8. Tahtaya çıkan grup tarafından son olarak aşağıdaki soru öğrencilere yöneltilir ve gönüllü öğrencilerin cevapları alınır: <ul style="list-style-type: none"> • Bu meslek olmasaydı ne olurdu?

Süreç (Uygulama Basamakları):

9. Aşağıdaki açıklama ile etkinlik sonlandırılır:

“Çocuklar etkinliğimizde geçen meslekler dışında daha sayamadığımız birçok meslek var. Mesleklerin hepsi birbirinden değerli ve bu mesleklerden her biri hayatımızı kolaylaştırdığı için yaşamımızda önemli bir yere sahip.”

Kazanımın Değerlendirilmesi:

1. Öğrencilerden etkinlikte yer alan mesleklerden kendilerinin seçtiklerinden farklı birini seçip bu meslek olmadığına ne olacağını düşünüp evde aileleriyle paylaşması istenebilir.

Uygulayıcıya Not:

1. Sınıf mevcudu fazla ise zamanı etkin kullanmak için öğrencileri beşerli gruplara ayırabilirsiniz.
2. Öğrencilerin kutudan kart seçme işlemi bittikten sonra kutuda kalan mesleklerle ilgili öğrencilere Çalışma Yaprağı-1 çerçevesinde sorular sorabilir ve bu mesleklerin toplumsal yaşama katkısıyla ilgili bilgi verebilirsiniz.

Özel gereksinimli öğrenciler için;

1. Çalışma yaprağında yer alan yazılı materyallere Braille yazı eklenebilir ya da punto büyütülerek materyal desteği sağlanabilir.
2. Etkinliğin tamamlanması için ek süre verilebilir.
3. Mesleklerle ilgili anlatım görsellerle zenginleştirilerek öğretmen desteği sağlanabilir.
4. Grup çalışması sırasında akran eşleştirmesi yapılarak akran desteği sağlanabilir.

Etkinliği Geliştiren:

Gamze YILDIZ

ETKİNLİK BİLGİ NOTU

Doktor

Mimar

Aşçı

Terzi

Kurye

Hâkim

Veteriner

Temizlik
Görevlisi

Çiftçi

Yazılım
Mühendisi

Çalışma Yaprağı 1

MESLEK:

NEREDE ÇALIŞIR?

NE İŞ YAPAR?

BU MESLEK OLMASAYDI NE OLURDU?
(Bu soru gruptaki bir öğrenci tarafından sınıfa sorulacak.)

1. SINIF ETKİNLİKLERİ

SEÇ-OKU-FARK ET

Gelişim Alanı	Sosyal Duygusal
Yeterlik Alanı	Kişisel Güvenliğini Sağlama
Kazanım/Hafta	Bilişim teknolojilerinin kullanım amaçlarını fark eder. / 35. Hafta
Sınıf Düzeyi	1. Sınıf
Süre	40 dk (Bir ders saati)
Araç-Gereçler	<ol style="list-style-type: none">1. Etkinlik Bilgi Notu-12. Etkinlik Bilgi Notu-23. 4 tane kutu4. Farklı renklerde fon kâğıdı ya da A4 kâğıdı5. Yapıştırıcı6. Makas7. Kalem
Uygulayıcı İçin Ön Hazırlık	<ol style="list-style-type: none">1. Kutuların üzerine Etkinlik Bilgi Notu-1’de yer alan görseller kesilerek- her kutuda bir görsel olacak şekilde- yapıştırılır.2. Kutular tahtanın önüne çekilen bir sıra üzerine yan yana yerleştirilir.3. 15 x 3 cm boyutlarında farklı renklerde kâğıtlar kesilir. Kesilen kâğıtlara Etkinlik Bilgi Notu-2’de yer alan amaçlar -her kâğıtta bir amaç olacak şekilde- yazılır. Televizyona ait amaçlar televizyon görselinin yapıştırıldığı kutuya, telefona ait amaçlar telefon görselinin yapıştırıldığı kutuya, bilgisayara ait amaçlar bilgisayar görselinin yapıştırıldığı kutuya, tablete ait amaçlar tablet görselinin yapıştırıldığı kutuya konur.
Süreç (Uygulama Basamakları):	<ol style="list-style-type: none">1. Öğrencilere aşağıdaki sorular sorularak etkinliğe giriş yapılır.<ul style="list-style-type: none">• Evde kimler televizyon izliyor?• Televizyonu ne için kullanıyorsunuz?• Sevdiklerimizin sesini duymak için hangi iletişim aracını kullanıyoruz?• Akıllı telefonu başka ne için kullanıyorsunuz?• Araştırma ödevlerinizi nasıl yapıyorsunuz?• Ödevlerinizi yaparken bilgisayar kullanıyor musunuz?• Bilgisayarı başka ne için kullanıyorsunuz?• Daha önce tablet kullanan oldu mu? Tableti ne için kullanıyorsunuz?

Süreç (Uygulama Basamakları):

2. Öğrencilere kutuların içinde televizyon, akıllı telefon, bilgisayar ve tabletin kullanım amaçlarının yer aldığı kâğıtlar olduğu söylenir.
3. Öğrencilerden sırayla tahtaya çıkmaları, istedikleri kutudan bir kâğıt seçmeleri ve kâğıtta yazan kullanım amacını okumaları istenir.
4. Öğrenciler seçtikleri kâğıtları okuduktan sonra uygulayıcı tarafından amacın hangi bilişim teknolojisine ait olduğu belirtilerek kullanım amacı tekrar edilir.
5. Üçüncü basamak tüm öğrenciler için tekrarlandıktan sonra öğrencilere aşağıdaki soru yöneltilir ve cevaplar alınır:
 - Çocuklar sizlerle televizyon, akıllı telefon, bilgisayar ve tabletin kullanım amaçlarını konuştuk. Bunlara ait yeni fark ettiğiniz kullanım amaçları oldu mu? Hangileri?
6. Aşağıdaki açıklama ile etkinlik sonlandırılır:

"Sevgili Çocuklar, etkinliğimizde üzerinde konuştuğumuz akıllı televizyon, akıllı telefon, bilgisayar ve tablet bilişim teknolojilerinden sadece birkaçıdır. Bilişim teknolojisini kısaca bilgiyi oluşturabilmek ve ona erişebilmek için kullandığımız teknoloji olarak tanımlayabiliriz. Bilgiye kısa yoldan ve hızlı bir şekilde ulaşmak ve ulaştırabilmek için bilişim teknolojilerini kullanırız."

Kazanımın Değerlendirilmesi:

1. Öğrencilerinizden evde kullanılan bilişim teknolojilerinden birini seçmesini onunla ilgili poster hazırlamasını isteyebilirsiniz. Posterde seçtikleri bilişim teknolojisinin kullanım amaçlarının da yer alması gerektiğini belirtiniz. Sonrasında posterler sınıf panosunda sergilenebilir.

Uygulayıcıya Not:

1. Farklı renklerde fon kâğıdı yoksa tek renk fon kâğıdı ya da beyaz A4 kullanabilirsiniz.
2. Sınıf mevcudu fazla ise her öğrencinin kâğıt seçebilmesi için Etkinlik Bilgi Notu-2'de yer alan amaçlardan bazılarını birden fazla yazabilirsiniz.

Özel gereksinimli öğrenciler için;

1. Kutuların dışına yapıştırılacak resimlerin büyüklükleri artırılarak, resimlere dokunsal özellikler eklenerek (örneğin; resimlerin kenar çizgileri tutkalla kabartılabilir) ve kontrast zemin üzerine yapıştırılarak resimlere görme bakımından işlevsel özellikler eklenebilir.
2. Etkinlik Bilgi Notu-2'de yer alan amaçlar daha büyük puntoda ya da Braille yazı ile hazırlanarak materyallerde uyarılabilir.

Etkinliği Geliştiren:

Gamze YILDIZ

ETKİNLİK BİLGİ NOTU-1

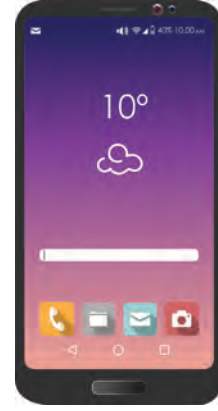

ETKİNLİK BİLGİ NOTU-2

TELEVİZYONUN KULLANIM AMAÇLARI

1. Belgesel, film ve dizi izlemek için kullanabiliriz.
2. Dünyadaki gelişmeleri takip etmek için kullanabiliriz.
3. EBA TV izleyerek derslerimizi takip etmek için kullanabiliriz.
4. Müzik, yarışma, komedi vb. programları izleyerek eğlenmek için kullanabiliriz.
5. İnternete bağlanmak için kullanabiliriz.

AKILLI TELEFONUN KULLANIM AMAÇLARI

1. Diğer insanlarla iletişim kurmak, birbirimizi aramak için kullanabiliriz.
2. Diğer insanlarla iletişim kurmak, mesajlaşmak için kullanabiliriz.
3. Görüntülü konuşma yapmak için kullanabiliriz.
4. Müzik dinlemek için kullanabiliriz.
5. Fotoğraf ve video çekmek için kullanabiliriz.
6. Eğitici ve eğlenceli oyunlar oynamak için kullanabiliriz.
7. Alarm kurmak için kullanabiliriz.
8. İnternete bağlanarak bilgi edinmek için kullanabiliriz.
9. Birçok uygulamaya kısa yoldan ulaşmak için kullanabiliriz.

BİLGİSAYARIN KULLANIM AMAÇLARI

1. Görüntülü konuşma yapmak için kullanabiliriz.
2. E-posta göndermek için kullanabiliriz.
3. Slayt, sunum, belge vb. hazırlamak için kullanabiliriz.
4. Çalışmalarımızı dosyalayıp saklamak için kullanabiliriz.
5. Bilgisayar üzerinden online/uzaktan eğitimlere katılabiliriz.
6. Eğitici ve eğlenceli oyunlar oynamak için kullanabiliriz.
7. Ödevlerimizi yapmak için kullanabiliriz.
8. İnternete bağlanarak araştırma yapmak için kullanabiliriz.
9. EBA'ya girerek derslerimizi takip etmek için kullanabiliriz.
10. E- Okul üzerinden notlarımızı ve devamsızlıklarımızı takip etmek için kullanabiliriz.

TABLETİN KULLANIM AMAÇLARI

1. EBA'ya girerek derslerimizi takip etmek için kullanabiliriz.
2. İnternete bağlanarak araştırma yapmak için kullanabiliriz.
3. Eğitici ve eğlenceli oyunlar oynamak için kullanabiliriz.
4. Video veya fotoğraf çekmek için kullanabiliriz.
5. Çizgi film-animasyon izlemek için kullanabiliriz.
6. Görüntülü konuşma yapmak için kullanabiliriz.

1. SINIF ETKİNLİKLERİ

NELERİ HATIRLIYORUM?

Gelişim Alanı	Ortak
Yeterlik Alanı	Ortak
Kazanım/Hafta	Sınıf rehberlik programı etkinliklerine/yaşantılarına ilişkin duygu ve düşüncelerini yansıtır. / 36. Hafta
Sınıf Düzeyi	1. Sınıf
Süre	40 dk (Bir ders saati)
Araç-Gereçler	1. Çalışma Yaprağı-1
Uygulayıcı İçin Ön Hazırlık	<ol style="list-style-type: none"> 1. Sene boyunca gerçekleştirilen sınıf rehberlik çalışmaları ve kazanımları gözden geçirilir. 2. Altı şapka düşünce tekniği gözden geçirilir 3. Çalışma Yaprağı-1 grup sayısı kadar çoğaltılır
Süreç (Uygulama Basamakları):	<ol style="list-style-type: none"> 1. Etkinliğin amacının sene boyunca sınıf rehberlik programı etkinliklerine/yaşantılarına ilişkin duygu ve düşüncelerini yansıtmak olduğu açıklanarak etkinliğe giriş yapılır. 2. Sınıftaki öğrenciler 6 gruba ayrılırlar. 3. Gruplara Çalışma Yaprağı-1 dağıtılarak öğrencilerden her şapkanın yanında yer alan soruları kendi aralarında tartışmaları ve ortak ya da farklı duygu ve düşüncelerini belirlemeleri ve not etmeleri istenir. 4. Grupların 15 dakika içerisinde çalışmalarını tamamlaması beklenir. 5. Ardından sırası ile grup üyeleri sene boyunca yapılan sınıf rehberlik etkinliklerine ilişkin yaşantılarını, duygu ve düşüncelerini sırası ile paylaşır. Paylaşımlar çalışma yaprağındaki şapka sırasına göre gerçekleştirilir. 6. Öğrencilere "Önce beyaz şapkayı takıyoruz. Bu sene sınıf rehberlik etkinliklerinde neler yaptınız? Neler öğrendiniz?" sorusu yöneltilir. Tüm gruplar düşüncelerini paylaşır. Ardından kırmızı şapka takılır. Benzer yönerge ile devam edilir. 7. Tüm gruplar paylaşımında bulduktan sonra aşağıdaki sorular ile devam edilir. <ul style="list-style-type: none"> • Bu sene sınıf rehberlik etkinlikleri uygulanırken aklınızda kalan bir anıyı paylaşır mısınız? • Katılmaktan en keyif aldığınız etkinlikler ve katılmaktan çok hoşlanmadığınız etkinlikler hangileridir? 8. Öğrencilerden paylaşımları alındıktan sonra aşağıdaki yönerge ile etkinlik sonlandırılır.

Süreç (Uygulama Basamakları):

9. "Bu sene sınıf rehberlik etkinlikleri ile akademik anlayış ve sorumluluk geliştirme, okula uyum sağlama, eğitsel çalışmalarınız planlayabilme gibi eğitim öğretim hayatınıza yönelik etkinliklere katıldınız. Kendinizi tanıırken, kişisel güvenliğinizi sağlamanın yollarını değerlendirip, kişiler arası becerileri geliştirmek için çalıştınız. Meslekleri tanıırken çalışma ve üretmenin anlamını önemini değerlendirdiniz. Bütün bu bilgi ve beceriler sizlerin yaşamda daha sağlıklı olmanız, iyi olmanız ve güçlü yanlarınızı geliştirmeniz için önemlidir. Bu dönemin sonuna geldik. Bundan sonra da öğrendiğiniz bilgi ve becerileri gözden geçirip uygulamaya devam edebilir, yardıma ihtiyaç duyduğunuzda benden, okul psikolojik danışmanınızdan / rehber öğretmenden destek isteyebilirsiniz."

Kazanımın Değerlendirilmesi:

1. Öğrencilerden sınıf rehberlik etkinliklerine yönelik duygularını ve düşüncelerini anlatan bir resim yapmaları istenir. Resim EBA üzerinden paylaşılabilir.

Uygulayıcıya Not:

1. Bu etkinliğin EBA üzerinden canlı derslerde gerçekleştirilmesi halinde öğrencilere bireysel olarak belirli bir süre verilip duygu ve düşünceleri üzerine konuşmaları için fırsat tanınabilir.
2. Çalışma Yaprağı EBA'ya yüklenebilir.



Etkinliği Geliştiren:

Hicran ÇETİN GÜNDÜZ

Çalışma Yaprağı 1

NELERİ HATIRLIYORUM?

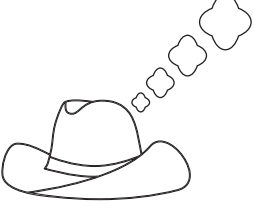
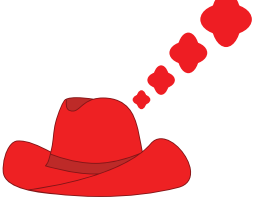
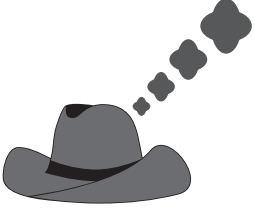
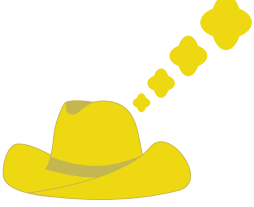
Bu sene rehberlik etkinliklerinde pek çok çalışma yaptınız. Bu etkinliklere ve yaşantılarınıza ilişkin duygu ve düşüncelerinizi birlikte tartışıp paylaşır mısınız?

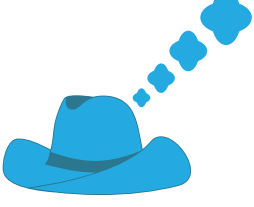
	Bu sene sınıf rehberlik etkinliklerinde neler yaptınız? Neler öğrendiniz?
	Rehberlik etkinliklerine yönelik duygularınız neler? Sizi heyecanlandıran etkinlikler neler?
	Rehberlik etkinliklerinde yaşadığınız olumsuz düşünce ve duygular var mı? Varsa neler?
	Rehberlik etkinliklerine yönelik iyimser düşünceleriniz neler? Avantajlı yanları neler?
	Rehberlik etkinliklerinin daha iyi yapılması ve geliştirilmesi için düşünceleriniz neler?
	Rehberlik etkinliklerinde öğrendiklerinizi yaşamınıza aktarabilme ve uygulayabilme konusunda düşünceleriniz nelerdir?



İLKOKUL SINIF REHBERLİK ETKİNLİKLERİ

2. SINIF ETKİNLİKLERİ

BENİM İÇİN OKUL

Gelişim Alanı	Akademik Gelişim Alanı
Yeterlik Alanı	Okula ve Çevresine Uyum
Kazanım/Hafta	Okulun kendisi için önemini açıklar. / 1.Hafta
Sınıf Düzeyi	2.Sınıf
Süre	40 dk (Bir ders saati)
Araç-Gereçler	1. Çalışma Yaprağı-1 2. Kalem
Uygulayıcı İçin Ön Hazırlık	1. Çalışma Yaprağı-1 grup sayısı kadar çoğaltılmalıdır.
Süreç (Uygulama Basamakları):	<ol style="list-style-type: none">Öğrencilere aşağıdaki şekilde bir açıklama yapılarak etkinliğe giriş yapılır. <i>"Merhaba çocuklar, uzun bir aradan sonra yeniden okulumuzdayız. Okula geri döndüğünüz için neler hissediyorsunuz? Neler düşünüyorsunuz?"</i>Öğrencilerin soruya ilişkin paylaşımları alındıktan sonra etkinliğin amacının öğrencilerin okulun kendileri için anlamını ve önemini açıklamaları olduğu ifade edilir.Uygulayıcı tarafından öğrencileri ikerli ya da üçerli gruplara ayrılır. Her bir grupta öğrencilerin okulun kendileri için ne anlama geldiği ve önemini düşünerek tartışmaları ve ortak olarak okulun kendileri için önemini ifade eden bir tekerleme,sözler veya şiir yazmaları istenir. Grup çalışmaları için öğrencilere yaklaşık 15 dakika süre verilir.Öğrenciler gruplarında tekerleme,sözler veya şiir yazma işlemi bitirdiğinde her bir gruptan ayağa kalkarak yazdıkları tekerlemeyi, şiiri veya sözleri sınıf ile paylaşımları istenir.Paylaşılan tekerlemelerdeki, şiirlerindeki veya sözlerdeki okulun öğrenciler için önemine ilişkin temalar yakalanmaya çalışılarak bulunan önemli ifadeler tahtaya not alınır.Tüm paylaşımlar bittikten sonra aşağıdaki sorular ile etkileşime devam edilir:<ul style="list-style-type: none">Okula ilişkin en çok özlediğiniz etkinlikler hangileridir?Size göre okula gitmenin en güzel yanları nelerdir?Okul sizin için ne anlama geliyor?Öğrencilerin sorulara ilişkin paylaşımlarından sonra uygulayıcı tarafından tahtadaki bilgiler özetlenir ve herkesin yaşamında okulun farklı bir anlamı olabileceğine dikkat çekilir. Ardından okulun arkadaşlık ilişkilerindeki ve yeni bilgi edinmedeki önemi vurgulanarak etkinlik sonlandırılır.

**Kazanımın
Değerlendirilmesi:**

1. Öğrencilerin yazdıkları tekerlemeler, şiirler veya sözler sınıf panosuna asılır.

Uygulayıcıya Not:

1. Tekermeme yazmakta zorlanan öğrencilere bu konuda ipuçları sağlanarak destek olunabilir veya bu öğrenciler şiir veya söz yazmaya yönlendirilebilir.
2. Pandemi süreci kapsamında etkinlik sürecindeki grup çalışmalarında maske takılması, sosyal mesafeye dikkat edilmesi gibi önlemlerin alınması gerekmektedir.

Özel gereksinimli öğrenciler için;

1. Gruplara ayırma sırasında akran eşleştirmesi yapılarak akran desteği sağlanabilir.
2. Süreç uygulama basamağında tekerleme, şiir yerine öğrencinin resim yapması istenerek etkinlik çeşitlendirilebilir.
3. Paylaşım bittikten sonra sorulan sorular görsellerle birleştirilerek öğrencinin işaretlemesi ya da göstermesi istenilerek farklı şekillerde tepki vermesi için fırsatlar oluşturulabilir.

Etkinliği Geliştiren:

Etkinlik Düzenleme Kurulu

Çalışma Yaprağı 1

Sevgili Öğrenciler ,

Okulun sizin için ne anlama geldiğini ve önemini iyice düşününüz.

Aşağıdaki kutucuğun içine grubunuzla birlikte herkesin düşüncelerini kapsayacak şekilde okulun sizler için ne anlama geldiğini ve önemini ifade eden bir tekerleme, söz veya şiir yazınız.

.....

.....

.....

.....

.....

.....

.....

.....

.....

.....

.....

.....

.....

.....

.....

.....

.....

.....

.....

.....

.....

.....

.....

.....

2. SINIF ETKİNLİKLERİ

KURALLAR HAYAT BULSUN

Gelişim Alanı	Akademik Gelişim Alanı
Yeterlik Alanı	Okula ve Okulun Çevresine Uyum
Kazanım/Hafta	Okul ve sınıf kurallarına uyulmadığında ortaya çıkabilecek sonuçları tartışır./2. Hafta
Sınıf Düzeyi	2.Sınıf
Süre	40 dk (Bir ders saati)
Araç-Gereçler	1. Etkinlik Bilgi Notu-1 2. Çalışma Yapağı-1
Uygulayıcı İçin Ön Hazırlık	1. Etkinlik Bilgi Notu-1 okunarak orada ifade edilen kurallara eklemek istenen kural varsa ders öncesinde ekleme yapılır. 2. Çalışma Yapağı-1 grup sayısı kadar çoğaltılır. 3. Kurallar öğrencilerin rahatça görebilecekleri bir yere asılır ya da yansıtılır. 4. Etkinlikte rol dağıtarak canlandırma yapması için 3 öğrenci seçilir. 3 öğrenciye görevleri önceden anlatılır. Birinci öğrenciye tahtayı karalama, ikinciye yüksek sesle şarkı söyleme ve üçüncüye sıralar arasında dolaşma görevleri verilir. Öğrencilere giriş ziliyle birlikte görevlerini gerçekleştirecekleri bilgisi paylaşılır.
Süreç (Uygulama Basamakları):	1. Ders öncesinde uygulayıcı tarafından görevlendirilen üç öğrenci zil sesiyle görevleri olan rolleri oynamaya başlarlar. 2. Uygulayıcı sınıfa girer ve gördüğü davranışlar karşısında şaşkın bir ifade takınır. Bir süre bekler. Bu sırada tüm öğrencilerin yerine oturması istenir. 3. "Bugün sizlerle sınıf ve okul kurallarına uymadığımızda yaşayabileceğimiz sorunları tartışacağız." açıklaması yapılır. 4. Rol yapan öğrencilerin davranışları, sınıfa sorulur. <ul style="list-style-type: none"> • Sınıfa girdiğimde arkadaşlarınız neler yapıyordu? • Bu davranışlar size ne hissettirdi? • Bu davranışları nasıl değerlendirirsiniz? Neden? 5. Rol oynayan öğrenciler, uygulayıcı tarafından tahtaya davet edilir. Bunun bir kurgu olduğu sınıfa anlatılır. 6. Öğrenciler ikerli ya da üçerli gruplara ayrılırlar. Uygulayıcı tarafından her bir gruba Çalışma Yapağı-1'den bir adet dağıtılır ve Etkinlik Bilgi Notu-1'de yer alan okul ve sınıf kurallarından birer kural verilir. 7. Her grup kendilerine verilen kurala uyulmadığında yaşanabilecek sorunları çalışma yapağını da kullanarak kendi aralarında tartışır.

Süreç (Uygulama Basamakları):

8. Öğrencilere tartışmaları için yaklaşık 15 dakika süre verildikten sonra gruplar görüşlerini sınıfla paylaşır. Grup paylaşımlarından sonra aşağıdaki tartışma sorularına geçilir:
 - Okuldaki kurallara uyulmadığı durumlarda neler yaşayabiliriz?
 - Sınıfımızdaki kurallara uyulmadığı durumlarda neler yaşayabiliriz?
 - Okul ve sınıf kurallarına uyulması ile ilgili sizin yaşadıklarınız nelerdir?
 - Okul ve sınıf kurallarına uymamak arkadaşlık ilişkilerinizi nasıl etkiler?
 - Okul ve sınıf kurallarına uymamak ders süreçlerinizi nasıl etkiler?
 - Okul ve sınıf kurallarına uymamak sağlığını nasıl etkiler?
9. Öğrencilerin sorulara yönelik paylaşımları alındıktan sonra okul ve sınıf kurallarına uymanın önemi vurgulanarak etkinlik sonlandırılır.

Kazanımın Değerlendirilmesi:

1. Öğrencilerden sınıf ve okul kurallarına uyulmadığı durumlarda yaşanan sorunları gözlemlenmeleri ve not etmeleri istenir. 5 günlük gözlemin sonunda öğrenciler gözlem sonuçlarını sınıf ile paylaşır.

Uygulayıcıya Not:

1. Uygulayıcı tarafından önceden öğrenci seçerek yapılacak rol oynama tekniğinden yararlanılmadığı durumlarda aşağıda verilen örneklere benzer ifadeler tüm öğrencilere yöneltilerek uygulama yaptırabilir ve bu davranışlar üzerinde tüm sınıf konuşturulabilir.

"Çocuklar hadi hep bir ağızdan konuşarak bana bir şeyler anlatmaya çalışın."
"Bana göre sağ tarafta olanlar sürekli olarak sol taraftakileri şikâyet etsin."
"Bana göre sol tarafta olanlar beni dinlemeyip başka şeylerle ilgilenirler."
2. Grup çalışmaları sırasında uygulayıcı grupları gezerek kolaylaştırıcı bir rol üstlenmelidir.
3. Kural sayısı ile grup oluşturma aşaması esneklik içerir. Örneğin az sayıda öğrencinin bulunduğu sınıflarda bir gruba birden fazla kural verilebilir.
4. Pandemi süreci kapsamında etkinlik sürecindeki grup çalışmalarında maske takılması, sosyal mesafeye dikkat edilmesi gibi önlemlerin alınması gerekmektedir.

Özel gereksinimli öğrenciler için;

1. Etkinlik Bilgi Notu-1' de yer alan okulun ve sınıfın kuralları görsellerle desteklenerek öğrenme süreci farklılaştırılabilir.
2. Tartışma soruları "Okul ve sınıf kurallarına uymazsak derste öğretmenimizin anlattıklarını iyi öğrenebilir miyiz?" gibi tek kelimelik cümlelerle yanıtlanacak şekilde sorularak öğrencinin tepki vermesi sağlanabilir.

Etkinliği Geliştiren:

Etkinlik Düzenleme Kurulu

ETKİNLİK BİLGİ NOTU-1

OKULUN VE SINIFIN KURALLARI

OKULUN KURALLARI

Okula eşyalarını dikkatli, düzenli ve temiz kullanmalıyız.

Okula zamanında gelmeliyiz.

Okulda bulduğumuz eşyaları kayıp eşya dolabına koymalı veya nöbetçi öğretmene vermeliyiz.

Güvenlik kurallarına uymalıyız.

Okul koridorlarında koşmamalıyız.

Kullandıktan sonra muslukları kapatmalıyız.

Büyüklere saygı, küçüklere sevgi göstermeliyiz.

Okul içerisinde gezerek yiyecek yememeliyiz.

Kantinde sıramızı beklemeliyiz.

.....
.....
.....
.....
.....

SINIFIN KURALLARI

Sınıf eşyalarını dikkatli, düzenli ve temiz kullanmalıyız.

Sınıfa hazırlıklı gelmeliyiz.

Hastaysak arkadaşlarımıza bulaştırmamak için tedbir almalıyız.

Sınıfımızı temiz tutmalıyız.

Sınıfta başkalarını rahatsız edebilecek kokulu yiyecekler yememeliyiz.

Sınıfta çok yüksek sesle konuşmamalıyız.

Ders sırasında parmak kaldırarak söz almamalıyız.

Tuvalet ihtiyacımızı mümkün olduğunca teneffüslerde gidermeliyiz.

Derste öğretmenimizi ve söz alan arkadaşlarımızı dinlemeliyiz.

Teneffüslerde sınıfta koşmamalıyız.

Sınıfta eşyalarımızı diğer arkadaşlarımıza rahatsızlık verecek şekilde bırakmamalıyız.

.....
.....
.....
.....
.....

Çalışma Yaprağı 1

	Okulun Kuralları	Kurala Uyulmadığında Ortaya Çıkabilecek Sonuçlar
1
2
3
	Sınıfın Kuralları	Kurala Uyulmadığında Ortaya Çıkabilecek Sonuçlar
1
2
3

2. SINIF ETKİNLİKLERİ

BENİM ÇANTAM

Gelişim Alanı	Akademik
Yeterlik Alanı	Akademik Anlayış ve Sorumluluk
Kazanım/Hafta	Okul hazırlığına ilişkin sorumluluklarını üstlenir. / 3. Hafta
Sınıf Düzeyi	2.Sınıf
Süre	40 dk (Bir ders saati)
Araç-Gereçler	<ol style="list-style-type: none"> 1. Okul çantası 2. Kalem 3. Defter 4. Çalışma Yaprağı-1 5. Çalışma Yaprağı-2 6. Küçük not kâğıtları
Uygulayıcı İçin Ön Hazırlık	<ol style="list-style-type: none"> 1. Uygulayıcı sınıfa girmeden önce bir çantaya kalem ve defter eklemelidir. 2. Çalışma Yaprağı-1 ve Çalışma Yaprağı-2 öğrenci sayısı kadar çoğaltılmalıdır.
Süreç (Uygulama Basamakları):	<ol style="list-style-type: none"> 1. Öğrencilerin dikkatini çekmek adına kolunda okul çantası takılı olarak sınıfa girilir. 2. Öğrencilere "Sizce ben nereye gidiyorum?" sorusu sorulur ve gelen yanıtlar alınır. 3. Öğrencilerin paylaşımları alındıktan sonra "Çocuklar ben bir öğrenci oldum ve okula gidiyorum. Sizce çantamda neler olması gerekir?" diye sorulur ve bu soru üzerinde bir süre düşünceleri istenir. 4. Uygulayıcı tarafından sınıfa getirilen çanta, tüm öğrencilerin önünde açılır ve içerisine önceden koyulan kalem ve defter çıkarılır. Sonrasında öğrencilere "Çocuklar ben çantama sadece defter ve bir kalem almışım. Bunlar yeterli mi bana?" denilir ve gelen cevaplar değerlendirilirken çantada nelerin eksik olduğu vurgulanır. 5. Uygulayıcı tarafından tahtaya iki daire çizilir. (Kavram haritası şeklinde) Tahtada yer alan dairelerden birinin başlığı "Ben", diğerinin başlığı "Annem/Babam" olarak belirlenir ve dairelerin hemen üzerine bu ifadeler yazılır. 6. Öğrencilere "Sevgili öğrenciler, okula gelirken hazırlık yapma sürecimizde neler yapıyorsunuz? Çantanıza koyduğunuz şeyleri düşündüğünüzde, bunların hangisi ya da hangilerini siz; hangilerini anne/babanız ekliyor? Bu soruları düşünerek dairelerin içini dolduralım." yönergesi verilerek kavram haritası oluşturulur.

Süreç (Uygulama Basamakları):

7. Çalışma Yaprağı-1 öğrencilerin görebileceği şekilde tahtaya yansıtılır.
8. Öğrencilere küçük not kâğıtları dağıtılır ve Çalışma Yaprağı-1 de yer alan materyalleri bu kâğıtlara not almaları istenir. Çalışma Yaprağı-1’de bulunmayan ancak kavram haritalarında ifade edilen diğer materyaller varsa eklenebileceği hatırlatılır. Öğrencilerden bu kâğıtlardan yararlanarak çantalarını hazırlamaları istenir.
9. Aşağıdaki sorularla süreç değerlendirilir:
 - Çantamızı kendimiz hazırlamazsak ne olur?
 - Çantamızı kendimiz hazırlarsak ne olur?
 - Okula hazırlıklı gelmek neden önemlidir?
 - Okula gelmeden önce neler yapmamız gerekir?
10. Öğrencilerin paylaşımları alındıktan sonra aşağıdaki açıklama ile süreç sonlandırılır.

“Çocuklar kişisel eşyalarımız bizim sorumluluğumuzdadır. Okula neler getirilmesi gerektiğini bilmeli ve okula gelmeden önce onları hazırlamalıyız. Ayrıca okula gelirken kahvaltımızı ve ödevlerimizi yapmış, kıyafetlerimizi giyip, temiz ve düzenli olarak gelmeliyiz. Okulda lazım olan bir eşyanız eksikse ya da ödevimiz yapılmamışsa bunun sorumlusu anne babanız değil sizlersiniz. Hepimiz neler gerektiğini düşünerek bir akşam önceden çantamızı, eşyalarımızı, ödevlerimizi hazırlamalıyız. Yarın herkesin kendi hazırladığı çanta ve ödevlerle temiz, düzenli ve kahvaltı yapmış olarak okula gelmesini istiyorum.”

Kazanımın Değerlendirilmesi:

1. Uygulayıcı bir sonraki gün Çalışma Yaprağı-1’i tahtaya yazar/yansıtır. Öğrenciler hep beraber çantalarını açar ve kontrol ederler.
2. Velilere hatırlatma kartları ile ilgili Çalışma Yaprağı-2 gönderilir. Onların da öğrencilere destek olması istenir.

Uygulayıcıya Not:

1. Çalışma Yaprağı-1 öğrencilerin görebileceği şekilde tahtaya yansıtılmadığı durumlarda çıktısı alınarak tahtaya asılabilir ya da tahtaya yazılabilir.
2. Anne baba kaybı olan öğrenciler varsa uygulayıcı dikkat etmelidir. Ebeveyn kelimesi anlatılarak ona bakan kişiler için bu kelime kullanılarak tahtaya yazılabilir.
3. Kazanım 2 haftalıktır. Bu hafta daha çok kişisel eşyaların hazırlanmasına odaklanılmıştır. Bir sonraki hafta eğitsel sorumluluklar üzerinde durulacaktır.

Özel gereksinimli öğrenciler için;

1. Kavram haritası oluşturulurken görsellerden faydalanılarak öğretmen desteği sağlanabilir.
2. Kavram haritası oluşturulurken işaretleme yapacakları görseller öğrencilere dağıtılarak materyal desteği sağlanabilir.
3. Çalışma Yaprağı-1 doldurulurken yazı ile ifade etmek yerine resim/çizim kullanılarak farklılaşan düzeylerde tepki alınabilir.
4. Öğretmen, “Çocuklar ben çantama sadece defter ve bir kalem almışım. Bunlar yeterli mi bana?” dedikten sonra çantadaki eksik araç-gereçlerin sayısını sınırlayarak etkinlikleri farklılaştırabilir.

Etkinliği Geliştiren:

Halit ÖZKAN

Çalışma Yaprağı 1

Çantamızda Düzenli Olarak Neler Olmalı?

Kurşun Kalem

Kırmızı Kalem

Silgi

Kalemıraş

günlük derslerin kitabı

günlük derslerin defteri

günlük dersler için gerekli materyaller (cetvel, boya kalemi, oyun hamuru, sayı çubukları gibi)

Diğer eklenecekler

Çalışma Yaprağı 2

Veliye Not

Sayın Velimiz merhaba. Bugün okulda öğrencilerimizle "Benim Çantam" etkinliği yaptık. Bu etkinlik kapsamında çocuklarımızın okul hazırlığına ilişkin kişisel eşyalarını hazırlama sorumluluklarını üstlenmesini amaçladık. Sizlerden de eve gönderdiğimiz hatırlatma kartlarından (Çalışma Yaprağı-1) yararlanarak çocuğunuzun çantasını kendisinin hazırlaması konusunda yardım istiyoruz. Unutmayalım kendi eşyalarının sorumluluğunu alarak yetişen bireyler daha bağımsız hayatlarını sürdürebilirler.

Desteğinizi bekliyorum.

2. SINIF ETKİNLİKLERİ

KARINCA İLE KOALA

Gelişim Alanı	Akademik
Yeterlik Alanı	Akademik Anlayış ve Sorumluluk
Kazanım/Hafta	Okul hazırlığına ilişkin sorumluluklarını üstlenir. / 4. Hafta
Sınıf Düzeyi	2.Sınıf
Süre	40 dk (Bir ders saati)
Araç-Gereçler	1. Çalışma Yaprağı-1 2. Etkinlik Bilgi Notu
Uygulayıcı İçin Ön Hazırlık	1. Çalışma Yaprağı-1 sınıf mevcudu kadar çoğaltılır. 2. Etkinlik Bilgi Notu okunur.
Süreç (Uygulama Basamakları):	<ol style="list-style-type: none"> Uygulayıcı tarafından öğrencilere etkinliğin amacının okul hazırlığına ilişkin sorumlulukları üstlenmek olduğu açıklanır. Öğrencilere bir öykü okunacağı söylenir. Rahat bir şekilde oturmaları ve dinlemeleri istenir. Etkinlik Bilgi Notu'nda yer alan öykü öğrencilere okunur. Öyküyle ilgili aşağıdaki sorulardan yararlanılarak süreç yönlendirilir. <ul style="list-style-type: none"> Bu öykü sizce ne anlatıyor? Karınca nasıl bir öğrencidir? Koala nasıl bir öğrencidir? Okul hazırlığını sizce kim yapmalı? Ödevlerini not almak ve yapmak kimin görevidir? Derslerimizi tekrar etmezsek, ödevlerimizi yapmazsak, çantamızı hazırlamazsak ne olur? Öğrencilere aşağıdaki açıklama yapılır: "Çocuklar ödev yapma, ders çalışma, tekrar yapma bizim sorumluluğumuzdur. Eğer bunları yapmazsak okulda başarısız oluruz. Anne babamız/ebeveynimiz bizim ödevimizi yapmakla bize fayda sağlamaz. Bu şekilde o dersi siz değil anne babanız öğrenmiş olur. Kendi derslerimize kendimiz çalışmalı, ödevlerimizi zamanında yapmalıyız." Öğrencilere Çalışma Yaprağı-1 dağıtılır. Sevdikleri bir müzik ya da sakinleştirici bir müzik eşliğinde Çalışma Yaprağı-1'i boyamaları istenir. Süreç aşağıdaki konuşma ile sonlandırılır. "Çocuklar hepimizin yapması gereken sorumluluklar vardır. Anne babamızın işe gitmeden önce hazırlaması gereken etkinlikleri olabilir, ben okula gelmeden

Süreç (Uygulama Basamakları):

önce anlatacaklarım ile ilgili hazırlıklar yaparım, bakkal amcanın ürünlerini satmadan önce onları hazırlaması düzenlemesi gerekir. Sizler de öğrenci olarak ödevlerinizi yapmalı, tekrar ederek çalışmalı, kitap okumalı ve sorumluluklarınızı yerine getirmelisiniz ve bu sorumlulukları kendiniz yapmalısınız.”

Kazanımın Değerlendirilmesi:

1. Veliye bilgi vermek üzere öğrencilerin eğitsel sorumluluklarını kendilerinin üstlenmelerini destekleyici konuşmalar ve davranışlar sergilemelerini sağlayacak broşür hazırlanabilir.
2. Öğrencilerin eğitsel sorumlulukları konusunda kendini değerlendirmeleri için bir sonraki gün kontrol listesi hazırlanarak hangilerini kendisi yaptı hangilerini yapmadı işaretlemesi istenebilir.

Uygulayıcıya Not:

1. Çalışma Yaprağı çoğaltılamazsa öğretmen 5-6 tane karınca ve koala resmi çizerek gruplar oluşturup ortak boyama yaptırabilir.
- Özel gereksinimli öğrenciler için;
1. Etkinlik bilgi notunda yer alan hikâye görselleştirilerek öğrenme içeriği farklılaştırılabilir.
 2. Akran eşlemesi yapılarak sosyal çevre düzenlenebilir.
 3. Çalışma Yaprağı-1'i boyama sırasında öğrenciye fiziksel destek sunularak öğretmen desteği sağlanabilir.

Etkinliği Geliştiren:

Ayşe ÖZKAN

Çalışma Yaprağı 1

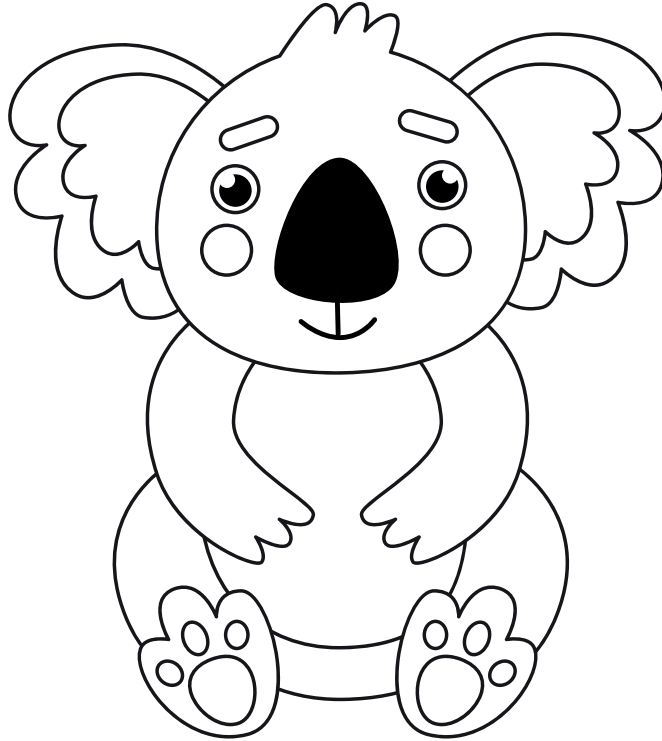

ETKİNLİK BİLGİ NOTU

Uzak diyarların birinde bir hayvanlar okulu varmış. Küçük yaştaki hayvanlar bu okula gidermiş. Hayvanlar âlemi ile ilgili birçok yeni bilgi öğrenirlermiş.

Evleri çok yakın olan karınca ve koala sınıf arkadaşymış. Beraber okula gidip gelirlermiş. Karınca derslerine çok iyi çalışır, ödevlerini zamanında kendisi yapar, çantasını kendisi hazırlar okuluna gidermiş. Ancak koala zamanını daha çok uyuyarak geçirmiştir. Ödevlerini kendisi yapmaz annesine yaptırır, dersleri evde tekrar etmez, çantasına neler koyacağını kontrol etmez, ders çalışmaya oturunca dalar gidermiş.

Bir gün öğretmen evde kendilerinin yaptığı bir kurabiyeyi okula getirmeleri ödevi vermiş. Herkes çok heyecanlanmış ve eve gidince kurabiyelerini yapmışlar.

Sonraki gün öğretmen herkesin kurabiye ödevini çıkarıp yemesini söylemiş. Koala öğretmenin verdiği ödevi tam olarak dinlemediği, not almadığı için unutmuş. Eve gidince de derslerini tekrar etmemiş, çantasını hiç açmamış ve ödev hiç aklına gelmemiş. Annesinin de o gün çok işi varmış ve koalanın ödevlerini sormamış. Sonraki gün arkadaşları yaptıkları ödevi yemek için çıkarırken o ödevi unuttuğunu anlamış. Arkadaşları kurabiyelerini yerken o üzülerek arkadaşlarını izlemiş. İçinden keşke ödevimi not alsaydım ve dersime hazırlıklı olarak gelseydim diye geçirmiş. Bundan sonra derslerini daha iyi dinleyip, not alıp, tekrar yapıp görev sorumluluklarını kendisi, zamanında ve eksiksiz yapmış.

2. SINIF ETKİNLİKLERİ

TERCİH ETTİM AMA NEDEN?

Gelişim Alanı	Sosyal Duygusal
Yeterlik Alanı	Karar Verme
Kazanım/Hafta	Günlük yaşamda yaptığı tercihleri etkileyen faktörleri fark eder. / 5. Hafta
Sınıf Düzeyi	2.Sınıf
Süre	40 dk (Bir ders saati)
Araç-Gereçler	1. Çalışma Yaprağı-1 2. Etkinlik Bilgi Notu
Uygulayıcı İçin Ön Hazırlık	1. Çalışma Yaprağı-1'de yer alan formlar kesilerek gruplar için hazır hale getirilir.
Süreç (Uygulama Basamakları):	<ol style="list-style-type: none"> Aşağıdaki açıklama ile etkinlik başlatılır: "Sevgili öğrenciler, günlük yaşamda bazen farkında bazen farkında olmayarak birçok tercihte bulunuyoruz. Bu tercihleri yaparken aslında birçok şeyden etkileniyoruz. Bugünkü etkinliğimizde de günlük yaşamda yaptığımız tercihleri etkileyen faktörleri bulmaya çalışacağız." Öğrenciler beş gruba ayrılır. Her bir gruba Çalışma Yaprağı-1'den kesilerek önceden hazırlanan formlardan biri dağıtılır. Aşağıdaki açıklama ile grup çalışmalarına başlanır: "Her grubun bir formu var ve her formda günlük yaşamda karar verdiğimiz bir konu yer alıyor. Sizlerden istediğim size gelen formda yer alan konu ile ilgili sizler nasıl ve neleri tercih ediyorsunuz? Bu tercihleri yaparken neleri düşünüyorsunuz? Bu tercihleri yaparken sizleri neler etkiliyor? Bunları düşünüp grupça tartışarak bu konu ile ilgili tercihlerinizi neler etkiliyorsa formda boş bırakılan yere yazmanız. Mesela ben bugün okula gelirken her zaman geldiğim yoldan gelmedim, çünkü gelirken almam gereken birkaç malzeme olduğu için uğramam gereken kırtasiyeye gittim, farklı bir yoldan geldim. Burada benim ihtiyaçlarım ve sevdiğim kırtasiyeye gitme isteğim farklı bir yolu tercih etmemi etkiledi." Gruplar çalışmalarını tamamladıktan sonra, her grup kendi konu başlıklarına uyan seçimlerini etkileyen faktörlerin neler olduğunu sınıfla paylaşır. Her grubun paylaşımından sonra aşağıdaki sorular sınıfa yöneltilir: <ul style="list-style-type: none"> Arkadaşlarınızın yazdığı faktörler sizin tercihlerinizde etkili mi? Siz bu konuda tercihlerinizde neleri dikkate alıyorsunuz? Uygulayıcı grup çalışmalarında öğrencilerin ilgili başlıklarda faktörleri bulmakta zorlanırlarsa ya da eksiklikler fark ederse Etkinlik Bilgi Notundan

Süreç (Uygulama Basamakları):

yararlanarak öğrencilere katkı sağlayabilir.

7. Tüm gruplar paylaşımlarını tamamladıktan sonra aşağıdaki açıklama ile etkinlik sonlandırılır:

"Bugünkü etkinliğimizde günlük yaşamda birçok tercih yaptığımızı ve bu tercihleri etkileyen birçok faktör olduğunu fark ettik. Tercihlerimizi etkileyen faktörlerin neler olduğunu bilmek bizlerin tercihlerini yaparken nelere dikkat etmemiz gerektiğini gösterir. Böylece daha doğru tercihler yapabiliriz."

Kazanımın Değerlendirilmesi:

1. Öğrencilerden bu hafta boyunca yaptığı tercihleri gözlemlemeleri, bu tercihleri yapmakta hangi faktörlerin etkili olduğunu düşünmeleri ve bu faktörleri not almaları istenebilir.

Uygulayıcıya Not:

1. Uygulayıcı grup çalışmalarına başlangıç yönergesinde yer alan örneği kendi tercihine göre düzenleyebilir.

Özel gereksinimli öğrenciler için;

1. Gruplar oluşturulurken uygun akran eşleştirmesi yapılarak sosyal çevre düzenlenebilir.
2. Çalışma Yaprağı-1'den kesilen formların dağıtım sırasında öğrenciden yardım alınarak sosyal çevre düzenlenebilir.
3. Konunun anlatımı, sorulan sorular ve verilen yönergeler kelime sayısı, kelime zorluğu veya yabancılığı temelinde basitleştirerek kullanılabilir.

Etkinliği Geliştiren:

Etkinlik Düzenleme Kurulu

Çalışma Yaprağı 1

<p>KIYAFET SEÇİMİ</p> <p>(Günlük yaşamda giydiğiniz kıyafetleri neye göre tercih ediyorsunuz? Aldığınız kıyafetlerde nelere dikkat ediyorsunuz?)</p>	
<p>OKUL HAZIRLIĞI</p> <p>(Okula getireceğiniz eşyaları/okul çantanızı hazırlarken nelere dikkat ediyorsunuz? Okul çalışmalarınızı (ödevler, etkinlikler vb.) yaparken neleri dikkate alıyorsunuz?)</p>	
<p>BESLENME</p> <p>(Yemek yeme saatlerinizi nasıl ayarlıyorsunuz? Yemek tercihlerinizi neye göre düzenliyorsunuz?)</p>	
<p>UYKU DÜZENİ</p> <p>(Uyuma ve uyanma saatinizi neye göre düzenliyorsunuz?)</p>	
<p>OYUN</p> <p>(Oynadığınız oyunları seçerken neleri dikkat ediyorsunuz?)</p>	

ETKİNLİK BİLGİ NOTU

Uygulayıcı ilgili konu başlıklarında öğrencilerin tercihlerini etkileyen faktörleri bulmasında aşağıda yer alan başlıklar ve faktörlerden yararlanabilir.

Kıyafet seçimi: Hava durumu, maddi durum, okul kuralları, kişisel beğeni/istek, moda.

Okul hazırlığı: Zaman, ders programı, hava durumu, kişisel istek.

Beslenme: Kişisel istek, ekonomik durum, sağlık (alerji, sağlıklı yiyecekleri tüketme vb. gibi), ebeveynlerin istekleri veya kuralları, okulun yemek düzeni, yemek saatleri vb.

Uyku Düzeni: Okul saatleri, ebeveyn istekleri ve kuralları, sağlık ve ihtiyaçlar (hastalık vb. gibi), ev düzeni (oda vb.)

Oyun: Kişisel özellikler/istek, arkadaş ilişkileri, okul-ev imkânları, ebeveyn istekleri, yönlendirmesi.

2. SINIF ETKİNLİKLERİ

TATLI DİLİN GÖZLEMCİSİ

Gelişim Alanı	Sosyal Duygusal
Yeterlik Alanı	Kişiler Arası Beceriler
Kazanım/Hafta	Sosyal ilişkilerinde nezaket ifadeleri kullanır. / 6. Hafta
Sınıf Düzeyi	2.Sınıf
Süre	40 dk (Bir ders saati)
Araç-Gereçler	1. Öğrenci sayısı kadar A4 kâğıdının yarısı büyüklüğünde renkli kâğıt
Uygulayıcı İçin Ön Hazırlık	1. Öğrencilere dağıtılacak olan renkli kâğıtlar hazırlanır.
Süreç (Uygulama Basamakları):	<ol style="list-style-type: none"> Sınıfa girildiğinde öğrencilerin birinden tahtayı silmesi, tahta kalemlerini getirmesi ya da farklı bir şey yapması istenilerek öğrenci harekete geçirilir. Öğrenciden istenilen eylem gerçekleştirdiğinde, öğrenciye teşekkür edilir. Renkli kâğıtlar öğrencilere dağıtılır. Ardından öğrencilere aşağıdaki örnek durum okunur: <i>"Nurcan o gün kalemlerin evde unutmuştu. Arkadaşı Arda'dan ödünç bir kalem rica etti. Arda kalemini arkadaşına verdi ve "Bu kalemi hafta sonu teyzem aldı. Çok güzel yazıyor, sen de seversin, dedi."</i> Burada okumaya ara verilerek öğrencilere; <i>"Sizce Nurcan Arda'ya nasıl bir cevap vermiştir?"</i> sorusu yöneltilir. Nurcan'ın vereceği cevabı önlerindeki renkli kâğıtlara yazmaları istenir. Öğrenciler cevaplarını yazdıktan sonra kâğıtlarını kaldırarak cevaplarını tüm sınıfa göstermeleri istenir. Sonrasında örnek duruma devam edilir. <i>"Nurcan teşekkür ederek kalemi aldı. Kalemin tepesinde asılı ve sallanan minik bir sincap vardı. Tam o sırada tenefüs zili çaldı ve dışarıya çıktılar. Sınıfa döndüklerinde Nurcan kalemi sırasında bulamadı. Bütün sınıfta kalemi aradı, nöbetçi öğrencilere sordu. Kalemi kaybettiğini sandı ve kendini kötü hissetti. Nöbetçi öğrenciler kalemi aramasına yardım etti. Kalemi en arka sıranın orada yerde buldular. Nurcan kalemi hemen yerden aldı ve mendiliyle temizledi. Temizledi ama kalemin tepesinde sallanan minik sincap biraz yıpranmıştı."</i> Aşağıdaki sorular öğrencilere yöneltilir ve cevapları dinlenir. <ul style="list-style-type: none"> Sizce Nurcan kalemi bulamadığında kendini nasıl hissetmiştir? Kalemin tepesindeki minik sincabın yıprandığını Arda'ya nasıl açıklamalıdır? Bu durumu telafi etmenin yolları var mıdır? Nasıl? Uygulayıcı tarafından öğrencilerin cevapları alındıktan sonra hikâyedeki

Süreç (Uygulama Basamakları):

teşekkür etme, izin isteme ve özür dileme davranışları vurgulanarak, sınıfa ilk girdiğindeki kendi davranışı hatırlatılır.

"Sınıfa girdiğimde arkadaşınızdan kalem istedim. (Not: Öğretmen hangi davranışa yaptırdıysa o davranış örneğini anlatmalıdır). Bunu benim için yaptığında ona "Teşekkür ettim."

6. Teşekkür etme, izin isteme ve özür dileme gibi nezaket ifadeleri tahtaya yazılarak sınıf 5-6 kişilik gruplara ayrılır. Bu gruplara birer nezaket ifadesi verilir ve bu ifade ile ilgili kısa birer örnek olay yazmaları istenir.
7. Gruplar yazdıkları örnek olayları sınıfla paylaşırlar. Son olarak aşağıdaki sorular yöneltilip cevapları alınarak etkinlik tamamlanır.
 - Hangi durumlarda özür dileriz?
 - Hangi durumlarda izin isteriz?
 - Hangi durumlarda teşekkür ederiz?
 - Teşekkür edilmediğinde ne hissedersiniz?
 - Özür dilenmediğinde ne hissedersiniz?
 - Sizden izin istenmediğinde ne hissedersiniz?
 - Nezaket ifadelerini kullanmak neden önemlidir?
8. Sosyal ilişkilerinde nezaket ifadeleri kullanmak ile ilgili aşağıdaki bilgiler öğrencilerle paylaşılır.
9. *"Sevgili çocuklar nezaket ifadeleri arkadaşlarımızla, ailemizle, öğretmenimizle ve daha birçok kişiyle iletişimimizi kolaylaştırır. Teşekkür ettiğimizde karşımızdaki kişi memnun olduğumuzu anlar. Özür dilediğimizde yaptığımızdan pişman olduğumuzu ve bir daha yapmamaya çalışacağımızı anlar. İzin isteyerek bir işi yaptığımızda da o kişiye haber vermiş oluruz."*

Kazanımın Değerlendirilmesi:

1. Öğrencilerin bir hafta boyunca çevrelerinde duydukları nezaket ifadelerini gözlemlenmeleri, bu ifadelerin hangi durumlarda nasıl kullanıldığını not almaları istenir.
2. Öğrencilerden etkinlik sırasında grupça yazdıkları nezaket ifadesinden farklı bir nezaket ifadesini seçip o konu ile ilgili kısa bir öykü yazması istenebilir.

Uygulayıcıya Not:

1. Uygulayıcı senaryoyu sınıfta yaşadığı durumları/olayları temel alarak kendi sınıfına göre düzenleyebilir.
2. Uygulayıcı senaryolarda yer alan isimleri kendi sınıfına göre düzenleyerek sınıfında yer alan isimlerin özellikle olumsuz davranış örneklerinin anlatıldığı durumlarda yer almamasını sağlayabilir.
3. Renkli kâğıtlar yerine beyaz kâğıt getirilebilir ya da her öğrencinin bir defterinden bir yaprak kullanması istenebilir.
4. Uygulayıcı etkinlik sürecinde özür dileme, izin isteme ve teşekkür etme davranışlarını sergilerken farklı ifadeler kullanabilir (sağ ol, kusura bakma, affet, vb.).

Özel gereksinimli öğrenciler için;

1. Kalem tutulmasını kolaylaştıracak tutaç gibi özellikler eklenerek ve yazı ya-

Uygulayıcıya Not:

- zılan kağıdın sabit kalması için bant gibi materyaller kullanarak materyal uyarlaması yapılabilir.
2. Tahtaya yazılan nezaket ifadelerinin görsel açıdan daha işlevsel olması için koyu tonlarda ve büyük boyutlarda yazılmasına dikkat edilebilir.
 3. Gruplar oluşturulurken uygun akran eşleştirmesi yapılarak sosyal çevre düzenlenebilir.
 4. Öğrencilerin kısa öykü yazma etkinliği sırasında öğretmen gruplara rehberlik ederek onlara destek verebilir.

Etkinliği Geliştiren:

Derya YILMAZ GÜNDÜZ

2. SINIF ETKİNLİKLERİ

DUYGULARIM BENİM HERŞEYİM

Gelişim Alanı	Sosyal Duygusal
Yeterlik Alanı	Duyguları Anlama ve Yönetme
Kazanım/Hafta	Duyguların insan yaşamı için önemini fark eder. / 7. hafta
Sınıf Düzeyi	2.Sınıf
Süre	40 dk (Bir ders saati)
Araç-Gereçler	1. Çalışma Yapağı-1
Uygulayıcı İçin Ön Hazırlık	1. Çalışma Yapağı-1’de yer alan resimler tahtaya yansıtılır.

Süreç (Uygulama Basamakları):

- Öğrencilerin ilgilerini çekmek için aşağıdaki sorular yöneltilir. Öğrenciler düşüncelerini paylaşmaları konusunda cesaretlendirilir.
 - Korku duygunuzun olmadığını ve size doğru kocaman bir köpek geldiğini düşünelim. Bu olayın ne gibi sonuçları olurdu?
 - Tüm hayatınız boyunca üzüntü duygusunu hiç yaşamamak ister miydiniz? Neden?
 - Arkadaşınız oyun oynarken düştüğünde bile hiç üzülmeseniz ne olur?
- Öğrencilerin cevapları alındıktan sonra aşağıdaki yönerge verilir.

"Hepimiz gülüyoruz, seviniyoruz, üzülüyoruz, sıkılıyoruz. Sabahtan akşama kadar pek çok farklı duygu yaşıyoruz. Bugün gün içinde yaşadığımız bu duyguları ve hayatımıza etkilerini bulmaya çalışacağız. Birazdan sizlere olayları anlatan resimler göstereceğim. Önce her bir resimde hangi duygunun anlatılmak istendiğini bulmanızı istiyorum. Sonra resimlerin altındaki soruları birlikte cevaplandırmaya çalışalım."

- Çalışma Yapağı-1’de yer alan resimler sırası ile gösterilir. Her bir resmin altında yer alan sorular öğrencilerle tartışılır.
- Aşağıdaki açıklama ile etkinlik sonlandırılır.

"Duygularımız hoş giden duygular olabilir. Sevmek, gurur duymak, merhamet, cesaret gibi. Bazı duygularımızda kendimizi kötü hissettiğimizi anlatır bize. Öfke, sıkıntı, acı, üzüntü gibi. Tüm duyguların hayatımızda etkisi farklıdır. Bazı duygularımız doğru ve yanlış ayırt etmemizi sağlar, bazı duygularımız hayatta kalmamızı sağlar, bazı duygularımız vereceğimiz kararları etkiler, bazı duygularımız da ailemizle, arkadaşlarımızla, diğer insanlarla kurduğumuz ilişkileri etkiler. Mutlu, sağlıklı bir hayat için; tüm duygularımıza tüm duygulara ihtiyacımız var, bütün duygularımız önemli ve değerlidir. Çünkü hepsinin hayatımıza kattığı şeyler farklıdır."

Kazanımın
Değerlendirilmesi:

1. Öğrencilerin bir hafta boyunca bir not defterine gün içinde hangi olaylar olunca hangi duyguları hissettiklerini not almaları istenebilir.

Uygulayıcıya Not:

Özel gereksinimli öğrenciler için;

1. Süreç basamağında öğrencilere sorulacak sorulara müzik ya da beden hareketleri eklenerek etkinlik çeşitlendirilebilir.
2. Kazanım değerlendirilmesi sırasında öğrencilerin hissettikleri duyguları görseller arasından işaretleyerek farklı şekilde tepki vermeleri sağlanabilir.
3. Etkinlik içerisinde yer alan tüm duygular yerine duyguların sayısı azaltılarak etkinlik basitleştirilebilir.

Etkinliği Geliştiren:

Mehmet YAYLAGÜL

Çalışma Yaprağı 1



RESİMDEKİ EMOJİNİN DUYGUSUNU TAHMİN EDİNİZ.
BU DUYGUYU HİSSETTİĞİNİZ OLAYLARDAN BİRİNİ ANLATINIZ.
YAŞADIĞINIZ OLAYDA ÖFKE HİSSETMESEYDİNİZ NELER OLURDU?
ÖFKE DUYGUSUNUN HAYATIMIZA ETKİSİ NELERDİR?



ÇOCUK NE HİSSEDİYOR OLABİLİR?
NE OLUNCA KORKARIZ?
TEHLİKELERDEN KORUNMANIZDA KORKU DUYGUNUZ YARDIM EDİYOR MU?
NASIL?



İKİ ÇOCUĞUN DUYGULARINI TAHMİN ETMEYE ÇALIŞINIZ.
ARKADAŞLARIMIZI SEVDİĞİMİZ İÇİN NELER YAPARIZ?
ARKADAŞLARIMIZ BİZİ SEVDİĞİ İÇİN NELER YAPARLAR?
SEVGİ DUYGUSU HAYATIMIZA NELER KATAR?
SEVGİ DUYGUSUNUN OLMADIĞI BİR DÜNYA NASIL OLURDU?



RESİMDEKİ ÇOCUKLAR NE HİSSEDİYORLAR?
BU DUYGUYU NELER OLUNCA HİSSEDERSİNİZ?
ARKADAŞLARINIZLA BİRLİKTE EĞLENME DUYGUSUNU YAŞADIĞINIZ BİR OLAYI
ANLATINIZ?
BU DUYGU BİZE NELER KAZANDIRIR?
BU DUYGUYU YAŞAMAK İÇİN BAŞKA NELER YAPARSINIZ?



RESİMDEKİ ÇOCUĞUN DUYGUSUNU TAHMİN ETMEYE ÇALIŞINIZ.
NE OLUNCA BU DUYGUYU HİSSEDERSİNİZ?
ÜZÜNTÜ DUYGUSUNU YAŞADIĞINIZDA NE YAPARSINIZ?
ÜZÜNTÜ DUYGUSUNU YAŞADIĞINIZDA NE YAPMAK İSTEMEZSİNİZ?
BU DUYGU BİZE NELER KAZANDIRIR?



RESİMDEKİ EMOJİNİN DUYGUSUNU TAHMİN ETMEYE ÇALIŞINIZ.
NE OLUNCA ŞAŞKINLIK DUYGUSU HİSSEDERSİNİZ?
BU DUYGUYU YAŞADIĞINIZDA NE YAPARSINIZ?
BU DUYGU BİZE NELER KAZANDIRIR?

2. SINIF ETKİNLİKLERİ

CEVABIM VAR

Gelişim Alanı	Sosyal Duygusal
Yeterlik Alanı	Kişiler Arası Beceriler
Kazanım/Hafta	Sınıfta söz isteyerek düşüncelerini ifade etmeye istekli olur. / 8.Hafta
Sınıf Düzeyi	2.Sınıf
Süre	40 dk (Bir ders saati)
Araç-Gereçler	1. Çalışma Yaprağı-1
Uygulayıcı İçin Ön Hazırlık	<ol style="list-style-type: none"> 1. Çalışma Yaprağı-1 uygulayıcı tarafından kullanılmak üzere 1 adet çoğaltılır. 2. Çalışma Yaprağı-1’de yer alan sorular sınıf mevcuduna göre yeterli değilse ve gerekiyorsa önceden yeni ek sorular hazırlanmalıdır. Bu kapsamda öğrencilerin kolayca cevaplayabilecekleri, tek doğru cevabı olan her türlü soru sorulabilir.
Süreç (Uygulama Basamakları):	<ol style="list-style-type: none"> 1. Öğrencilere aşağıdaki açıklama yapılarak etkileşim başlatılır: <i>“Şimdi sizlerle küçük bir oyun oynayacağız. Ben bazı sorular soracağım, sizler de söz alarak cevaplarınızı vereceksiniz. Söz almadan cevap vererseniz oyundan eleneceksiniz ve tahtaya çıkacaksınız, soru-cevap oyununa oturanlarla devam edeceğiz.”</i> 2. Çalışma Yaprağı-1’de yer alan sorular sorularak öğrencilerin soru-cevap oyununa katılması sağlanır. Söz hakkı verilmeden cevaplayan öğrenciler tahtaya kaldırılır. Her soru için farklı öğrencilere söz hakkı verilmesine özen gösterilir. Yanlış cevap veren öğrenciye olumsuz yorum yapmadan cevabının doğru olmadığını söyleyerek başka öğrenciye söz verilir. 3. Soru-cevap oyununu sonlandırır, tahtaya çıkmış olan öğrenciler yerlerine oturtulur. 4. Yeni yönerge verilerek yeni etkileşim başlatılır. <i>“Şimdi size başka bir soru soracağım. Cevaplarınızı iyice düşünmenizi istiyorum. Yalnız şunu unutmayın, bu soruların az önceki sorular gibi tek doğru cevapları yok, nasıl isterseniz öyle düşünerek cevap verebilirsiniz. Diyelim ki ormanların kralı aslan değil de siz oldunuz. Diğer hayvanlara ilk olarak ne söylemek isterdiniz? İyice düşünmenizi ve karar verdiğinizde söz alarak cevabınızı söylemenizi istiyorum.”</i> 5. Söz almadan cevap veren öğrencilere söz hakkı verilmesinin beklenmesi gerektiği, soru-cevap oyununa atıfta bulunularak hatırlatılır. 6. Soru-cevap oyununda söz almamış öğrenciler varsa öncelik onlara tanınarak öğrencilerin cevapları dinlenir ve olumlu yorumlar yapılır.

Süreç (Uygulama Basamakları):

7. Birkaç öğrencinin cevabından sonra yeni bir soruyla etkileşim devam ettirilir. Bu süreçte tüm öğrencilerin söz olarak konuşmaları cesaretlendirilir:

“Dört eliniz olsaydı ne yapardınız?”

8. Yeterince öğrenci cevaplarını paylaştıktan sonra öğrenciler tebrik edilir ve aşağıdaki sorularla süreç yönlendirilir:

- Çocuklar, başta oynadığımız soru-cevap oyununda soruları cevaplarken zorlandınız mı? Parmak kaldırıp size söz verildiğinde ne hissettiniz?
- Sorular daha zor olsaydı yine bu kadar çok parmak kaldırır mıydınız, açıklar mısınız?
- Sonraki ormanlar kralı ve dört el sorularını cevaplarken neler hissettiniz? Parmak kaldırıp size söz verildiğinde ne hissettiniz?
- Arkadaşlarınızın bu sorulara verdikleri yaratıcı cevapları dinlerken neler düşündünüz?
- Soru-cevap oyunundaki sorularla ormanlar kralı ve dört el sorularının farkı nedir? Hangisine cevap vermek ve söz istemek sizin için daha kolay oldu, açıklar mısınız?
- Bazen sorduğum sorulara cevaplarınız olmasına rağmen söz istemediğiniz oldu mu, açıklar mısınız?

9. Öğrencilerin paylaşımları alındıktan sonra etkinlik aşağıdaki açıklama ile sonlandırılır:

“Gördüğünüz gibi bazı soruların tek bir cevabı olabilir. Mesela dört kenarı olan geometrik şekil karedir. Bazen bu soruların cevaplarını unutabilir ya da yanlış hatırlayabiliriz ama doğru olup olmadığını cevaplamadan bilemeyiz. Yanlışsa bile diğer kişilerden doğrusunu öğrenebiliriz. Bazen de tek bir doğru cevabı olmayan sorular vardır, düşünüp kendi fikirlerimizi söyleyeceğimiz cevapları vardır. Hepimiz fikirlerimizi söyleyerek ne kadar çok çeşitli düşüncenin olabileceğini görebiliriz ve belki de daha yeni farklı fikirler geliştirebiliriz. Unutmamalıyız ki cevaplarınızı verebilmeniz için her zaman söz istemelisiniz.”

Kazanımın Değerlendirilmesi:

1. Farklı zamanlarda da öğrencilerin beyin fırtınası yapabilecekleri beklenmedik sorular sorulabilir ve fikirlerini ifade etmeleri sağlanabilir.
 - Deniz altında yaşayabilseydiniz hangi hayvanla arkadaş olmak isterdiniz?
 - Gündüzleri uyuyup geceleri okula gitseydik ne olurdu?
 - Yağmur gökyüzünden değil de yerden yağsaydı nasıl olurdu?
 - Uzaya gidebilseydiniz ne yapmak isterdiniz?
2. Öğrencilerden yaratıcı fikirlerini sözlü paylaştıktan sonra resimle de anlatmaları istenebilir ve resimler sınıf panosunda sergilenebilir.

Uygulayıcıya Not:

1. Soru-cevaplar sırasında sorular kolay da olsa yanlış cevap veren öğrencilere olumsuz yorumda bulunulmaması konusunda hassas olunmalıdır.
2. Soru-cevap oyununda sınıf mevcudu kalabalıksa öğrencilerin kolaylıkla cevaplayabileceği başka sorular da eklenebilir. Mümkün olduğunca sınıftaki tüm öğrencilerin söz alabilmesi sağlanmaya çalışılmalıdır.
3. Yaratıcı fikirlerini paylaşan tüm öğrencilerin cevapları olumlu bir şekilde kabul edilmelidir.
4. Söz hakkı istemeyen öğrenciler hassas şekilde gözlemlenmeli ve söz almaya cesaretlendirilmelidirler.

Özel gereksinimli öğrenciler için;

1. Çalışma Yaprağı 1’de yer alan sorular öğrencilerin düzeyine göre basitleştirilerek etkinlik basitleştirilebilir.
2. Akran eşleştirme yapılarak akran desteği sağlanabilir.
3. Soru cevap sırasında söz alma davranışına model olunarak öğretmen desteği sağlanabilir.

Etkinliği Geliştiren:

Mehtap AKKURT

Çalışma Yaprağı 1

- Okulumuzun adı nedir?
- Hangi ülkede yaşıyoruz?
- Yurdumuzu düşmanlardan kim kurtarmıştır?
- Bayrağımızın renkleri nelerdir?
- Eviniz mi daha büyük yoksa güneş mi?
- Hangi mevsimde kar yağar?
- Bir haftada kaç gün vardır?
- Sabahları birbirimizi ilk gördüğümüzde nasıl selamlarız?
- Koyunların yavrularına ne denir?
- Ağlayınca gözümüzden ne akar?
- "Çiçek" sözcüğünde kaç hece vardır?
- Islak sözcüğünün zıt anlamlısı nedir?
- Bir elimizde kaç parmak vardır?
- $5+5$ kaç eder?
- $20-10$ kaç eder?
- Dört kenarı birbirine eşit olan geometrik şekil hangisidir?

2. SINIF ETKİNLİKLERİ

İSTERSEM ÖĞRENİRİM

Gelişim Alanı	Akademik
Yeterlik Alanı	Akademik Anlayış ve Sorumluluk
Kazanım/Hafta	Öğrenme etkinliklerine katılmaya istekli olur. / 9. Hafta
Sınıf Düzeyi	2.Sınıf
Süre	40 dk (Bir ders saati)
Araç-Gereçler	1. Çalışma Yaprağı-1
Uygulayıcı İçin Ön Hazırlık	1. Çalışma yaprağı-1 öğrencilerin görebileceği şekilde bir poster olarak hazırlanır ya da tahtaya yansıtılır.
Süreç (Uygulama Basamakları):	<ol style="list-style-type: none"> Öğrencilere etkinliğin amacının "öğrenme etkinliklerine katılmaya istekli olmak" olduğu açıklanır. Sınıfa "Katılmayı en çok sevdiğiniz, katılmaya istekli olduğunuz öğrenme etkinlikleri (derslerde yaptığımız çalışmalar, soru cevap proje çalışması, okuma etkinliği, resim çalışması, problem çözme, öykü yazma, evde yapılan akademik çalışmalar çalışmalar, vb.) nelerdir?" sorusu yöneltilir. Gelen cevaplar tahtaya yazılarak bir liste oluşturulur. Oluşturulan listedeki etkinliklerin özelliklerinin neler olduğu öğrencilerle birlikte tartışılır. (Hareket içeren etkinlikler mi? Soru cevap etkinlikleri mi? gurup çalışmaları mı? vb.) Öğrencilere "Bir öğrenme etkinliğine katılmaya istekli olduğunuzu (katılmak istediğinizi) nasıl gösterirsiniz?" sorusu yöneltilir. Öğrencilerin cevapları tahtaya hızla yazılır. Çalışma Yaprağı-1 gösterilir ve öğrencilere aşağıdaki yönerge okunur. <i>"Şimdi sizlerle öğrenme etkinliklerine katılmayı istemenizin neden önemli olduğunu birlikte tartışacağız. Bu tartışma sürecinde sizden çalışma yaprağında yer alan durumları ya da tahtaya yazdığımız sizin istekliliğinizi göstermeyle ilgili önerilerinizi canlandırarak, uygulayarak bu etkinliğe katılmaya istekli olduğunuzu göstermenizi istiyorum. Örneğin merakınızı belli edebilir, konuyla ilgili sizler de sorular sorabilirsiniz, ya da bir öğrenme etkinliğine katılırken hangi duyguları yaşadığınızı mimiklerinizle, beden dilinizle gösterebilirsiniz. Tartışmalara kendi düşüncelerinizi söyleyerek katılabilirsiniz."</i> Tartışma soruları ile etkileşim devam ettirilir. <ul style="list-style-type: none"> Öğrenme etkinliklerine (soru ve cevaplar, oyunlar, resim yapma, okuma, konularla ilgili yarışmalar, öykü yazma, problem çözme vb.)

Süreç (Uygulama Basamakları):

istekli katılmak neden önemlidir?

- İstekli katıldığınız öğrenme etkinliklerinde hangi duyguları yaşıyorsunuz?
 - Bazı etkinliklere istekli katılmanızın nedenleri nelerdir?
8. Öğrenme etkinliğine katılmaya istekli olmanın etkinlik sürecinde keyif almayı sağlamanın yanında bilgileri daha iyi şekilde öğrenmeyi de sağladığı, mutlu ve istekli yapılan öğrenmelerin daha kalıcı olduğu vurgulanarak etkinlik sonlandırılır.

Kazanımın Değerlendirilmesi:

1. Çalışma Yaprağı-1 sınıf panosuna asılır. Uygulayıcı öğrencilerden Çalışma Yaprağı-1'den yararlanarak bir hafta boyunca öğrenme etkinliklerine istekli katılmaları için denemeler yapmasını ister. Sonrasında öğrencilerin deneyimlerini sınıfta paylaşımları sağlanır.

Uygulayıcıya Not:

1. Öğrenciler "öğrenme etkinliği" ifadesi kullanıldığında sadece dersleri düşünebilirler. Bu nedenle öğrencilere derslerde uygulanan tartışmalar, soru ve cevaplar, söz alma, oyunlar, resim yapma, okuma, yarışmalar, öykü yazma-anlatma, problem çözme gibi etkinlikler ve evde ya da dışarıda gerçekleşen öğrenme etkinlikleri söylenerek destek olunur.

2. Çocuklar merak ettikleri, hayal ettikleri ve ilgi duydukları etkinlikleri öğrenmeye isteklidirler. Öğrenciler öğrenme etkinliklerine katılmaya yönelik istekliliklerini soru sorarak, merak ettiklerini söyleyerek, yönergeleri dinleyerek-izleyerek düşüncelerini açıklayarak vb. gösterebilirler.

Özel gereksinimli öğrenciler için;

1. Çalışma Yaprağı-1 öğrenciler için ellerinde tutabilecekleri bir çomak kukla şeklinde tasarlanarak materyal uyarlaması yapılabilir.
2. Sorular basitleştirilerek öğrencilerin etkinlik sürecine katılımları desteklenebilir.
3. Öğrencilerin sorulara yanıtları konusunda seçenek sunularak ya da sevdikleri etkinlikleri görseller arasından seçmeleri sağlanarak tepki alma yolları çeşitlendirilebilir.

Etkinliği Geliştiren:

Hicran ÇETİN GÜNDÜZ

Çalışma Yaprağı 1

Bu elin adı "isteklilik" eli. Elin her bir parmağı bir öğrenme etkinliğine katılmaya istekliliğinizin nasıl oluşacağına ve nasıl gösterebileceğinize yönelik öneriler içeriyor. Bu elin önerilerini dikkate alarak denemeye ne dersiniz?

SORULAN SORULARA
CEVAP VER

TARTIŞMAYA KATIL

SORU SOR

DÜŞÜNCELERİNİ
SÖYLE

MERAK ET

ÖĞRENME ETKİNLİKLERİNE İSTEKLE KATILYORUM

2. SINIF ETKİNLİKLERİ

ÇİÇEK ÖZELLİKLERİM

Gelişim Alanı	Sosyal Duygusal
Yeterlik Alanı	Kişiler Arası Beceriler
Kazanım/Hafta	Arkadaşlarının olumlu özelliklerini takdir eder./10. Hafta
Sınıf Düzeyi	2.Sınıf
Süre	40 dk (Bir ders saati)
Araç-Gereçler	1. Çalışma Yaprağı-1 2. Kalem 3. Boya Kalemleri
Uygulayıcı İçin Ön Hazırlık	1. Çalışma Yaprağı-1 öğrenci sayısı kadar çoğaltılır.
Süreç (Uygulama Basamakları):	1. Diğer öğrencilere kıyasla davranış problemi gösteren öğrenci (eğer varsa) uygulayıcı tarafından derse başlamadan önce yanına çağırılır ve öğrencinin olumlu özelliklerine odaklanarak takdir cümleleri kurulur. 2. Aşağıdaki cümleler takdir cümleleri olarak örnek verilebilir: <i>"Çok yüksek bir enerjin var. Bu enerjin oyunlarında seni çok güçlendiriyor. Ders dinlerken gösterdiğin çaba için seni tebrik ediyorum. Bu ödevlerine olumlu yansıyor. Bana yardım etmen çok hoş bir davranış, teşekkür ederim. Arkadaşlarına gösterdiğin samimiyet ve neşeli tavırlar sınıfa pozitif bir hava katıyor. Etkinliklerde gösterdiğin özverili çalışma için eline sağlık. Bu ekibin bir parçası olman bizi mutlu ediyor."</i> 3. Seçilen öğrenci takdir edildikten sonra, uygulayıcı tarafından sınıftaki her öğrenci için bir takdir cümlesi kurulur. 4. Daha sonra aşağıdaki sorular sınıfa yöneltilir: <ul style="list-style-type: none">Birinin olumlu bir özelliğini gördüğünüzde neler söylersiniz?Hiç benden öyle cümleler duydunuz mu? Az önce size kurduğum takdir etme ifadeleri size neler hissettirdi?Peki, olumlu ve güzel özelliklerinizi ifade ettiklerinde ne hissedersiniz? Siz ona ne söylersiniz?

Süreç (Uygulama Basamakları):

5. Gönüllü öğrencilerin cevapları alındıktan sonra aşağıdaki yönerge öğrencilerle paylaşılır:

"Sizlerin de ifade ettiği gibi bizim olumlu özelliklerimizle ilgili arkadaşlarımızdan güzel, övgü dolu sözler duyduğumuzda kendimizi iyi hissederiz. Bu nedenle biz de olumlu olduğumu düşündüğümüz bir özelliğini arkadaşımıza ifade edersek hem kendisini iyi hissetmesini sağlamış oluruz hem de arkadaşlık bağlarımızı güçlendirmiş oluruz. Unutmamamız gereken şey arkadaşımızın ifade ettiğimiz olumlu özelliğe gerçekten sahip olmasıdır. Şimdi sizlerle bir etkinlik yapacağız. Bu etkinlik için sizi gruplara ayıracağım. (Kılavuzda uygun görülen bir yöntemle sınıf 6 kişilik gruplara ayrılır.) Herkes grubuna geçtikten sonra size 15 dakika zaman vereceğim. Bu süre içerisinde grup arkadaşlarınızın her birine onda bulunan olumlu özelliklerini ifade edeceksiniz. Bu bugüne kadar onda defalarca gördüğünüz bir özellik ya da olumlu bir davranış olmalı. Onda olmayan bir özelliği kesinlikle söylemeyeceksiniz. Çalışma bittiğinde hepinizin elindeki kâğıtta bulunan çiçeğin yapraklarında arkadaşınıza ait en az 5 olumlu özelliğin yazması gerekiyor."

6. Öğrenciler gruplara ayrılır ve çalışmaya başlarlar. Süre bitiminde herkes yerine geçer ve uygulayıcı tarafından aşağıdaki tartışma sorularını yöneltilerek etkileşim başlatılır.

- Elindeki kâğıtta yazılanları sınıfla paylaşmak isteyen var mı?
- Grup arkadaşlarınızdan olumlu özelliklerinizi duymak size neler hissettirdi?
- Gruptaki arkadaşlarınıza olumlu özelliklerini ifade etmek size neler hissettirdi?
- Kendinizle ilgili fark etmediğiniz özellikler var mıydı? Varsa bunları duymak size neler hissettirdi?

7. Aşağıdaki yönerge öğrencilerle paylaşılarak etkinlik sonlandırılır:

"Hayatımızda sevdiğimiz ve birlikte vakit geçirdiğimiz insanların var olan olumlu özelliklerini takdir etmemiz çok önemlidir. Takdir edilmek ve kendimizle ilgili güzel şeyler duymak bizi ne kadar iyi ve değerli hissettiriyorsa bunu arkadaşımıza, değer verdiğimiz bir insana söylemek de ona kendini iyi ve değerli hissettirecektir. Bu o kişiyle aramızdaki bağın, ilişkinin güçlenmesine katkı sağlayacaktır."

Kazanımın Değerlendirilmesi:

1. Öğrencilerden okul içinde ya da dışında birlikte vakit geçirdikleri arkadaşlarının olumlu özelliklerini takdir etmeleri istenebilir.
2. Her haftanın belirli bir günü beş öğrenciden bununla ilgili deneyimlerini sınıfta paylaşmaları istenebilir.

Uygulayıcıya Not:

1. Grupları dolaşılırken öğrencilerin birbirine karşı kullandıkları takdir cümlelerine dikkat edilmelidir.
2. Sınıf içerisinde her öğrenci ile ilgili olumlu takdir cümleleri kullanılmasına dikkat edilmelidir.

Özel gereksinimli öğrenciler için;

1. Gruplar oluşturulurken uygun akran eşleştirmesi yapılarak sosyal çevre düzenlenebilir.
2. Çalışma Yaprağı-1'in dağıtımında öğrencilerden destek alınarak sosyal çevre düzenlenebilir.
3. Etkinlik sırasında öğretmen hem bireysel hem de gruplara katılıp geri bildirim vererek öğrencilere destek verebilir.
4. Sorular ve yönergeler basitleştirilerek sınıf içi etkileşim sürecine öğrencilerin katılımları desteklenebilir.

Etkinliği Geliştiren:

Sibel TOSUNER

Çalıřma Yapradı 1

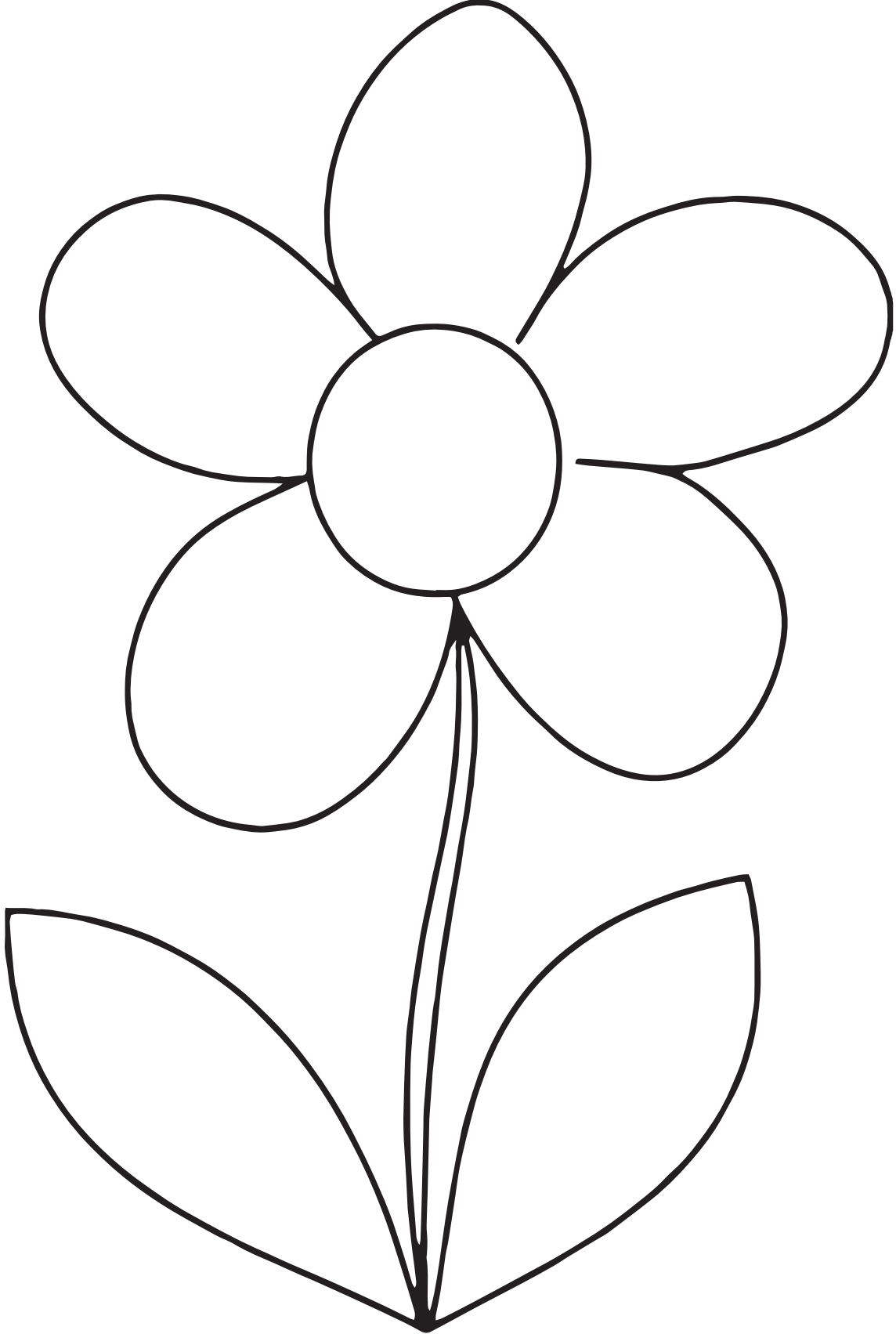

2. SINIF ETKİNLİKLERİ

DİNLEMEK EĞLENCİLİ

Gelişim Alanı	Sosyal Duygusal
Yeterlik Alanı	Kişiler Arası Beceriler
Kazanım/Hafta	Grup çalışmalarında katılımcıları dinler. / 11. Hafta
Sınıf Düzeyi	2.Sınıf
Süre	40 dk (Bir ders saati)
Araç-Gereçler	1. Çalışma Yaprağı-1 2. Çalışma Yaprağı-2 3. Torba/Kutu
Uygulayıcı İçin Ön Hazırlık	1. Çalışma Yaprağı-1'in poster şeklinde çıktısı alınır. 2. Çalışma Yaprağı-1 etkinlik öncesi incelenir. 3. Çocukların etkin dinleyebilmesi için sınıf oturma düzeni U şekline getirilir. 4. Çalışma Yaprağı-2'de verilen durumlardaki rol kartları kesilir ve torbaya/kutuya atılır.
Süreç (Uygulama Basamakları):	1. Uygulayıcı tarafından öğrencilere "Nasıl iyi bir dinleyici olabiliriz?" sorusu yöneltilir. Öğrencilerden gelen cevaplar tahtaya not alınır. 2. Tahtada yazılan düşünceler sesli şekilde okunduktan sonra uygulayıcı tarafından "Grubumuzla birlikte çalışırken sizlerin de belirttiğiniz gibi birbirimizi dinlememiz için yapmamız gereken bazı davranışlar vardır. Şimdi bu davranışların ne olduğuna bakalım" açıklaması yapılır. 3. Çalışma Yaprağı-1'in poster şekli tahtaya asılır ve uygulayıcı tarafından dinleme becerileri öğrencilerle paylaşılır. 4. Öğrenciler sınıf mevcuduna göre 5 kişilik gruplara ayrılır ve her gruptan kendilerine bir sözcü seçmeleri istenir. 5. Her grubun sözcüsü torbanın/kutunun içinde bulunan dinleme becerileri ile ilgili senaryoların yazılı olduğu rol kartlarından çeker. 6. Her gruba rol kartlarını canlandırmaları için belli bir süre verilir. 7. Gruplar kendilerine ait olan rol kartlarındaki senaryoları canlandırırlar. Canlandırma bitiminde rol kartlarındaki senaryoların farklılıkları hakkında konuşulur. 8. Öğrenciler farklılıkları tartıştıktan sonra uygulayıcı tarafından öğrencilere aşağıdaki sorular yöneltilir.

Süreç (Uygulama Basamakları):

- Rol kartlarındaki senaryoların benzerini yaşadınız mı? Ne hissettiniz?
- Sürekli aynı kişinin konuştuğu, diğerlerinin konuşmasına izin verilmediği bir oyunda bulunmak ister misiniz? Neden?

9. Aşağıdaki açıklama ile etkinlik sonlandırılır:

"Arkadaşlarımızla birlikte çalışırken birbirimizi dikkatlice dinlemeli, sıramız geldiğinde konuşmalıyız. Böylelikle birbirimizi daha iyi anlayabilir ve grup çalışmalarına daha iyi katkıda bulunabiliriz. Eğer birbirimizi dinlemezsek grup olarak başarılı bir çalışma ortaya çıkaramayız."

Kazanımın Değerlendirilmesi:

1. Öğrencilerden derslerde yapacakları grup çalışmalarında dinleme becerileri bakımından kendilerini değerlendirmeleri ve bu etkinlikte öğrendiklerini grup çalışmalarında uygulamaları istenebilir.

Uygulayıcıya Not:

1. Çalışma Yaprağı-2'de ismi geçen öğrencilerden sınıfınızda da aynı isme sahip olan öğrenciler varsa isimleri değiştirebilirsiniz.

Özel gereksinimli öğrenciler için;

1. Grup çalışması sırasında akran eşleştirmesi yapılarak akran desteği sağlanabilir.
2. Öğretmen dinleme becerisi için gerekli olan davranışları listeleyip öğrenciye model olarak öğrenme sürecini farklılaştırabilir.
3. Kazanımın değerlendirilmesi sürecinde öğrencilere dinleme becerisi basamaklarını içeren kontrol listeleri hazırlanarak öğrencilerin kendilerini değerlendirmeleri sağlanabilir.

Etkinliği Geliştiren:

Tuğçe ŞENAY

Çalışma Yaprağı 1

NASIL İYİ BİR ŞEKİLDE DİNLERİM?

BAK
Konuşan kişinin
gözlerinin içine
bakarım.



SABIRLI OL
Sıra bana geldiğinde
konuşurum.

BEKLE
Birisinin konuşması
bitene kadar beklerim.



DÜŞÜN VE SOR
Dinlediklerimle ilgili
düşünür ve sorular
sorarım.

DİKKATİMİ VERİRİM.
Birisini konuşurken ona
odaklanır, sözünü
kesmem.



Çalışma Yaprağı 2

Ebru, çalışmayı ve oyun oynamayı çok seven bir çocuktur. Teneffüste arkadaşları ile oyun oynamak istemiştir. Diğer arkadaşları ile en yüksek kule yapma oyunu oynamaya karar vermişlerdir. Kuleyi nasıl yükseltecekleri konusunda Ebru, hiçbir zaman diğer arkadaşlarının fikirlerini dinlememiş sadece kendi fikirlerini söylemiştir.

Ömer sınıfta arkadaşları tarafından sevilen bir çocuk olmasına rağmen, çok konuştuğu için arkadaşları bazen bu durumdan şikâyetçi olurlarmış. Bir gün öğretmen sınıfındaki öğrencilerden gruplara ayrılmalarını istemiştir. Ömer nasıl gruplara ayrılacakları konusunda diğer arkadaşlarından gelen önerileri dinlemek istememiştir. Diğer arkadaşları konuşmaya başladığı zaman onların her defasında sözünü kesmiş ve kendi düşüncelerini tekrar etmiştir.

Atakan, Barış, Vildan, Tarkan, Özgül'e öğretmenleri tarafından sınıfta yapılmak üzere bir araştırma ödevi verilmiştir. Herkes proje ödevi ile ilgili fikirlerini söylemeye başlamıştır. Özgül diğer arkadaşları fikirlerini açıklarken sürekli çantasıyla, elbisesiyle ilgilenmekte ya da diğer arkadaşlarıyla konuşmaya çalışmakta, sorular sormaktadır. Arkadaşlarının proje için geliştirdikleri düşünceleri dinlememektedir.

Almila 2.sınıfta öğrenimine devam eden, okulunu ve arkadaşlarını çok seven bir öğrencidir. Almila'nın öğretmeni Emre Bey, sınıfta çalışma yaptırmak üzere öğrencileri gruplara ayırmıştır. Her bir gruptan orman konulu ortak resim yapmalarını istemiştir. Almila grup çalışmasında arkadaşları ile bir araya gelmiştir. Almila ve arkadaşları resimde ne yapacakları konusunda gruptaki tüm arkadaşlarının fikirlerini dinlemiştir.

Öğretmen 23 Nisan programı için Derya, Aysun, Tuncay, Emre ve Kemal' e birlikte şarkı söyleme görevi vermiştir. Provalarda Emre arkadaşlarını dinlememekte, kendi başına şarkı söylemeye çalışmakta ve grup arkadaşlarının kimin hangi bölümü söyleyeceği konusundaki tartışmalara katılmamaktadır.

2. SINIF ETKİNLİKLERİ

FARKLIYIZ AMA AYNIYIZ

Gelişim Alanı	Sosyal Duygusal
Yeterlik Alanı	Kişiler Arası Beceriler
Kazanım/Hafta	Bireylerin birbirinden fiziksel ve kişilik özellikleri açısından farklılığının doğal olduğunu bilir. / 12.Hafta
Sınıf Düzeyi	2.Sınıf
Süre	40 dk (Bir ders saati)
Araç-Gereçler	1. Çalışma Yaprağı-1 2. Boya Kalemleri 3. Makas 4. Maskelere bağlamak için lastik 5. Artık malzemeler.(Maskeleri süslemek için)
Uygulayıcı İçin Ön Hazırlık	1. Çalışma Yaprağı 1 den öğrenci sayısı kadar çoğaltılır. 2. https://youtu.be/khDMpQgKKXg adresinden ilgili video "Buki,tüm çocuklarımızın dünya çocuk gününü kutlar" önceden indirilerek hazır hale getirilir. 3. Videoda sorun yaşanırsa bu linkten de indirilebilir. 4. Öğrencilerin dans edebilecekleri müzikler hazırlanır.
Süreç (Uygulama Basamakları):	1. Öğrencilere etkinliğin amacının bireylerin birbirinden fiziksel özellikleri açısından farklılığının doğal olduğunu bilmek olduğu açıklanır. 2. Ön hazırlık bölümünde olan link'teki video öğrencilere izletilir. 3. Sonrasında bireylerin fiziksel özelliklerinin birbirinden farklı olduğuna dikkat çekilerek "Farklılıklarımız bizleri özel kılar." denilir. 4. Uygulayıcı tarafından aşağıdaki sorular öğrencilere yöneltilerek paylaşımları alınır: <ul style="list-style-type: none">• Videodaki çocukların fiziksel özellikleri nasıldı?• Yanında oturduğun arkadaşına bakıp arkadaşının fiziksel özelliklerini söyler misin?• Arkadaşınla fiziksel olarak farklı olan özellikleriniz neler olabilir?• Sizce hepimizin saçları, gözleri aynı olsaydı neler olabilirdi?
	5. Öğrencilere Çalışma Yaprağı-1 dağıtılır. Çalışma Yaprağı -1'de yer alan maske taslağını kendi fiziksel özelliklerine göre kesip süslemeleri istenir.

Süreç (Uygulama Basamakları):

6. Öğrencilerin maskeler tamamlandıktan sonra sınıfta eğlenceli bir müzik açılır. Öğrencilerden maskelerini takarak müzik eşliğinde dans etmeleri istenir.

7. Aşağıdakine benzer bir açıklama yapılarak süreç sonlandırılır:

"Bugün sizlerle fiziksel özelliklerimizin birbirinden farklı olduğunu öğrendik. Örneğin bazılarımız yeşil gözlü bazılarımız kahverengi, bazılarımızın saçları uzun bazılarımızın kısa, uzun boylu olanlarımız da var kısa boylu olanlarımız da.... Önemli olan bu farklılıklarımızın doğal bir zenginlik olduğunu fark etmektir. Çünkü hepimiz aynı fiziksel özelliklere sahip olsaydık dünya çok renksiz bir yer olabilirdi."

Kazanımın Değerlendirilmesi:

1. Yapılan maskelerle sınıfın içinde ya da sınıf kapısının üzerinde minik bir sergi alanı oluşturulur.

Uygulayıcıya Not:

1. Bu kazanım iki hafta süresince işlenecektir. Bu etkinlikte sadece fiziksel özelliklere odaklanılmıştır.
2. Uygulayıcı çalışma yaprağını çoğaltmıyorsa çocuklardan çizimlerini isteyebilir.
3. Uygulayıcı videoyu açmadığı takdirde farklı fiziksel özellikleri olan çocuk resimleri gösterilebilir.

Özel gereksinimli öğrenciler için;

1. Çalışma Yaprağı-1'deki maskenin yapımı sürecinde öğrencilerden grup oluşturarak çalışmalarını da istenerek sosyal ortamları düzenlenebilir.
2. İzledikleri video ile ilgili soruları yanıtlama sürecinde ipucu verilerek, hatırlatma yapılarak yanıt vermeleri kolaylaştırılabilir.
3. Maske takarak dans etme sürecinde müzgin işitsel olarak tüm öğrenciler tarafından algılanması için frekans yükseltici kullanılabilir.

Etkinliği Geliştiren:

Sema ÖZEN

Çalışma Yaprağı 1

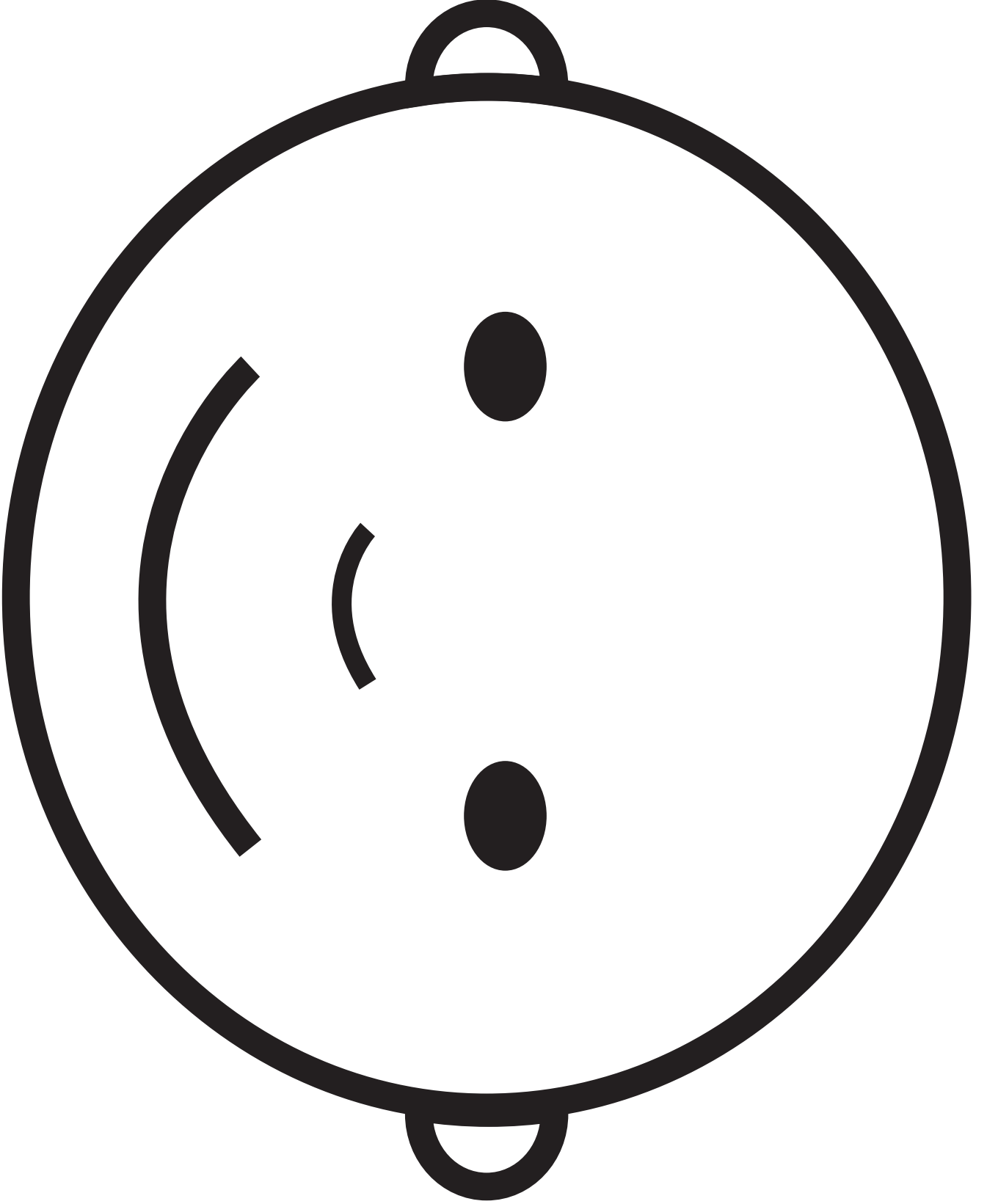

2. SINIF ETKİNLİKLERİ

FARKLIYIM, FARKLISIN, FARKLI

Gelişim Alanı	Sosyal Duygusal
Yeterlik Alanı	Kişiler Arası Beceriler
Kazanım/Hafta	Bireylerin birbirinden fiziksel ve kişilik özellikleri açısından farklılığının doğal olduğunu bilir. /13.Hafta
Sınıf Düzeyi	2.Sınıf
Süre	40 dk (Bir ders saati)
Araç-Gereçler	<ol style="list-style-type: none"> 1. Çalışma Yaprağı-1 2. Çalışma Yaprağı-2 3. Çalışma Yaprağı-3 4. Çalışma Yaprağı-4 5. Bant/Patafix (Hamur yapıştırıcı) 6. Torba/Kutu
Uygulayıcı İçin Ön Hazırlık	<ol style="list-style-type: none"> 1. Çalışma Yaprağı-1 öğrenci sayısı kadar çoğaltılır. 2. Çalışma Yaprağı-2'deki hayvan resimleri kesilerek bir torba ya da kutu içerisine konur. 3. Çalışma Yaprağı-4 öğrenci sayısı kadar çoğaltılır.
Süreç (Uygulama Basamakları):	<ol style="list-style-type: none"> 1. Etkinlik "Sevgili öğrenciler, bu etkinlikte kişisel özelliklerimiz üzerine konuşacağız. Öncelikle bugün sizler için getirdiğim hikâyeyi okuyacağım. Sonrasında hikâye ile ilgili sorularımızı cevaplayacağız." şeklinde bir açıklama ile başlatılır. 2. Çalışma Yaprağı-1 öğrencilere dağıtılır. Hikâye okunurken Çalışma Yaprağı-1'de boşluk bırakılan alanlara, hikâyede yer alan hayvanların kişisel özelliklerini not almaları istenir. 3. Çalışma Yaprağı-3'teki hikâyeye okunmaya başlanır. Hikâyeye okunurken torba/kutuda yer alan hayvan resimleri, hikâyeye akışına göre öğrencilere gösterilir ve gösterilen hayvanın kişilik özelliklerinin neler olduğu sorulur. Sonrasında hemen hayvan resmi tahtaya yapıştırılır. Hikâyeye bu süreç izlenerek okunur. 4. Hikâyeye etkileşimli bir şekilde okunduktan sonra öğrencilerden Çalışma Yaprağı-1'e not aldıkları kişilik özelliklerini sınıfla paylaşmaları istenir. 5. Ardından tartışma soruları yöneltilir. <ul style="list-style-type: none"> • Okuduğumuz hikâyede her hayvanın birbirinden farklı özellikleri vardı. Bu özellikler sizce ormandaki yaşamı nasıl etkiliyor olabilir?

Süreç (Uygulama Basamakları):

- Bizim sınıfımızda birbirimizden farklı olan özelliklerimiz neler?
- Bu farklılıklar bize neler katıyor?

6. Aşağıdaki gibi bir konuşmayla süreç sonlandırılır.

“Okuduğumuz hikâyede olduğu gibi gerçek hayatta da çevremizde çeşitli kişilik özelliklerine sahip insanlar bulunur. Hepimizin farklı özellikleri vardır ancak bizi öne çıkaran bir takım özelliklerimiz kişiliğimizi oluşturur. Hepimizin farklı hayatları olduğunu düşündüğümüzde bu özelliklerimizin değişkenlik göstermesi çok doğaldır. Bu farklılıklarımız hayattaki gelişme ve ilerlemenin sağlanması için oldukça önemlidir. Farklı düşünceler, fikirler yeniliklerin oluşması için fırsatlar oluşturur.”

Kazanımın Değerlendirilmesi:

1. “Kimdir Bu?” tekniğinin uygulandığı Çalışma Yapracağı-4 etkinlik sonrasında öğrencilere dağıtılarak evde cevaplandırmaları istenir.

Uygulayıcıya Not:

1. Bu kazanım iki haftalık bir kazanım olduğundan bu etkinlik kapsamında kişilik özellikleri boyutuna odaklanılmıştır.

Özel gereksinimli öğrencileri için;

1. Çalışma Yapracağı-1 de öğrencilerin hakkında not alması gereken hayvanların sayısı azaltılarak etkinlik basitleştirilebilir.
2. Çalışma Yapracağı-3 te yer alan hikâyenin görselleri de hazırlanabilir, okunma sürecinde bu görsellere de yer verilerek öğrenme süreci farklılaştırılabilir.
3. Sorular basitleştirilerek öğrencilerin katılımları desteklenebilir.

Etkinliği Geliştiren:

Kübra ACAR KALAY

Çalışma Yaprağı 1

AD-SOYAD:

TARİH:

SINIF:

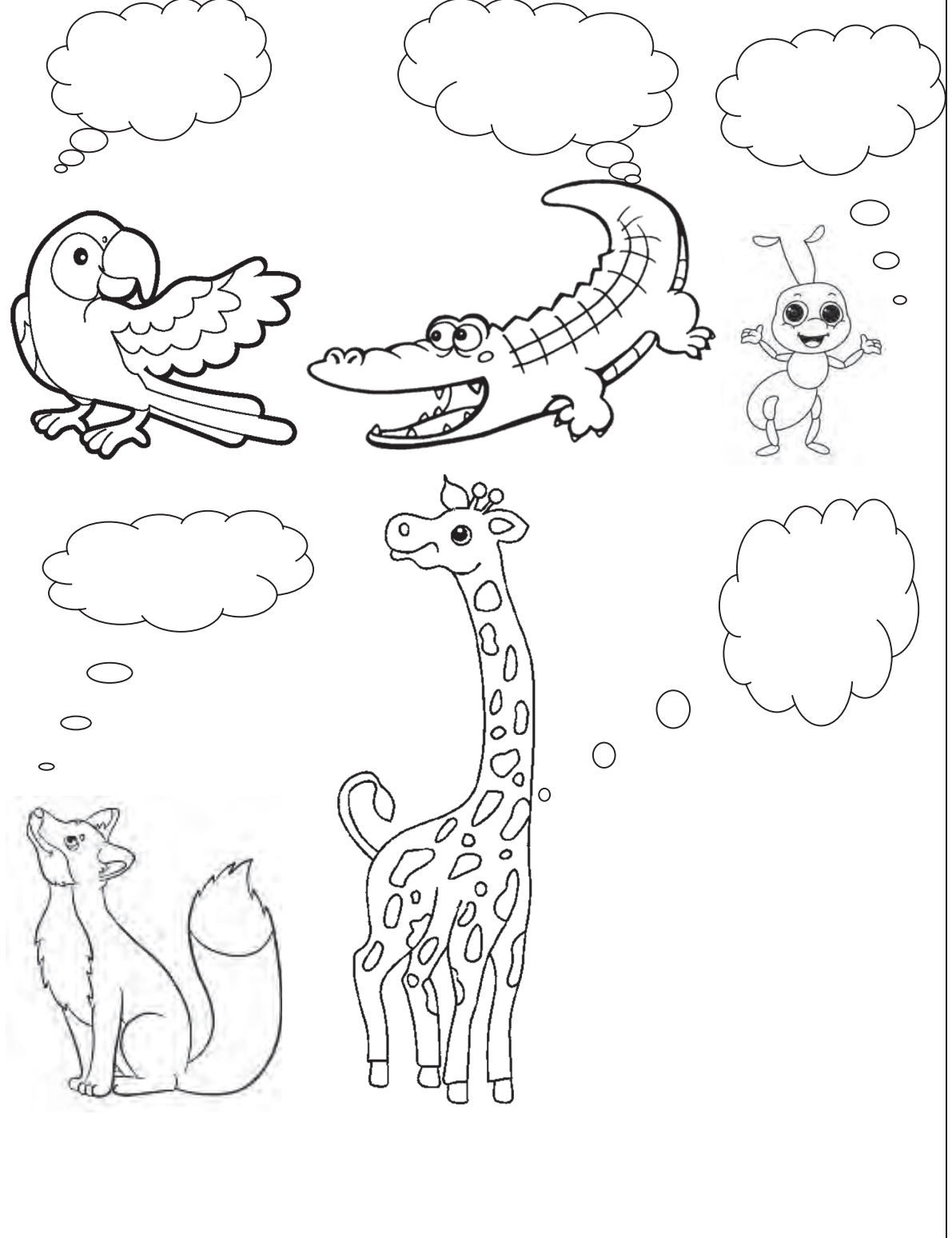

Çalışma Yaprağı 2

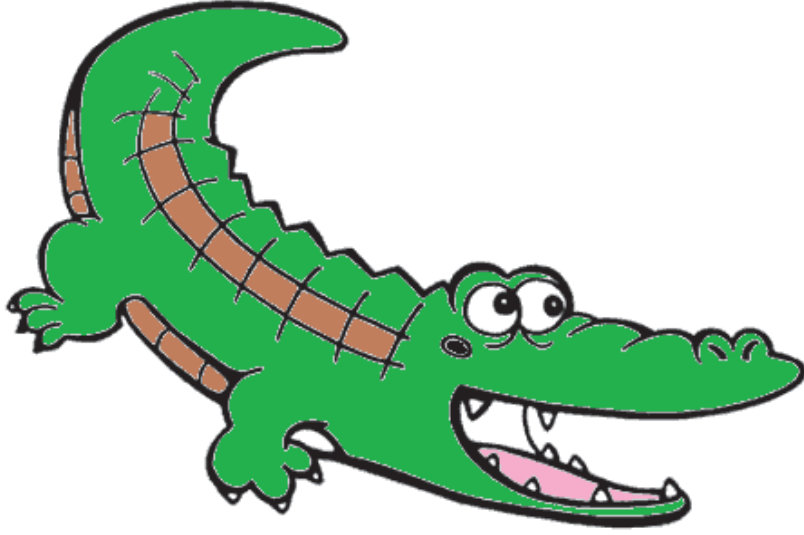

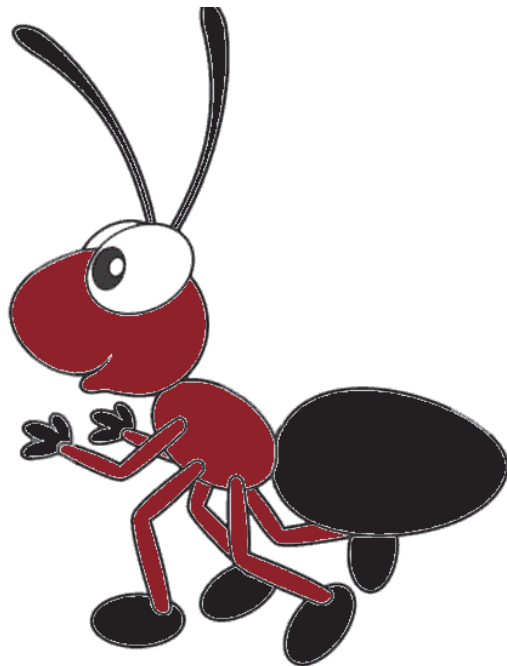
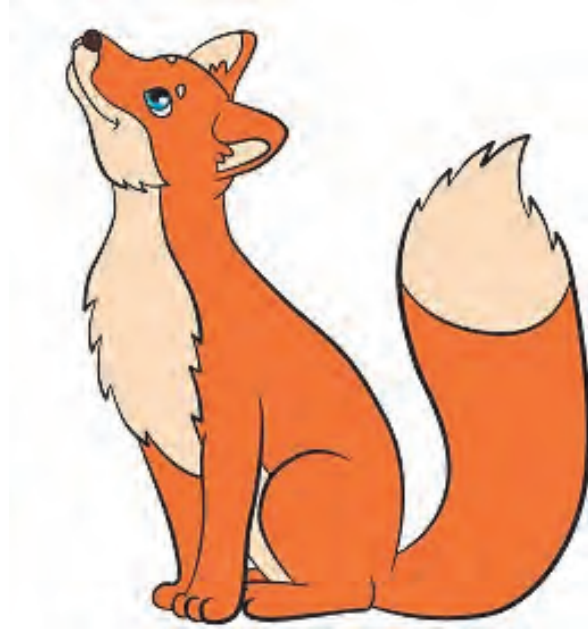

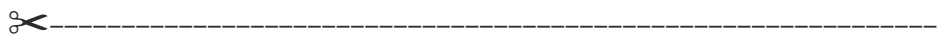
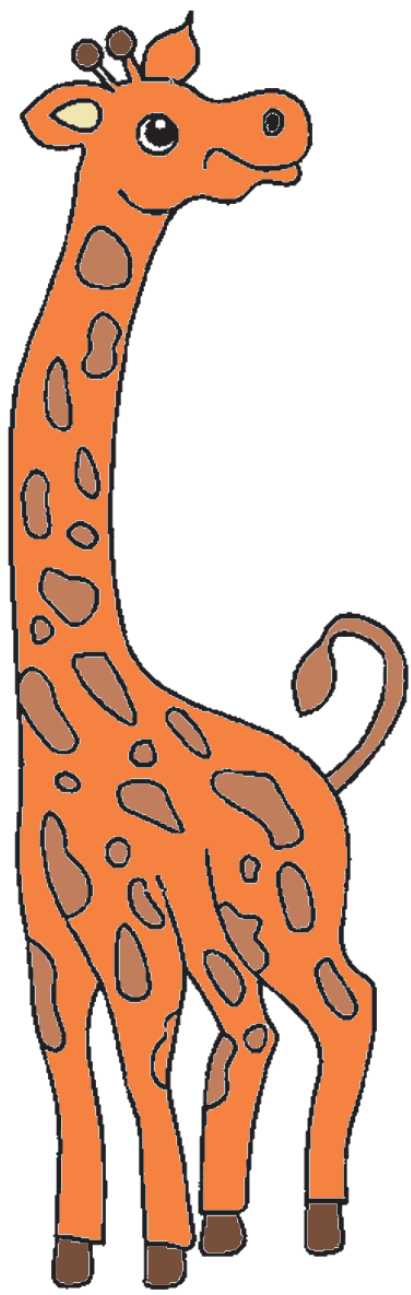

ORMANDA NELER OLUYOR?

Doğal güzellikleriyle bilinen, çeşitli hayvanların dostluk ve huzur içinde yaşadığı Yeşil Orman'da bu seneki seçimler zorlu geçecek gibi duruyordu. Yeşil Orman'ın yıllardır değişmeyen kralı Aslan Yele'ye bu yıl rakip olarak Fil Yelken krallık için aday olmuştu. Bu adaylık orman sakinlerini şaşırtsa da komşular arasında kimi seçecekleri konusunda konuşmalar çoktan başlamıştı.

Bu durumda Timsah Sivri Diş'in seçimi yıllardır deneyimli olan Aslan Yele'den yandı. Yele'nin bu konudaki tecrübesi yok sayılamazdı elbette. Ancak Sivri Diş değişiklikler konusunda fazlaca endişeli ve sonuçlarından dolayı tedirgin ve güvensizdi. Sivri Diş'in yorumlarını duyan Papağan Renkli hiç vakit kaybetmeden konuşmaya dahil oldu. Renkli, ormanda iyimser, cana yakın, hareketli tavırlarıyla tanınırdı. Tüm gün o daldan diğerine konar, diğer hayvanlara arkadaşlık ederdi. Renkli, Fil Yelken'e bir şans verilmesinin iyi olacağını uzun uzun anlattı. Tilki Kuyruklu, Sivri Diş ile Renkli'nin yanına gelerek seçimle ilgili bilgi edinmeye çalıştı. İkisinin görüşlerini de dinledikten sonra Fil Yelken de seçilse Aslan Yele de seçilse orman için yapacakları yeniliklerin neler olacağını merak ettiğini söyledi. Ardından Zürafa Uzun koşarak arkadaşlarının yanına geldi ve ona ihtiyaç duyup duymadıklarını sordu. Sonrasında seçimde dürüst ve tüm hayvanlara gerektiğinde yardım ulaştıracak olan kişinin kazanması gerektiğini düşündüğünü açıkladı. Karınca Hızlı evine depoladığı kışlıkları taşıma işini yeni bitirmiş bir şekilde evinin yolunu tutmuştu ki komşularına rastladı. Tabii ki seçimler konusunda onun da bir yorumu vardı. Seçimde en düzenli, çalışkan, dakik olan adayın kazanmasını istiyorum diyerek isteklerini sıraladı.

Ormandaki seçimin sonuçları ne oldu bilinmez ama komşu Sivri Diş, Renkli, Kuyruklu, Uzun ve Hızlı'nın seçim hakkında birbirinden farklı düşünceleri ve istekleri vardı. Bütün bu özelliklerin tek bir adayda olması imkânsızdı. Zaten ormanı bu kadar neşeli, renkli ve canlı yapan da bu farklı hayvanların bir arada olması değil miydi?

KİMDİR BU?

AD-SOYAD:

TARİH:

SINIF:

AÇIKLAMA: Aşağıda çevrenizdeki insanlar hakkında sorular bulunmaktadır. Bu soruları dikkatlice okuyarak karşısına uygun kişinin adını yazınız. Bir soruya birden fazla kişinin adını yazabilirsiniz. Eğer soru size uygunsa karşısına kendi adınızı ve soyadınızı yazınız. Soru kimseye uymuyorsa boş bırakabilirsiniz. Teşekkür ederiz.

SORULAR:

1. En yardımsever kimdir?
2. Kimseyeyardımetmekistemeyenkimdir?.....
3. Sürekli olarak arkadaşlarıyla vakit geçirmekten hoşlanan kimdir?.....
4. Yalnızlıktan hoşlanan kimdir?.....
5. Her zamantemizvedüzenliolankimdir?.....
6. Genelde düzenli olmayan kimdir?.....
7. En yaratıcı cevaplar veren kimdir?.....
8. En hoşgörülü kimdir?.....

KAYNAK:

Özel Eğitim ve Rehberlik Hizmetleri Genel Müdürlüğü. (2019, Mayıs 21). Kimdir Bu? (B.G.G.5.a). 27 Temmuz 2020 tarihinde https://orgm.meb.gov.tr/meb_iys_dosyalar/2018_03/05145428_kimdir_bu.pdf adresinden erişildi.

2. SINIF ETKİNLİKLERİ

BENİM GÜVENLİĞİM BENİM ALANIM

Gelişim Alanı	Sosyal Duygusal
Yeterlik Alanı	Kişisel Güvenliğini Sağlama
Kazanım/Hafta	Kişisel güvenliği için kişisel alanların gerekliliğini fark eder. / 14. Hafta
Sınıf Düzeyi	2.Sınıf
Süre	40 dk (Bir ders saati)
Araç-Gereçler	<ol style="list-style-type: none"> 1. Çalışma Yaprağı-1 2. Çalışma Yaprağı-2 3. Kutu/Torba 4. Bant 5. Çeşitli uzunluklardaki ipler (45 cm, 30 cm, 10 cm)
Uygulayıcı İçin Ön Hazırlık	<ol style="list-style-type: none"> 1. Sınıfı U düzenine getirmesi için birkaç ders öncesinden birkaç öğrenci görevlendirilir. 2. Çalışma Yaprağı-1'den poster boyutunda 1 tane renkli çıktı alınır. 3. Çalışma Yaprağı-2'nin 1 tane renkli çıktısı alınır. Görseller kesilerek kutuya/torbaya konur. 4. İpler belirtilen uzunluklarda kesilerek hazırlanır.
Süreç (Uygulama Basamakları):	<ol style="list-style-type: none"> 1. Öğrencilere "Kişisel güvenlik deyince aklınıza ne geliyor?" diye sorulur. Öğrencilerin verdiği cevaplar tartışılır. "Kişisel güvenliğim, bireylerin yaşamı için tehlike oluşturabilecek durum ve olaylardan kendini koruması olduğu" öğrencilere açıklanır. 2. Tahtaya Çalışma Yaprağı-1'de yer alan poster asılır. 3. Öğrencilerden gönüllü olanlar tahtaya çıkarılır ve kutudan bir görsel çekmesi istenir. 4. Öğrencinin çektiği görseli sınıfa tasvir etmesi ve göstermesi istenir. Öğrenciye görselin kişisel güvenliği tehdit edebilecek bir resim olup olmadığı sorulur. Resim kişisel güvenliği tehdit edebilecek bir resim ise tehdit vadisine, değilse güven vadisine asılması istenir. 5. Görseller bitene kadar süreç bu şekilde devam eder. Kişisel güvenliğe tehlike oluşturulabilecek durumlar (tehlike vadisinden yararlanarak) sıralanır. 6. Gönüllü iki öğrenci tahtaya çıkarılır. Öğrencilerin ellerine 45 cm. uzunluğundaki ipler uçları verilir. Öğrencilerden birbirleriyle göz teması kurarak iletişim kurmaları istenir. (Öğrencilere yönerge olarak birbirini uzun süredir görmemiş iki tanıdık yolda karşılaşıyorlar ve sohbete başlıyorlar denilebilir.)

Süreç (Uygulama Basamakları):

7. Ardından aynı öğrencilerin ellerine 30 cm uzunluğundaki ipin uçları verilir. Öğrencilerden birbirleriyle göz teması kurarak iletişim kurmaları istenir. (Aynı yönerge verilebilir.)
8. Son olarak öğrencilerin ellerine 10 cm uzunluğundaki ipin uçları verilir. Öğrencilerden birbirleriyle göz teması kurarak iletişim kurmaları istenir. (Aynı yönerge verilebilir.)
9. Gönüllü başka öğrencilerle de ip etkinliği yapıldıktan sonra öğrencilere aşağıdaki sorular sorularak etkileşim devam ettirilir.
 - Hangi ipi tuttuğunuzda kendinizi daha güvende hissettiniz?
 - İpi kısalttığımızda kendinizi nasıl hissettiniz?
 - İp uzun olduğunda kendinizi nasıl hissettiniz?
 - Yabancı yetişkin birisi ile hangi mesafede kendinizi güvende hissedersiniz?
 - Kişisel güvenliğinizi için kişisel alanlar neden gerekli olabilir?
10. Öğrencilerden paylaşımları alındıktan sonra "Kişisel alan" kavramı "45 cm'den başlayan ve 120 cm'e kadar olan uzaklığı kapsar. Bu alan günlük hayatımızda anne, baba ve yakın arkadaşlarımızla kişisel ilişkilerimizi sürdürürken veya etkileşimde bulunurken kullandığımız mesafe 45 cm iken, yabancı kişilerle kişisel ilişkilerimizi sürdürürken veya etkileşimde bulunurken kullandığımız mesafe 120 cm'dir. İnsanlarla ilişkilerimizde aramızda koyduğumuz mesafeler kendimizi güvende hissetmemizi sağlar." şeklinde açıklanarak etkinlik sonlandırılır.

Kazanımın Değerlendirilmesi:

1. Öğrencilerden kişisel güvenlik ile kişisel alan arasındaki ilişkinin ne olduğunu haftaya kadar inceleyip bir araştırma yapmaları istenir.

Uygulayıcıya Not:

1. Sınıf U düzenine getirilemeyecek kadar kalabalık ise, normal düzende etkinlik yapılır.
2. Çalışma Yaprağı-1'in poster boyutunda renkli çıktı alınması mümkün değilse, görsel projeksiyon veya etkileşimli tahta yardımıyla tahtaya yansıtılabilir. O da mümkün değilse, uygulayıcı tahtaya görseldeki gibi iki vadi resmi çizebilir.
3. Çalışma Yaprağı-2'nin renkli çıktısının alınması mümkün değilse, görseller projeksiyon veya etkileşimli tahta yardımıyla tahtaya yansıtılabilir. O da mümkün değilse, uygulayıcı görselleri öğrencilere kendi yaprağından göstererek tasvir edebilir.
4. "Kişisel güvenliği için kişisel alanların gerekliliğini fark eder" kazanımı iki haftayı kapsayacak etkinlikleri içermektedir. Bu nedenle kazanım değerlendirilmesinde öğrencilere araştırma ödevi verilmiştir.

Özel gereksinimli öğrenciler için;

1. Grup çalışması sırasında akran eşleştirmesi yapılarak akran desteği sağlanabilir.
2. Çalışma yaprakları tamamlanırken öğretmen tarafından geri bildirim sunulurak öğretmen desteği sağlanabilir.
3. Kişisel güvenlik alanı ile ilgili anlatım görsellerle desteklenerek öğrenme süreci farklılaştırılabilir.

Etkinliği Geliştiren:

Rabia ŞENTÜRK AYDIN

**TEHLİKE
VADİSİ**

**GÜVEN
VADİSİ**

TEHLİKE VADİSİ



GÜVEN VADİSİ



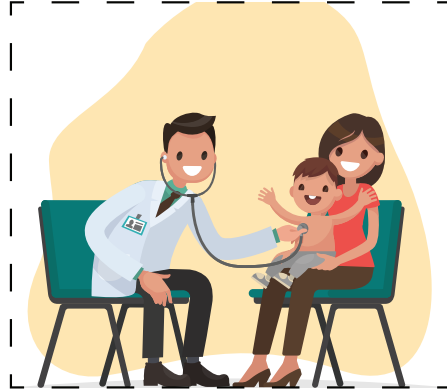



2. SINIF ETKİNLİKLERİ

SINIR KUTUM

Gelişim Alanı	Sosyal Duygusal
Yeterlik Alanı	Kişisel Güvenliğini Sağlama
Kazanım/Hafta	Kişisel güvenliği için "kişisel alan"ların gerekliliğini fark eder. / 15. Hafta
Sınıf Düzeyi	2.Sınıf
Süre	40 dk (Bir ders saati)
Araç-Gereçler	1. Çalışma Yaprağı-1 2. Avuç içi büyüklüğünde kâğıttan oluşturulmuş bir top 3. Kutu
Uygulayıcı İçin Ön Hazırlık	1. Çalışma Yaprağı-1'de yer alan metin kutucukları kenarlarından kesilerek kutu içine konur ve bu kutuya "Sınır Kutusu" adı verilir.
Süreç (Uygulama Basamakları):	<ol style="list-style-type: none"> 1. Etkinliğin amacının kişisel güvenliği için kişisel alanlarının gerekliliğini fark etmek olduğu açıklanır. 2. Sınır Kutusu öğrencilerin kolay erişebileceği bir konuma yerleştirilir. 3. "Sınır Kutusu"nda yer alan bir örnek olay okunur ve öğrenciler ile verilen örnek olay üzerine tartışma başlatılır. 4. "Top" rastgele seçilen bir öğrenciye yavaşça atılır ve yönerge verilir; <i>"Sınır kutusundan bir kart çekmeni istiyorum. Çektiğin kartı birlikte sesli bir şekilde okuyalım. Okuduktan sonra örnek olay ile ilgili duygu ve düşüncelerini bizimle paylaşır mısın?"</i> 5. Sınır Kutusunda yer alan bir örnek olayı çeken öğrenci ilgili duygu ve düşüncesini paylaştıktan sonra topu başka bir arkadaşına atar. O öğrenci, aynı örnek olaya ilişkin duygu ve düşüncesini paylaşır. Bu kez o öğrenci başka bir öğrenciye topu atarak bu şekilde en az 3 öğrencinin aynı örnek olaya ilişkin görüşlerini paylaşmalarını sağlar. Bu süreç kutuda yer alan her örnek olay için tekrarlanır. 6. Aşağıdaki tartışma sorularıyla süreç devam ettirilir: <ul style="list-style-type: none"> • Etkinlikteki örnek olayların dışında başka hangi durumlar kişisel alanınızı ihlal edici olabilir? Örnek vermek ister misiniz? • Kişisel alanlarınızın ihlal edildiği bir durum yaşadınız mı? Böyle bir durumda neler hissettiniz / neler düşündünüz? • Kişisel alanlarımızı korumak kişisel güvenliğimizi sağlamak için neden önemli olabilir?

Süreç (Uygulama Basamakları):

7. Süreç aşağıda verilen açıklama ile sonlandırılır:

“Sevgili öğrenciler, kişisel sınırlarımız görünmeyen çizgilerle bizi korur ve güvende tutar. Konuşmak istediğimiz insanlarla bizi yakınlaştırır ve konuşmak istemediklerimizle aramıza mesafe koyar. Sınırlarımız, arkadaşlarımızla, öğretmenlerimizle ve ailemizle ilişkilerimizi korur. Nelerden hoşlandığımızı, nelerden rahatsız olduğumuzu anlamalarını ve duygularımızı rahatça yaşayabilmemizi sağlamış olur. Kişisel sınırlarımızı koruyarak birilerinin bizi üzmesini engellemiş oluruz; güvenli alanda ve güvende olduğumuzu hissederiz. Bu nedenle güvenli alanımızı korumak için kişisel sınırlarımızı korumamız önemlidir.”

Kazanımın Değerlendirilmesi:

1. Etkinlik sonrasında öğrencilerin güvenli alanda olmalarını sağlayan kişisel sınırlarını koruyan davranış örnekleri öğrencilerle birlikte liste haline getirilir ve sınıf panosuna asılır.

Uygulayıcıya Not:

1. Örnek olaylarda yer alan isimlerin sınıftaki öğrencilerin isimleri ile aynı olmasına dikkat edilir.
2. Öğrencilerin duygu ve düşüncelerini gönüllülük, saygı ve kabul ilkeleri çerçevesinde paylaşımları teşvik edilmelidir.

Özel gereksinimli öğrenciler için;

1. Çalışma Yaprağı-1’de yer alan yazıların puntosu büyütülebilir veya kontrast renkte bir zemin üzerinde yapıştırılarak görme bakımından işlevsel hale getirilebilir.
2. Sınır kutusundan kart çekme ve paylaşma sürecinde bireysel destek sunulur, sorular basitleştirilerek destek olunabilir.
3. Sınır kutusundaki kartların arka kısmına hatırlatıcı görselleri de yapıştırılarak öğrencilerin durumları ifade etmesi kolaylaştırılabilir.

Etkinliği Geliştiren:

Neslihan KİRMİT

Çalışma Yaprağı 1

Örnek Olay 1:

- *Pelin her teneffüste Oğuz'un sırasındaki eşyaları izinsiz alır ve yerine koymaz. Oğuz eve gittiğinde annesine; "Anne! Sürekli eşyalarımı kaybediyorum. Bu sefer kalemligimi kaybettim. Babam onu doğum günümde hediye etmişti ve ben o kalemligimi çok seviyordum. Tüm gün kalemligimi aradım ama bulamadım. Sıramın gözüne koyduğuma eminim" der. Oğuz o gün kendini çaresiz ve öfkeli hisseder. Çünkü arkadaşlarını sevmesine rağmen eşyalarının izinsiz kullanılmasını engelleyemez.*
- *Oğuz arkadaşlarının eşyalarını izinsiz kullanmalarından rahatsızlık duyduğunu söylemiş olsaydı kendini nasıl hissederdi?*

Örnek Olay 2:

- *Selim, Ahmet'in her davranışını takip eder ve sürekli Ahmet'e ailesi ve arkadaşlık ilişkileri ile ilgili cevaplamak istemediği özel sorular sorar. Ahmet, Selim ile oyun oynamaktan keyif alır ancak Selim'in sorularına cevap vermekten ve açıklamalar yapmaktan bunaldığını hisseder. Ahmet farkında olmadan keyif almasına rağmen Selim ile oyun oynamamaya ve Selim'den uzaklaşmaya başladığını fark eder.*
- *Ahmet, Selim'e kendisine sürekli soru sorulmasından duyduğu rahatsızlığı ve kendisine ait bilgileri anlatmak zorunda olmadığını söylemiş olsaydı Ahmet kendisini nasıl hissederdi? Selim ile aralarındaki ilişkiyi koruyabilirler miydi?*

Örnek Olay 3:

- *Burak sınıfında çok sevilen bir öğrencidir. Ancak her sevindiğinde, üzülduğünde, oyun oynadığında, ders çalıştığında arkadaşları tarafından etrafının sarıldığını, sürekli kişisel alanının daraldığını ve duygularını rahatça yaşayamadığını hissetmeye başlar.*
- *Burak kişisel alanını korumak için kendisine çok fazla yaklaşılmışından rahatsız olduğunu söylemiş olsaydı duygularını daha rahat yaşayabilir miydi? Kişisel güvenliğimiz için kişisel alanlarımızı neden korumalıyız?*

Örnek Olay 4:

- İrem ve arkadaşları teneffüste beslenme saati yapmaya karar verirler. Teneffüs zili çaldığında hep birlikte kantinin önünde sıraya girerler ancak tüm arkadaşlarının sıralarını beklemediklerini ve kendisinin önüne geçtiklerini fark eder. İrem arkadaşlarına sıralarını beklemeleri gerektiğini, kendisinin de sırada olduğunu söylemek ister ancak söyleyemez. Arkadaşları ders zili çalmadan beslenme saatlerini tamamlar ancak İrem hâlâ kantinde sıra bekler ve hiçbir şey yiyemeden sınıfa geri döner.
- İrem sırasını almak isteyen arkadaşlarını durdurmuş ve kişisel sınırlarını koruyabilmiş olsaydı beslenme saatinde ihtiyaçlarını karşılayabilir miydi?

Örnek Olay 5:

- Meltem, Arda, Bartu ve Arzu birbirleri ile çok iyi anlaşan bir grup arkadaşlardır. Birlikte ders çalışır, birlikte oyun oynar ve birbirleri ile sık zaman geçirirler. Bir gün Meltem sıra arkadaşı olan Beril'in ağladığını görür ve yardımcı olmak ister. Ancak bunu gören Bartu, Meltem'e nasıl onunla arkadaşlık kurarsın der ve Meltem'e küser. Meltem Bartu'ya tepkisinin nedenini sorar. Bartu ve Beril'in bir önceki gün tartıştıklarını öğrenir. Meltem Bartu'nun tepkisinden sonra Beril'e yardım etmek istese de yardım edemez ve tüm gün Beril'e yardım edemediği için üzüntü hisseder.
- Meltem Bartu'ya istediği insanlarla konuşabileceğini ve buna başkalarının karar veremeyeceğini söylemiş olsaydı kendini nasıl hissederdi?

2. SINIF ETKİNLİKLERİ

NELERİ YAPMAYI SEVİYORUM?

Gelişim Alanı	Kariyer
Yeterlik Alanı	Kariyer Farkındalığı
Kazanım/Hafta	Okul içinde ve dışında yapmaktan hoşlandığı etkinlikleri fark eder. / 16.Hafta
Sınıf Düzeyi	2.Sınıf
Süre	40 dk (Bir ders saati)
Araç-Gereçler	<ol style="list-style-type: none"> 1. Çalışma Yaprağı-1 2. Kahverengi Fon Karton (3-4 adet) 3. Makas 4. Yapıştırıcı
Uygulayıcı İçin Ön Hazırlık	<ol style="list-style-type: none"> 1. Sınıf kapısına ya da uygun bir yere asılmak üzere kahverengi fon kartonundan 2 tane büyük ağaç oluşturulur. Ağaçların bir tanesine okul içinde yapmaktan hoşlandıklarım, diğerine okul dışında yapmaktan hoşlandıklarım yazılır. 2. Çalışma Yaprağı-1 öğrenci sayısı kadar çoğaltılır. 3. Öğretmen kendi yapmaktan hoşlandığı etkinliklerin fotoğraflarını sınıfa getirir.
Süreç (Uygulama Basamakları):	<ol style="list-style-type: none"> 1. Etkinliğin amacının okul içinde ve dışında yapmaktan hoşlandığımız etkinlikleri fark etmek olduğu açıklanır. 2. Öğrencilere aşağıdaki hikâye okunur: <i>"İlkokul 2.sınıfa giden Mustafa, annesi ile birlikte alışveriş yaparken bir kitapçının vitrininde renkli bir kitap görmüş. Annesinden kitabı incelemek için izin isteyerek vitrine doğru yönelmiş. Mustafa'nın kitabı çok sevdiğini gören annesi, "Hadi gel içeriye geçelim ve kitabı inceleyelim." demiş. Mustafa hızlı adımlarla kitaba doğru yönelmiş. Kitabı açmış ve pırıl pırıl sayfaları çevirmeye başlamış. Kitap, Hicran adlı karakterin yapmaktan hoşlandığı etkinlikleri anlatıyormuş. Hicran kitap okumaktan ve matematik dersinden hoşlanıyormuş. Gezilere katılmaktan, voleybol oynamaktan, flüt çalmaktan, annesine yemek yaparken yardım etmekten, hayvanları beslemekten hoşlanıyormuş. Kitabın tam kapağını kapatırken, büyük harflerle bir yazı ilişmiş gözüne... PEKİ, SEN NELERİ YAPMAKTAN HOŞLANIRSIN? yazıyormuş. Mustafa, kitabı yavaşça kapatarak yapmaktan hoşlandığı etkinlikleri düşünmeye başlamış."</i> 3. "Şimdi gözlerinizi kapatın ve okulumuzun içinde ya da dışında yapmaktan hoşlandığınız etkinlikleri düşünün." denir. 4. Öğrencilere düşünceleri için belli bir süre tanındıktan sonra gönüllü öğrencilerin düşüncelerini paylaşmaları istenir.

Süreç (Uygulama Basamakları):

5. Uygulayıcı tarafından kendi yapmaktan hoşlandığı etkinliklerin fotoğrafları öğrencilerle paylaşılır.
6. Çalışma Yaprağı-1'deki çiçek resmi dağıtılır. Daha sonra öğrencilere şu açıklama yapılır:
" Çiçekleri istediğiniz renge boyayabilirsiniz. Daha sonra bir çiçeğe okul içinde yapmaktan hoşlandığınız etkinlikleri başka bir çiçeğe de okul dışında yapmaktan hoşlandığınız etkinlikleri yazacaksınız. Daha sonra çiçekleri siyah dış kenarlarından kesmenizi istiyorum."
7. Öğrenciler çiçeklerini bitirdikten sonra "Okul içinde yapmaktan hoşlandıklarım yazan ağaca okul içinde yapmaktan hoşlandığınız etkinlikleri, okul dışında yapmaktan hoşlandıklarım yazan ağaca ise okul dışında yapmaktan hoşlandığınız etkinliklerin çiçeklerini yapıştırmanızı istiyorum." yönergesi verilir ve öğrencilerden diğer çiçekleri incelemeleri istenir.
8. Daha sonra öğrencilere aşağıdakilere benzer sorular sorulur:
 - Okul içinde yapmaktan hoşlandığınız etkinlikler nelerdir?
 - Okul dışında yapmaktan hoşlandığınız etkinlikler nelerdir?
9. Yukardaki sorulara verilen cevaplar tartışılır. Sonra uygulayıcı ağacı göstererek aşağıdaki açıklamayı yapar ve etkinlik sonlandırılır:
"Okul içinde ve dışında yapmaktan hoşlandığınız etkinlikler vardır. Yapmaktan hoşlandığımız ve hoşlanmadığımız etkinlikleri bilmemiz gelecekte ders seçerken, hangi tür ortaokul ve liseye gitmek istediğinizi hatta hangi mesleği seçeceğinize karar vermenizi kolaylaştıracaktır. Okul içinde ve dışında hoşlandığımız etkinlikleri içeren dersleri çalışmak ve faaliyetler yapmak bize kendimizi iyi hissettirir."

Kazanımın Değerlendirilmesi:

1. Öğrencilerden okul içinde ve dışında yapmaktan hoşlandıkları etkinliklerle ilgili kendilerini anlatan bir yazı yazmaları ve gelecek hafta öğretmene teslim etmeleri istenir. Sınıf öğretmeni bu yazıları sınıf panosuna panoda en az bir hafta kalacak şekilde asılı tutacaktır.

Uygulayıcıya Not:

1. Uygulayıcı yapmaktan hoşlandığı etkinliklerin fotoğraflarını cep telefonundan ya da varsa sınıfta projeksiyona yansıtarak gösterebilir.
2. Öğrencilerin boyadığı çiçekleri kendisinin asması konusunda rehberlik edilebilir. Öğrencinin boyunun yetişmediği dallara öğretmen çiçekleri yapıştırabilir.
3. Sınıfta büyük bir ağaç oluşturmak için öncelikle kahverengi fon kartonu ağaç gövdesi şeklinde kesilir. Diğer kahverengi fon kartonundan dallar kesilerek gövde ile birleştirilir. Oluşturulan ağaç sınıf kapısına ya da uygun bir yere asılır.

Özel gereksinimli öğrenciler için;

1. Okunan hikâyenin görselleri de öğrencilere gösterilerek öğrenme süreci farklılaştırılabilir.
2. Çiçek resmine dokunsal özellikler eklenerek (siyah kısımları tutkalla kontürlenerek) görme bakımından işlevsel hale getirilebilir.
3. Sorular basitleştirilerek öğrencilerin etkinlik sürecine katılımları artırılabilir.

Etkinliği Geliştiren:

Tuğçe ŞENAY

Çalıřma Yapradı 1

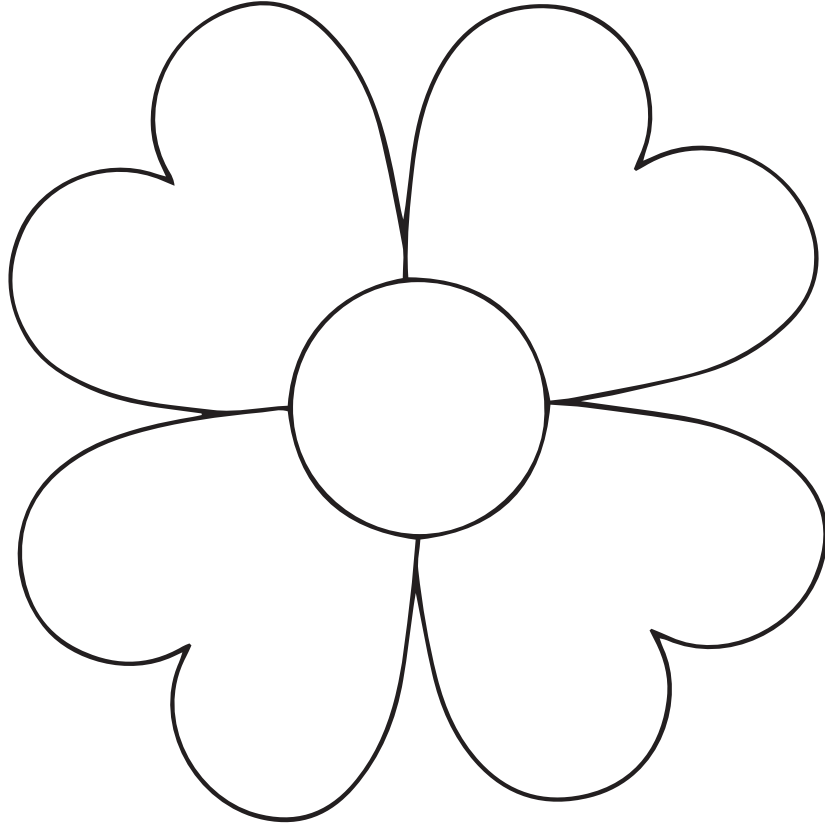
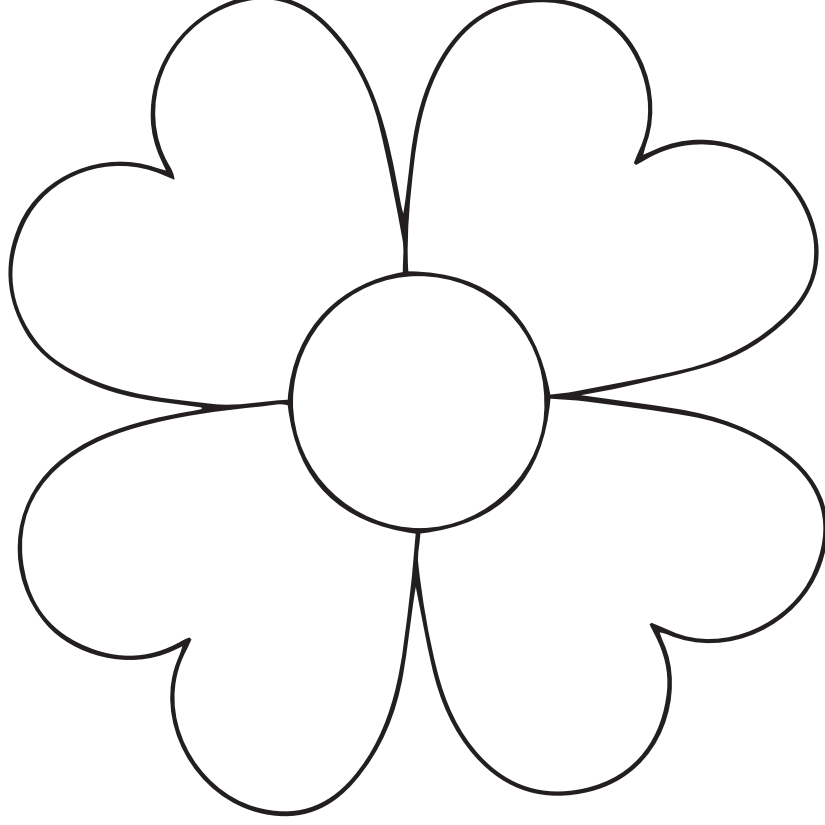

2. SINIF ETKİNLİKLERİ

SENİN HOBİN HANGİSİ?

Gelişim Alanı	Kariyer
Yeterlik Alanı	Kariyer Farkındalığı
Kazanım/Hafta	Okul içinde ve dışında yapmaktan hoşlandığı etkinlikleri fark eder. / 17. Hafta
Sınıf Düzeyi	2.Sınıf
Süre	40 dk (Bir ders saati)
Araç-Gereçler	1. Çalışma Yaprağı-1'deki görseller kesilir. 2. Öğrenci sayısı kadar kesilerek hazırlanmış ½ ebadında A4 kâğıdı
Uygulayıcı İçin Ön Hazırlık	1. Çalışma Yaprağı-1'den kesilen kâğıtlar masanın üzerine görseli görünmeyecek şekilde dizilir.
Süreç (Uygulama Basamakları):	<ol style="list-style-type: none"> Uygulayıcı tarafından etkinliğin amacının okul içinde ve dışında yapmaktan hoşlandığı etkinlikleri fark etmek olduğu açıklanır. Uygulayıcı tarafından bir öğrenciden masadan bir kâğıt seçmesi, bu görseldekini arkadaşlarına göstermeden sessiz sinema olarak canlandırmasını ve sınıftaki öğrencilerin de bunu tahmin etmesini istenir. Doğru tahmin eden ilk öğrenci tahtaya davet edilir, bir kâğıt çekmesi ve sınıftaki diğer öğrencilere kâğıdında çıkan hobiyi sessiz sinema yöntemiyle tanıtmaları istenir. Beş öğrenci kart seçip anlattıktan sonra bu etkinlik tamamlanır. Sonra aşağıdaki açıklama yapılır: "Arkadaşlarınız okul dışında yapmaktan hoşlandığımız bazı hobileri sizlere tanıttı. Şimdi sizlere dağıtacağım boş kâğıtlara sizin okul dışında yapmaktan en çok hoşlandığınız hobinizin resmini yapmanızı ve boyamanızı bekliyorum." Öğrenciler resimlerini tamamladıktan sonra yaptığı resmi arkadaşlarına tanıtmak isteyen gönüllü öğrenciler tahtaya davet edilir ve resmini tanıttıktan sonra aşağıdaki sorular sorulur. <ul style="list-style-type: none"> Hobilerinizi nerede, ne zaman, nasıl ve kiminle gerçekleştirdiniz? Bunları yapınca kendinizi nasıl hissediyorsunuz? İleride bu hobinle ilgili neler yapmayı düşünüyorsunuz? Hobinle ilgili örnek aldığın, çok beğendiğin kişi kim? Onun gibi olmak ister miydin? Ne yaparsan, onun gibi olabilirsin?

Süreç (Uygulama Basamakları):

6. Aşağıdaki açıklama ile etkinlik sonlandırılır:

"Bugün bu etkinlikle okul dışında yapmaktan hoşlandığımız ve yaptığımız bazı hobilerimizi ve etkinlikleri fark ettik."

Kazanımın Değerlendirilmesi:

1. Öğrencilerden okul dışında yaptıkları etkinliklerle ilgili popüler olan ve beğendiği kişilerden birisinin (Futbolcu, Basketbolcu, Yüzücü, Ressam, Yazar vb.) resmini okula getirip arkadaşlarına tanıtması istenebilir.

Uygulayıcıya Not:

Özel gereksinimli öğrenciler için;

1. Akran eşleşmesi yapılarak sosyal çevre düzenlenebilir.
2. Sessiz sinema olarak canlandırma yerine betimleyerek anlatma şeklinde etkinlik çeşitlendirilebilir.
3. Öğrencinin hobisini çizmesi yerine çizilmiş olan hobisinin görselini boyaması sağlanarak etkinlik basitleştirilebilir.

Etkinliği Geliştiren:

Ömer NALBANT

Çalışma Yaprığı 1

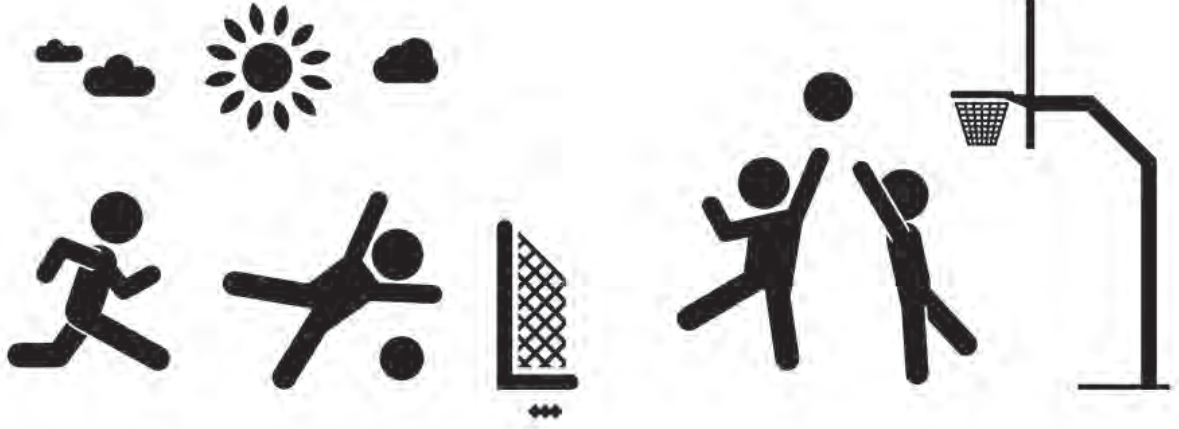

2. SINIF ETKİNLİKLERİ

ÖNCE ÖZÜR DİLERİM, SONRA TELAFİ EDERİM

Gelişim Alanı	Sosyal Duygusal
Yeterlik Alanı	Kişiler Arası Beceriler
Kazanım/Hafta	Hata yaptığında telafi etme yollarını kullanır. /18. Hafta
Sınıf Düzeyi	2.Sınıf
Süre	40 dk (Bir ders saati)
Araç-Gereçler	1. Çalışma Yaprağı-1
Uygulayıcı İçin Ön Hazırlık	1. Uygulayıcı, Çalışma Yaprağı-1’de yazılı örnek olayları uygulama öncesinde gönüllü öğrencilere dağıtmalı ve canlandırmalar için hazırlanmalarını istemelidir.
Süreç (Uygulama Basamakları):	<ol style="list-style-type: none"> Aşağıdaki açıklama yapılarak etkinliğe başlanır: <i>“Sevgili çocuklar, arkadaşlarınızın sizin için hazırladığı kısa kısa canlandırmalar var. Bu derste bu canlandırmaları izleyip üzerinde konuşacağız. Bakalım kimler, arkadaşlarının canlandırmasındaki önemli noktaları fark edecek?”</i> Örnek Olay 1 için görevlendirilen öğrenciler çağrılır ve canlandırma için ortam hazırlanır. Canlandırmanın ardından aşağıdaki sorularla Örnek Olay 1 tartışılır. <ul style="list-style-type: none"> Bu canlandırmadaki hatalı davranış neydi? Hatalı olan davranışı telafi etmek için ne yaptı? Neden hatalarımızı telafi etmemiz gerekir? Örnek Olay 2 için görevlendirilen öğrenciler çağrılır ve canlandırma için ortam hazırlanır. Canlandırmanın ardından aşağıdaki sorularla Örnek Olay 2 tartışılır. <ul style="list-style-type: none"> Kıvanç’ın hatalı davranışı neydi? Kıvanç’ın hatalı davranışı sadece kendini mi etkiler? Özür dilemek ne işe yarar? Örnek olayların ardından öğrencilere teşekkür edilir. Sınıftaki tüm öğrencilere aşağıdaki sorular yöneltilir. <ul style="list-style-type: none"> Peki, çocuklar bu izlediğiniz durumların haricinde ya da benzer bir durum yaşadınız mı? Hatalarımızı telafi etmek neden önemlidir?

Süreç (Uygulama Basamakları):

- Sizler hata yaptığınızda nasıl telafi etmeyi tercih ediyorsunuz?
- Size karşı yapılan hataların nasıl telafi edilmesini isterdiniz?

5. Aşağıdaki açıklama ile etkinlik sonlandırılır:

"Başkalarına karşı bazen hatalar yapabiliriz. Ancak bu hatalarımızı telafi etmemiz ve uygun bir şekilde özür dilememiz gerekir."

Kazanımın Değerlendirilmesi:

1. Öğrencilerin hatalarını telafi etmelerine ilişkin yaşantılarını bir kâğıda yazarak istedikleri bir zamanda getirmeleri istenebilir.

Uygulayıcıya Not:

1. Hazırlanan örnek olaylar sınıfın önceliklerine ve yapısına göre uyarlanabilir ve değiştirilebilir.

Özel gereksinimli öğrenciler için;

1. Canlandırma aşaması birden fazla tekrar edilerek öğrenme süreci farklılaştırılabilir.
2. Hata yaptığında özür dileme davranışıyla ilgili birden fazla durum görsellerle sunulurak öğretmen desteği sağlanabilir.
3. Kazanımların değerlendirilmesi için öğrenciden yazma yerine resim çizmesi sağlanabilir.

Etkinliği Geliştiren:

Derya YILMAZ GÜNDÜZ

Çalışma Yaprağı 1

Örnek Olay 1

İki öğrenci sınıf kapısından sohbet ederek içeri girer. Başka bir öğrenci de önlerinde duruyordur. Farkında olmadan sınıfa giren öğrencilerden biri sınıfın içindeki öğrenciye hafifçe çarpar ve elindeki elmayı düşürür.

Öğrenci 1: Ceren şimdi hangi derse giriyoruz?

Öğrenci 2: Matematik dersine giriyoruz.

Öğrenci 1: Ahhh, arkadaşım görmedim seni... Canın acıdı mı? (Öğrenci hafifçe diğer öğrenciye çarptığında söyler.)

Öğrenci 3: Hayır ama elmamı düşürdüm. (Suratı biraz asılır.)

Öğrenci 1: Özür dilerim. Ceren ile sohbet ederken seni fark edemedim.

Öğrenci 2: Evet, arkadaşım. Ben de fark edemedim. Özür dilerim. Yarın düşen elmanın yerine bir elma getirelim olur mu?

Öğrenci 3: Peki... Önemli değil. Elmayı da istersen getir tabii.

Örnek Olay 2

Olay evde geçmektedir. Kıvanç ve annesi evdelerdir. Kıvanç oyuncaklarını dağıtmış ve oynuyordur. Sınıf ortamında oyun alanı olarak tahtanın önüne çekilen bir sıra kullanılabilir.

Anne: Kıvanç, akşam yemeği için babanla birlikte sofrayı hazırlayacağız. Yemek masasının etrafındaki oyuncakları toplar mısın?

Kıvanç: Daha oyunum bitmedi anne.

Anne: Oyunun bitmesin zaten oğlum. Sadece yemek için ara vermeni istiyorum.

(Kıvanç oralı olmaz ve masanın etrafındaki oyuncakları toplamaz. Yemekler masaya gelir ve baba yemek servisi yapar. Anne masada oturuyordur. Tam o sırada babanın ayağına masanın altındaki oyuncaklardan biri batar. Baba inler.)

Baba: Ahh, ayağıma bir şey battı. Offf, çok acıdı.

Anne: Aaaa, ne oldu hayatım iyi misin?

(Kıvanç o sırada yüzünü yere eğer ve utanır. Sessizce ayağa kalkar.)

Kıvanç: Masanın altındaki oyuncakları toplamayı ihmal ettim babacım. İstersen ayağın için sana buz getireyim. Sonrasında da oyuncaklarımı toplarım.

Baba: Buz koyacak kadar yaralanmadım ama yaralanabilirdim.

Kıvanç: Özür dilerim babacım, canının acımasına ben de üzüldüm.

(Birlikte masaya oturup yemek yerler.)

2. SINIF ETKİNLİKLERİ

İYİLİK HALİM ELİMDE

Gelişim Alanı	Sosyal Duygusal
Yeterlik Alanı	Kişisel Güvenliğini Sağlama
Kazanım/Hafta	İyilik hâli için beslenme, temizlik, uyku, dinlenme ve fiziksel egzersizin önemini örneklerle açıklar. / 19. Hafta
Sınıf Düzeyi	2.Sınıf
Süre	40 dk (Bir ders saati)
Araç-Gereçler	1. Öğrenci sayısı kadar A4 kâğıt 2. Çalışma Yaprağı-1
Uygulayıcı İçin Ön Hazırlık	1. Çalışma Yaprağı-1 örnektir. Etkinlik öncesi incelenmelidir.
Süreç (Uygulama Basamakları):	<ol style="list-style-type: none"> Uygulayıcı tarafından öğrencilerin dikkatini çekmek için sınıfa girildiğinde aşağıdaki senaryo paylaşılır: "Çok uykum var, çok yorgunum, çok acıktım. Sizce uykulu olmam, çok yorgun olmam, acıkmış olmam kendimi nasıl hissetmeme neden olur?" Öğrencilerden gelen cevaplar sonrasında aşağıdaki senaryo ile devam edilir: "Çocuklar uykulu, aç ve yorgun olmak iyi hissetmemi engeller. Peki, iyi hissetmek/iyilik hali sizce ne anlama gelir?" Öğrencilerden gelen cevaplar sonrasında aşağıdaki açıklama yapılır: "Çocuklar iyilik hali/iyi hissetmek; sağlıklı hissetmek daha güçlü olmak, bedensel olarak iyi olmamız, vücudumuzun ihtiyaçlarını karşılamış olmamız anlamına gelir. Sizler böyle anlar yaşadığınızda neler hissedersiniz? Bunu biraz düşünmenizi istiyorum." Öğrencilere A4 kâğıdı dağıtılır. Ellerini çizmeleri istenir. Uygulayıcı tarafından da tahtaya kendi eli çizilir ve aşağıdaki açıklama yapılır: "Çocuklar şimdi iyilik hali için neler gerekir bunları beraber bulup parmaklarımıza yazacağız." Her bir parmağa beyin fırtınası yolu ile "Beslenme, Temizlik, Uyku, Dinlenme ve Fiziksel Egzersiz (spor)" başlıkları buldurulur ve yazılır. (Öğrenciler kâğıdına, uygulayıcı tahtaya yazar.) Aşağıdaki sorular sorulur: <ul style="list-style-type: none"> İyilik hali için beslenme neden önemlidir? Örnek verir misiniz? İyilik hali için temizlik neden önemlidir? Örnek verir misiniz?

Süreç (Uygulama Basamakları):

- İyilik hali için uyku neden önemlidir?
Örnek verir misiniz?
 - İyilik hali için dinlenme neden önemlidir?
Örnek verir misiniz?
 - İyilik hali için fiziksel egzersiz (spor yapmak) neden önemlidir?
Örnek verir misiniz?
 - Siz iyilik haliniz için neler yapıyorsunuz?
 - İyilik halimiz için başka neler yapabiliriz?
7. Öğrencilere iyilik hali için beslenme, temizlik, uyku, dinlenme ve fiziksel egzersizin çok önemli olduğu vurgulanarak etkinlik sonlandırılır.

Kazanımın Değerlendirilmesi:

1. Öğrencilerin çizim yaptığı kâğıda bakarak 1 hafta boyunca parmaklarda yazanları uygulamaya çalışması istenebilir. 1 hafta sonunda kendilerini nasıl hissettikleri ile ilgili kısa bir soru cevap yapılabilir.
2. Veliler etkinlik hakkında bilgilendirilerek iyilik hali için gerekenleri öğrenciye hatırlatması istenebilir.
3. Sonraki gün uygulayıcı kimler beslenme yaptı, temizliğine dikkat etti, iyi uyudu, dinlendi, spor yaptı şeklinde sınıfa parmaklarını göstererek soru yöneltebilir.

Uygulayıcıya Not:

Özel gereksinimli öğrenciler için;

1. Çalışma yaprağında yer alan parmaklara yazma yerine resim çizilebilir.
2. İyilik hali görsellerle zenginleştirilerek etkinlik çeşitlendirilebilir.
3. Akran eşleştirmesi yapılarak akran desteği sağlanabilir.

Etkinliği Geliştiren:

Ayşe ÖZKAN

Çalışma Yapağı 1

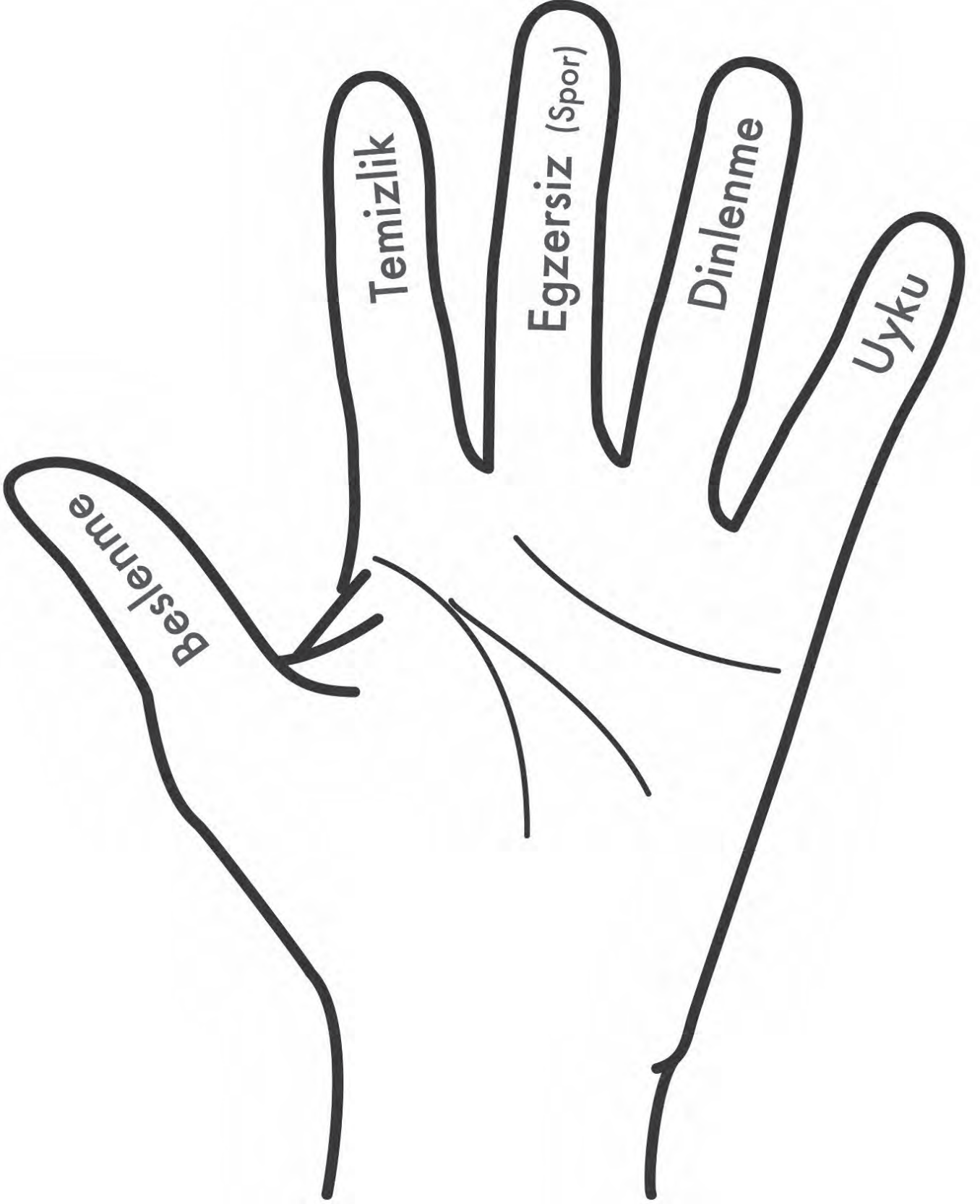

2. SINIF ETKİNLİKLERİ

MESLEKLERİ EŞLEŞTİRİYORUM

Gelişim Alanı	Kariyer
Yeterlik Alanı	Kariyer Farkındalığı
Kazanım/Hafta	Tanıdığı mesleklerin özelliklerini açıklar./ 20. Hafta
Sınıf Düzeyi	2.Sınıf
Süre	40 dk (Bir ders saati)
Araç-Gereçler	1. Çalışma Yaprağı-1 2. Çalışma Yaprağı-2
Uygulayıcı İçin Ön Hazırlık	1. Çalışma Yaprağı-1 tahtaya asılır. 2. Çalışma Yaprağı-2 öğrenci sayısı kadar çoğaltılır.
Süreç (Uygulama Basamakları):	<ol style="list-style-type: none"> 1. Etkinliğin amacının tanıdığı mesleklerin özelliklerini açıklamak olduğu öğrencilere vurgulanır. 2. Öğrencilere "Hangi meslekleri tanıyorsunuz? "Peki bu mesleklerin özellikleri nelerdir?" soruları yöneltilir. 3. Öğrencilerin cevapları alındıktan sonra Çalışma Yaprağı-1 tahtaya asılır ve burada yer alan mesleklerin özelliklerinin öğrenciler tarafından incelenmesi istenir. 4. Öğrencilere Çalışma Yaprağı-2 dağıtılır. Aşağıdakine benzer bir açıklama yapılır: <i>"Sevgili öğrenciler, sizlere dağıtmış olduğum Çalışma Yaprağı-2'de bazı mesleklere ilişkin özellikler çeşitli mesleklere ilişkin resimler yer almaktadır. Sizden bu açıklamaları dikkatlice okuyup resimlerle meslek özelliklerinizi eşleştirmenizi istiyorum. Bunun için süreniz 10 dakikadır."</i> 5. Çalışma Yaprağı-2 tamamlandıktan sonra aşağıdaki sorularla süreç devam ettirilir: <ul style="list-style-type: none"> • Tanıdığınız mesleklerle ilgili farklı neler öğrendiniz? • Bunların dışında tanıdığınız başka meslekler var mı? Bu mesleklerin özellikleri nelerdir? • Bugün ilk kez duyduğunuz meslekler oldu mu? • İlk kez duyduğunuz mesleklerle ilgili neler fark ettiniz? 6. Paylaşımlar alındıktan ve sınıf etkileşimine yeterli süre ayrıldıktan sonra aşağıdakine benzer bir açıklama ile süreç sonlandırılır:

Süreç (Uygulama Basamakları):

"Bugün yakın çevremizde gördüğümüz bazı mesleklerin özelliklerini öğrendik. Aslında insanların ilgi ve yeteneklerini kullanabilecekleri yüzlerce meslek alanı var. Zaman geçtikçe ve yakın çevremiz genişledikçe daha farklı meslekler öğreneceğiz bunların özelliklerini bilmek hayatımızı kolaylaştıracaktır."

Kazanımın Değerlendirilmesi:

1. Çalışma Yaprağı-1'de yer alan meslekler öğrencilere dağıtılır. Her öğrenciden bu mesleklerin özelliklerini yansıtabilecekleri bir resim çizmeleri ya da bir poster hazırlamaları istenebilir. Öğrencilerden gelen resimler ve posterler sınıf panosunda bir süre sergilenebilir.

Uygulayıcıya Not:

Özel gereksinimli öğrenciler için;

1. Çalışma Yaprağı-1'de yer alan yazıların puntoları büyütülebilir ve mesleklerin görselleri de tahtaya yapıştırılarak materyaller uyarlanabilir.
2. Çalışma Yaprağı-2'de yer alan mesleklerden belli sayıda mesleği eşleştirmesi sağlanarak etkinlik basitleştirilebilir.
3. Sorular basitleştirilerek öğrencilerin sürece katılımları desteklenebilir.

Etkinliği Geliştiren:

Tayyibe YAMAN AKPINAR

MESLEK LİSTESİ

ASKER: Toplum ve vatani korumak için orduda çalışan kişidir.

ASTRONOT: Uzay çalışmalarına katılmak üzere eğitilen, görev alan kişidir.

AŞÇI: Otel, lokanta, hastane gibi halka açık yiyecek yenilen yerlerde öğünleri planlayan, yemekleri hazırlayan ve pişiren, mutfaktaki çalışmaları organize eden kişidir.

AVUKAT: Bireylerin birbirleriyle ve devletle ilişkilerinde ortaya çıkan anlaşmazlıklarda hukuki bilgisine başvurulmuş ve mahkemelerde insanların haklarını savunan kişidir.

BANKACI: Para ile ilgili işlemleri yapan bankada görevli kişidir.

BİLİM İNSANI: Bilim alanlarında araştırmalar yapan ve araştırma sonuçlarını ortaya koyan kişidir.

ÇİFTÇİ: Tarım ve hayvancılıkla uğraşarak, insanların beslenme ihtiyaçlarının karşılanmasına katkıda bulunan kişidir.

DİŞ HEKİMİ: Dişte ve ağız boşluğunda oluşan hastalıkları ve bozuklukları tedavi eden, ağız sağlığını koruyucu hizmette bulunan kişidir.

DOKTOR: İnsan sağlığının korunması için önlemler alan, hastalıklara tanı koyan, tıbbi ve cerrahi girişimlerle hastalığı tedavi eden kişidir.

İTFAİYECİ: Ekip halinde çalışarak her türlü yangın söndürme, kurtarma ve ilk yardım çalışmalarını, en kısa zamanda yürütme bilgi ve becerisine sahip kişidir.

MARANGOZ: Bina için gerekli ahşap işleri için atölye veya inşaat alanında tahtaları kesen, birleştiren, kuran ve tamir eden kişidir.

MİMAR: Yapıların, binaların planını hazırlayan kişidir.

MÜHENDİS: İnsanların ihtiyaçlarını karşılayan teknik alanlarda uzmanlaşmış kişidir.

ÖĞRETMEN: Eğitim kurumlarında öğrencilere istenilen seviyede bilgi, beceri veya bir sanatı, bir tekniği öğreten kişidir.

PİLOT: Yük ve yolcu nakletmek için bir uçağı kullanan ve idare eden kişidir.

POLİS: Vatandaşların güvenliğini ve toplumun düzeni koruyan, kanunlara karşı gelen suçluları yakalayıp mahkemelere gönderen kişidir.

POSTACI/KARGOCU: Mektup, kargo gibi her türlü gönderinin dağıtım işlerini yapan kişidir.

PSİKOLOG: İnsan ve hayvan davranışlarını, zihinsel süreçlerini, yapı ve süreçlerini, gözlem ve deney gibi bilimsel yöntemleri kullanarak inceleyen, davranış bozukluklarının ve gelişim sorunlarının teşhis ve tedavisi yönünde faaliyetlerde bulunan kişidir.

RESSAM: Fırça, boya, tuval gibi çeşitli araç-gereçlerle doğanın, eşyanın ya da insanın resimlerini çizen kişidir.

TERZİ: Siparişe göre kumaşlardan giysiler diken kişidir.

VETERİNER: Hayvanların hastalık, sakatlık ve yaralarını teşhis eden, gerekli tedavi ve ameliyatlarını yapan kişidir.

MÜFTÜ:Toplumu İslam dini hakkında aydınlatan, din hizmetlerini düzenleyen ve denetleyen kişidir.

BENİM MESLEĞİM NE?

Aşağıdaki ifadeleri kim söylemiştir? Görsellerle eşleştirelim.



PİLOT

Ev, okul gibi binaların, köprülerin tasarımlarını yaparım ve planlarını çizerim.. Ofis ortamında çalışırım. Lezzetli yemekler yaparım. Yemakhanelerde, otellerde ve lokantalarda çalışırım.



ÖĞRETMEN



BİLİM İNSANI

İnsanlar anlamadıklarında ve mahkemeye başvurduklarında, mahkemelere katılır insanların haklarını savunurum.



POLİS



RESSAM

Hastaları muayene eder, iyileştiririm. Hastanede çalışırım. Çocuklara yeni bilgiler öğretir, beceriler kazandırırım ve okulda çalışırım.



İTFAİYECİ



AŞÇI

Suçlularla mücadele eder, insanların güvenliğini sağlarım ve Emniyet Müdürlüğünde çalışırım. Doğanın, insanların resimlerini yaparım ve yaptığım resimleri galeride sergilerim.



DOKTOR



POSTACI
KARGOCU

Uzayda araştırma ve incelemeler yapar, öğrendiğim bilgileri dünyadakilere aktarırım.



PSİKOLOG

Tarım ve hayvancılıkla uğraşırım. İnsanların beslenme ihtiyaçlarının karşılanmasına katkıda bulunurum.

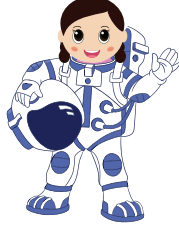

ASTRONOT

Uçak kullanırım. İnsanların şehirden şehre, ülkeden ülkeye seyahat etmesini sağlarım.
Tahtalardan mobilyalar yaparım. Testere, çekiç ve vidalarla çalışırım.



AVUKAT



ÇİFTÇİ

Mesleğimi yaparken iğne, iplik, makas, mezura gibi malzemeler kullanırım. Kumaşlardan giysiler dikerim.



VETERİNER



TERZİ

Bilim alanlarında araştırmalar yapar, insanlara faydalı araç gereçler icat ederim.
Yangınları söndürürüm. İnsanların ve hayvanların bana ihtiyacı olduğunda onları kurtarıyorum.



MARANGOZ

Mektup, paket, kargo gibi adrese gönderilmiş olan postaları yerine ulaştırırım.



MİMAR

Hayvanları tedavi eder, iyileşmelerine yardımcı olurum.



ASKER

Vatanımı ve milletimi korurum.
Orduda çalışırım.



MÜFTÜ

İnsanların yaşadıkları problemleri dinler ve onlara yardımcı olurum.
Toplumunu dini konularda aydınlatırım, bu konuda görev alacakları saptarım.

2. SINIF ETKİNLİKLERİ

BAŞKA HANGİ MESLEKLER VAR?

Gelişim Alanı	Kariyer
Yeterlik Alanı	Kariyer Farkındalığı
Kazanım/Hafta	Tanıdığı mesleklerin özelliklerini açıklar. / 21. Hafta
Sınıf Düzeyi	2.Sınıf
Süre	40 dk (Bir ders saati)
Araç-Gereçler	<ol style="list-style-type: none"> 1. Çalışma Yaprağı-1 2. Çalışma Yaprağı-2 3. Etkinlik Bilgi Notu 4. Makas 5. Torba veya Kutu
Uygulayıcı İçin Ön Hazırlık	<ol style="list-style-type: none"> 1. Ağaç örneği için Etkinlik Bilgi Notu incelenir. 2. Çalışma Yaprağı-1’de yazılı olan meslek kartlarının çıktıları alınır, kesilir ve torbaya konur.
Süreç (Uygulama Basamakları):	<ol style="list-style-type: none"> 1. Öğrencilere etkinliğin amacının tanıdıkları mesleklerin özelliklerini açıklamak olduğu söylenir. 2. Uygulayıcı tarafından tahtaya büyük bir ağaç gövdesi çizilir ve bu gövdeden farklı dallar çıkartılır. Ağaca “Meslekler Ağacı” ismi verilir. 3. Öğrencilere “Geçen hafta öğrendiğimiz mesleklerin dışında aklınıza gelen farklı meslekler nelerdir?” diye sorulur. Öğrencilerden gelen cevaplar dallara yazılarak meslekler adlı ağaç oluşturulur. 4. Uygulayıcı tarafından “Şimdi de bu yazmış olduğumuz mesleklerin özelliklerini de sizinle yazalım” denilir. Etkinlik Bilgi Notu örnek alınarak öğrencilerle birlikte o mesleklere ait özellikler dalın devamına yazılır. 5. Sınıftaki öğrenciler 5 gruba ayrılır. Her gruptan bir kişiyi grup adına konuşacak kişi olarak belirlemeleri istenir. Birinci gruptaki kişi torbadan bir kart çeker ve grup arkadaşlarına mesleğin özelliklerini okur. O gruptaki diğer öğrenciler ise o mesleği bulmaya çalışır. Bulamazlarsa kart tekrar torbanın içine konur. Bulurlarsa kart gruba verilir. Her grup için oyun devam eder. En kısa sürede 5 kart toplayan grup oyunu kazanır. 6. Aşağıdaki sorular ile etkinlik sürecinin tartışılması sağlanır. <ul style="list-style-type: none"> • Bugün yeni öğrendiğiniz meslekler var mı? İsimleri neler? • Yeni öğrendiğiniz mesleklerden en çok ilginizi çeken meslek hangisi

Süreç (Uygulama Basamakları):

oldu? Özellikleri nelerdir?

7. Aşağıdaki açıklama ile etkinlik sonlandırılır:

"Yaşamımızda birçok seçebileceğimiz meslek ve bu mesleklerin gerektirdiği sorumluluklar vardır. Bu yüzden mesleklerin özelliklerini bilmek, kendi seçeceğimiz meslek için önemli bir adım oluşturmaktadır. "

Kazanımın Değerlendirilmesi:

1. Öğrencilere Çalışma Yaprağı-2 dağıtılır.
2. Öğrenilen mesleklerden farklı meslekler bulmaları ve bu mesleklerin özelliklerini yazarak kutuya atmaları istenir. Kutu sınıfın bir köşesinde saklanır. İstenilen zaman çıkartılarak kartlar incelenebilir.

Uygulayıcıya Not:

1. Öğrenciler hiçbir meslek kartını bilemezlerse, kartlarda yazılı olan tüm meslek adları tahtaya yazılarak öğrencilerin hatırlaması kolaylaştırılabilir.

Özel gereksinimli öğrenciler için;

1. Etkinliğin tamamlanması için ek süre verilebilir.
2. Mesleklerle ilgili anlatım görsellerle zenginleştirilerek öğretmen desteği sağlanabilir.
3. Grup çalışması sırasında akran eşleştirmesi yapılarak akran desteği sağlanabilir.

Etkinliği Geliştiren:

Tuğçe ŞENAY

ETKİNLİK BİLGİ NOTU

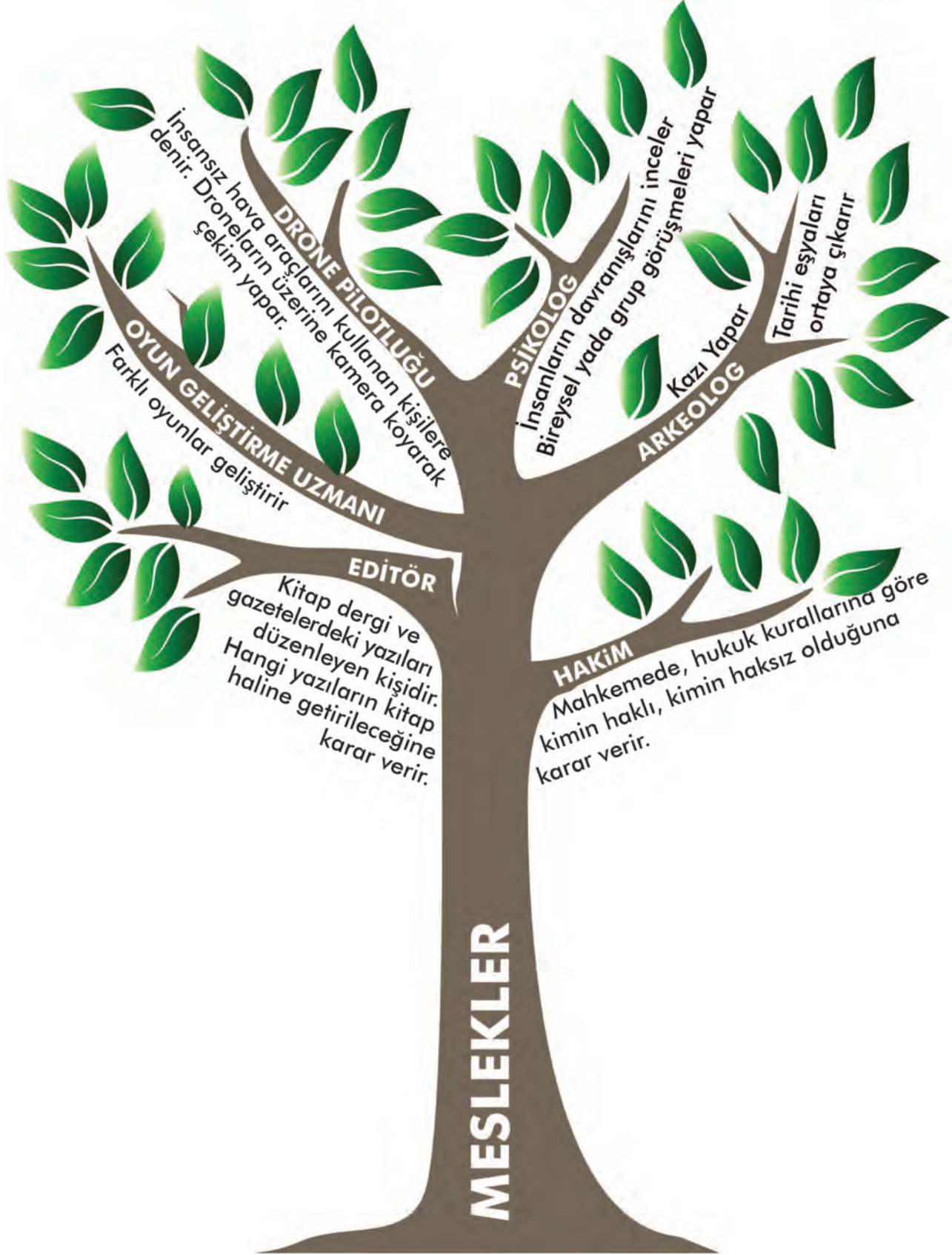

Çalışma Yaprağı 1

EDİTÖR Kitap dergi ve gazetelerdeki yazıları düzenleyen kişidir. Hangi yazıların kitap haline getirileceğine karar verir.	DRONE PİLOTLUĞU İnsansız hava araçlarını kullanan kişilere denir. Dronelerin üzerine kamera koyarak çekim yapar.
LABORANT Hastalıkların teşhis edilmesine yardımcı olacak testleri yapar. Sağlık ile ilgili olan laboratuvarlardaki aletleri kullanır. Hasta insanlardan alınan maddeleri inceleyen kişilerdir.	AĞ VE SİBER GÜVENLİK UZMANI Günümüzde bize ait bilgiler bilgisayarda saklanmaktadır. Bu bilgileri internet ortamında koruyan kişilere denir. İyi derecede bilgisayar bilmektedirler.
YAPAY ZEKÂ UZMANI Robotları insan beyniymiş gibi çalışacak şekilde programlayan kişilere denir. Robotlara bilgileri yükler. Gelecek yıllarda her alanda ihtiyaç duyulacak bir meslektir.	DIYETİSYEN Sağlıklı beslenme alışkanlıkları konusunda insanlara rehberlik eder. İnsanlara beslenme planı oluşturur.
ASTRONOM Evrendeki galaksileri, yıldızları, Güneş sistemini ya da diğer gök cisimlerini inceleyen bir bilim insanıdır. Teleskop kullanır. Gözlemlerinde veya doğada gökyüzündeki cisimlere bakarak rapor yazar.	FİLM YÖNETMENİ İzlediğimiz sinema ve dizileri yöneten kişilerdir. Oyuncuların rollerini dağıtır. Sinemayı veya dizinin akışını kontrol eder.

<p style="text-align: center;">GAZETECİ</p> <p>Yaşanılan olayları haber yaparak bunları yayınlar. Doğru ve önemli haber yapmak için gözlem yapar ve not tutar. Teknik aletler kullanarak röportaj yapar.</p>	<p style="text-align: center;">METEOROLOG</p> <p>Hava durumlarının tahminlerini yapan kişilerdir. Günlük ve haftalık tahminler yaparlar. Hava durumlarını bilmemizi sağlayan meteorolojide çalışır.</p>
<p style="text-align: center;">KİMYAGER</p> <p>Laboratuvarlarda deney yapar. Deneylerin sonuçlarına göre yeni ilaçlar, makyaj ürünleri, temizlik ürünleri gibi ürünler ortaya çıkarır.</p>	<p style="text-align: center;">İŞ MAKİNESİ OPERATÖRÜ</p> <p>Dozer greyder, kamyon ve vinç gibi makineleri kullanan kişilere denir İş makinelerini kullanmak için özel bir belgeye sahip olurlar. İş makinelerinin basit bakım ve temizliğini yapar.</p>
<p style="text-align: center;">BİYOLOG</p> <p>Bitki ve hayvanların nasıl yaşadıklarını araştırır. Bitkileri, hayvanları ve diğer canlıları laboratuvar ortamına getirip deney yaparak inceler.</p>	<p style="text-align: center;">MİMAR</p> <p>Bina tasa, eski binaları ve mevcut binaların nasıl onarılması gerektiğini söyler. Hem elle hem de bilgisayar ortamında binaları çizerek, nasıl yapılacağı ile ilgili bilgiler verir. Binalarda kullanılacak olan malzemelerin kalitesini belirler.</p>
<p style="text-align: center;">STİLİST</p> <p>Reklam, filmlerde oynayan model ve oyuncular için kıyafet seçer. Oyuncuların takacakları aksesuarları, giyecekleri kıyafetleri belirleyecek onları çekime hazırlar. Modayı yakından takip ederler.</p>	<p style="text-align: center;">TOPOGRAF</p> <p>Bir arazinin üzerinde yer alan toprak su gibi diğer yerleri ayrıntılı şekilde çizer. Takeometre ile arazi ölçülerini hesaplar. Metre, harita gibi aletleri kullanarak yüzeyde bulunan hatları, eğrileri hesaplar.</p>
<p style="text-align: center;">EBE</p> <p>Doktorların doğum yaptırmasına yardımcı olur. Annelere, bebeklerine doğum öncesi ve doğum sonrası yardımcı olur. Hamilelik sürecini izler.</p>	<p style="text-align: center;">ECZACI</p> <p>Reçete edilen ilaçları hazırlar ve satar. Hastalara, bir ilacı nasıl ve ne zaman almaları gerektiğini açıklar. Hastalara sağlıkla ilgili aletlerin kullanımını hakkında bilgi verir.</p>

<p>KİMYAGER</p> <p>Laboratuvarlarda deney yapar. Deneylerin sonuçlarına göre yeni ilaçlar, makyaj ürünleri, temizlik ürünleri gibi ürünler ortaya çıkarır.</p>	<p>İŞ MAKİNESİ OPERATÖRÜ</p> <p>Dozer greyder, kamyon ve vinç gibi makineleri kullanan kişilere denir İş makinelerini kullanmak için özel bir belgeye sahip olurlar. İş makinelerinin basit bakım ve temizliğini yapar.</p>
<p>BİYOLOG</p> <p>Bitki ve hayvanların nasıl yaşadıklarını araştırır. Bitkileri, hayvanları ve diğer canlıları laboratuvar ortamına getirip deney yaparak inceler.</p>	<p>MİMAR</p> <p>Bina tasa, eski binaları ve mevcut binaların nasıl onarılması gerektiğini söyler. Hem elle hem de bilgisayar ortamında binaları çizerek, nasıl yapılacağı ile ilgili bilgiler verir. Binalarda kullanılacak olan malzemelerin kalitesini belirler.</p>
<p>STİLİST</p> <p>Reklam, filmlerde oynayan model ve oyuncular için kıyafet seçer. Oyuncuların takacakları aksesuarları, giyecekleri kıyafetleri belirleyecek onları çekime hazırlar. Modayı yakından takip ederler.</p>	<p>TOPOGRAF</p> <p>Bir arazinin üzerinde yer alan toprak su gibi diğer yerleri ayrıntılı şekilde çizer. Takeometre ile arazi ölçülerini hesaplar. Metre, harita gibi aletleri kullanarak yüzeyde bulunan hatları, eğrileri hesaplar.</p>
<p>EBE</p> <p>Doktorların doğum yaptırmasına yardımcı olur. Annelere, bebeklerine doğum öncesi ve doğum sonrası yardımcı olur. Hamilelik sürecini izler.</p>	<p>ECZACI</p> <p>Reçete edilen ilaçları hazırlar ve satar. Hastalara, bir ilacı nasıl ve ne zaman almaları gerektiğini açıklar. Hastalara sağlıkla ilgili aletlerin kullanımını hakkında bilgi verir.</p>

SAVCI

Birileri suç işlediği anda araştırma ve soruşturmayı yapan kişidir. Suç işlendiği anda suç alanından kanıtların toplanmasını sağlar. Toplanan kanıtlardan mahkemeye sunmak üzere rapor hazırlar.

TERCÜMAN

Kendisine iletilen bilgileri bir dilden başka bir dile çevirir. Sözlü olarak veya işaret diliyle tercüme yapar.

TIBBİ MÜMESSİL

İlaçların tanıtılması ve satılmasından sorumlu olan kişidir. Eczaneleri, hastaneleri, sağlık ocaklarını, doktorları ziyaret ederek ilaçları tanıtır. Tanıtacağı ilaçla ilgili hazırladığı katalog veya örnek ilaçları gösterir.

HÂKİM

Mahkemelerde kimin haklı kimin haksız olduğu konusunda karar verir. Kararları hukuk kurallarına göre verir. Mahkemeye gelen dava dosyalarını tarafsız şekilde inceler okur ve karar verir.

BİLGİ VE BELGE YÖNETİCİSİ

Çalışma alanları genellikle arşivlerdir. Her türlü kitap belge, dosya ve diğer kaynakların saklar. Bir belgeye ihtiyaç duyulduğu zaman hızlı bir şekilde arşivlerden bulmaktadır.

ARKEOLOG

Eski zamanlarda yaşamış insanların geride bıraktığı mimari yapı, eşya, kemik vb kalıntıları inceler. Toprak altında ve değişik alanlarda tarihi eşyaları ortaya çıkarır.

PSİKOLOG

Bir grup ya da bireyin davranışlarını ve davranışların sebeplerini araştırır. Bireysel görüşmeler ve grup terapileri yapar. Cezaevi, klinik, hastane, okul ya da fabrika gibi farklı alanlarda çalışabilir.

ŞAİR

Günümüzde sadece kitaplarla değil, internet ile de okuyucularına ulaşmaktadırlar. Gerek insana gerek doğaya ya da başka olgulara karşı duygu ve düşüncelerini şiirlerle anlatır. Şiir yazar kişilere denir.

TELEVİZYON SPIKERİ

Radyoda, televizyonda, bir eğlence yerinde programı sunar ve açıklar. Yayına girmeden önce metinleri okur. Mikrofon, kulaklık gibi teknik ekipmanları kullanarak yayını sunar.

YAZILIM MÜHENDİSİ

Bilgisayar, telefon gibi teknolojik aletlerin içerisindeki uygulamaları yazan insanlara denir. Teknolojik aletleri basit hale getirerek insanların kolay bir şekilde kullanmasını sağlar.

VALİ

Muğla, Rize, Tekirdağ, Çanakkale gibi illeri yöneten kişilere denir. Cumhurbaşkanı tarafından atanır.

HOSTES

Yolcuların koltuklarını bulmalarına yardım eder. Uçakta yolculara, emniyet kemeri ve uçuş kuralları ile ilgili açıklamalarda bulunur. Uçuş sırasında yolcuların ihtiyaç duyulabileceği yastık, battaniye, içecek ve yiyecekleri verir.

OYUN GELİŞTİRME UZMANI

Özellikle dijital ortamda farklı türlerde oyunları oluşturan kişilerdir. Yeni oyun teknolojilerini takip eder ve birçok farklı türde oyun oynar. Oyun stüdyolarında ya da oyun geliştirme şirketlerinde çalışır.

JOKEY

At yarışlarında yarış atlarına binen kişilere denir. Fiziksel yapıları ve yetenekleri at sürmeye uygundur. At biniş eğitimi alarak lisans belgesine sahiptir.

ODYOLOG

Kulakla ilgili problemleri olan hastalarla çalışan kulak uzmanlarıdır. Kulak problemleri ile ilgili gerekli testleri yapar. Kulak sağlığı ile ilgili hastalara bilgilendirmelerde bulunur.

ORNİTOLOG

Bütün kuşları yapı, ses, şekil ve renk gibi birçok yönleriyle inceler. Kuşbilimci de denir. Hiç bilinmeyen kuş türlerini ortaya çıkaran bilim insanıdır.

ÖĞRENDİĞİM MESLEKLER

Ad Soyad: Tarih:

Sevgili Öğrenciler,

Yeni öğrenmiş olduğunuz meslek adları numaralı olan kutucuğa, o mesleklere ait özellikleri ise numaraların altındaki kutucuğa yazınız.

1	2	3	4	5

2. SINIF ETKİNLİKLERİ

KİMLER VAR KİMLER-1

Gelişim Alanı	Kariyer
Yeterlik Alanı	Kariyer Farkındalığı
Kazanım/Hafta	Her mesleğin toplumsal yaşama katkısı olduğunu fark eder. / 22. Hafta
Sınıf Düzeyi	2.Sınıf
Süre	40 dk (Bir ders saati)
Araç-Gereçler	1. Çalışma Yaprağı-1 2. Çalışma Yaprağı-2 3. Çalışma Yaprağı-3 4. Çalışma Yaprağı-4
Uygulayıcı İçin Ön Hazırlık	1. Çalışma yaprakları A4 formatında birer adet çoğaltılır.
Süreç (Uygulama Basamakları):	<ol style="list-style-type: none"> 1. Çalışma Yaprağı-1 tahtaya yansıtılır. 2. Daha sonra aşağıdaki açıklama yapılır: <p><i>"Merhaba çocuklar, size dün başıma gelen bir olaydan bahsedeceğim. Akşam evde otururken biraz rahatsızlandım. Hemen bir dolmuşa binip hastaneye gittim. Hastanenin acilinde kayıt yaptırmak için orada çalışan memura kimliğimi vermem gerekiyordu. Cüzdanımı çıkardım ve kimliğimi verdim. Daha sonra bekleme salonunda doktorlar beni çağırana kadar bekledim. Orada beklerken bir hasta yakını elindeki çayı yanlışlıkla yere döktü. Hemen bir temizlik personeli gelerek yerleri sildi ve kaygan zemin tabelası koydu. Bu sırada içerden adımlar seslendiler ve gözlem odasına girdim. Bir yandan doktora şikayetlerimi anlatırken bir hemşire de tansiyonuma ve ateşime baktı. Neyse ki önemli bir şeyim yokmuş. Doktor ilaçlarımı yazdı ve bunları düzenli kullanırsam iyileşeceğimi söyledi. Tam reçeteyi kaybetmemek için cüzdanıma koyacaktım ki cüzdanımın olmadığını fark ettim. Hemen hastanenin güvenlik görevlisine durumu anlattım. Meğer cüzdanımı kayıt yaptırdığım yerde unutmuşum. Güvenlik görevlisine teşekkür ederek hastaneden ayrıldım ve ilaçlarımı almak için eczaneye girdim. İlaçlarımı da aldıktan sonra bir taksi çağırarak eve döndüm. Akşam yatağa uzandığımda bir anda aklıma bize ne kadar çok kişinin yardımı dokunduğunu ve hayatımızı kolaylaştırdığını düşündüm. Hadi şimdi hep beraber kimlerin bana yardımı dokunmuş bulalım."</i></p> 3. Öğrencilerden tek tek hikâyede geçen meslek elemanlarını ve bize nasıl yardımcı olduklarını söylemeleri istenir. 4. Öğrencilerin unuttuğu meslek elemanları olursa uygulayıcı tarafından Çalışma Yaprağı-1'de yer alan ipuçları kullanılarak hatırlatılır.

Süreç (Uygulama Basamakları):

5. Öğrenciler gruplara ayırma yöntemlerinden biri kullanılarak 3 gruba ayrılır ve Çalışma Yaprağı-2 bir gruba, Çalışma Yaprağı-3 bir gruba, Çalışma Yaprağı-4 bir gruba düşecek şekilde dağıtılır.
6. Gruplardan öncelikle çalışma yapraklarındaki boşlukların yerine gelecek meslek elemanlarını yazmaları, daha sonra da ufak bir canlandırma için her bir meslek elemanına gruplarından bir arkadaşlarını seçmeleri istenir.
7. Grupların çalışma yapraklarını doldurmasının ardından öncelikle birinci grubun sözcüsü tarafından çalışma yaprağındaki hikâyeye okunur. Hatalar varsa uygulayıcı tarafından düzeltilir.
8. Birinci grup hikâyesini okuduktan sonra meslek elemanlarını canlandıracak öğrenciler tahtaya çıkarılır ve kısaca kendilerini tanıtarak insanlara ne gibi katkıları olduğunu ya da yardımları dokunduğunu ifade etmeleri istenir.
9. 7. ve 8. Basamaklar 3 grup içinde tekrarlandıktan sonra aşağıdaki tartışma soruları sınıfa yöneltilir:
 - Bugün ilk kez duyduğunuz meslekler var mı?
 - Toplumsal yaşama katkısı olmayan bir meslek olabilir mi?
 - Bu meslekler olmasaydı ne gibi sorunlar yaşanırdı?
10. Gönüllü öğrencilerden paylaşımları alındıktan sonra aşağıdaki açıklama ile etkinlik sonlandırılır:

“Çocuklar, her gün, her yerde birçok meslek çalışanıyla karşılaşyoruz. Kimi zaman fark etmesek de her zaman için hayatı bizim için kolaylaştıran ve topluma katkı sağlayan birçok meslek ve meslek elemanı var. Bu nedenle tüm meslekler bizim için çok önemli. Sizler de ileride hangi mesleği yaparsanız yapın en büyük ortak yönünüz topluma sağladığınız katkılar olacak.”

Kazanımın Değerlendirilmesi:

1. Öğrencilerden bir gün boyunca karşılaştıkları meslek elemanlarının bir listesini yaparak bir sonraki hafta etkinliğinde sınıf arkadaşlarıyla paylaşımları istenebilir.

Uygulayıcıya Not:

1. Çalışma yapraklarındaki boşlukların doldurulması sırasında uygulayıcı tarafından gruplara ufak ipuçlarıyla destek olunabilir.

Özel gereksinimli öğrenciler için;

1. Çalışma yaprağında yer alan yazılı materyallere Braille yazı eklenebilir ya da punto büyütülerek materyal desteği sağlanabilir.
2. Etkinliğin tamamlanması için ek süre verilebilir.
3. Grup çalışması sırasında akran eşleştirmesi yapılarak akran desteği sağlanabilir.

Etkinliği Geliştiren:

Mehmet Berkay ÖZÜNLÜ

Çalışma Yaprağı 1

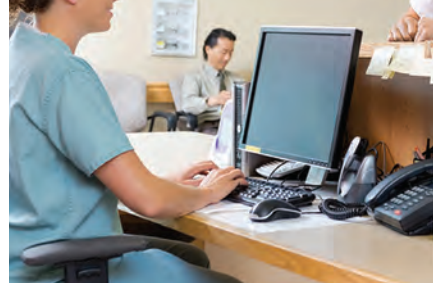

Çalışma Yaprağı 2

İmran ve annesi Tuğba Almanya'dan Trabzon'a gideceklerdi. Eşyalarını toplayıp havaalanına geldiler. Havaalanına girerken tarafından valizleri kontrol edildi. Daha sonra valizlerini teslim edip uçağa bindiler. Uçağa bindiklerinde onları "hoşgeldiniz" diyerek karşıladı ve oturacakları yeri gösterdi. Uçak hareket etmeden önce uçağı kullanan tarafından bir anons yapıldı.

Uçak İstanbul'a inince Trabzon uçağının kalkmasına 2 saat vardı. İmran çok acıktığını ve bir şeyler yemek istediğini söyledi. Annesiyle birlikte havaalanındaki bir restorana oturdular. yanlarına gelip siparişlerini aldı ve içeri giderek yemekleri hazırlayacak olan'ya siparişleri söyledi.

Yemeklerini yedikten sonra Trabzon uçağına bindiler ve yolculuğun sonunda Trabzon'a ulaştılar. Evleri havaalanına uzak bir mesafede olduğu için otobüse binmeye karar verdiler. Otobüs durduğunda direksiyon başında olan on- ların valizlerini otobüse çıkarmalarına yardımcı oldu. Yarım saat sonra evlerine ulaşmışlardı.

Evlerine geldiklerinde İmran çok susamıştı. O anda su almayı unuttuklarını fark ettiler. İmran'ın annesi Tuğba telefonla su sipariş etti ve biraz sonra kapı çaldı. Gelen kişiydu. Tuğba parayı vererek damacaneyi içeri aldı ve İmran'a bir bardak su verdi.

Çalışma Yaprağı 3

Gökalp babasıyla birlikte haftada bir kez sokaktaki terkedilmiş köpekleri besliyordu. Bir gün yine köpekleri beslemek için arabaya binip yola koyuldular. Fakat arabada bir sorun olduğunu fark ettiler. Hemen yakındaki birye giderek arabalarını tamir ettirdiler.

Arabadaki sorun çözüldükten sonra artan tavuk kemiklerini ve et parçalarını almak içina uğradılar. Köpekler bu yiyecekleri çok seviyordu. Poşetleri arabanın bagajına koyduktan sonra tekrar yola çıktılar. Bir süre gittikten sonra trafiğin çok sıkışık olduğunu gördüler. Biraz daha ilerleyince iki arabanın kaza yapmış olduğunu anladılar. Kaza yerinde birkaç sürücülerin belgelerini kontrol ediyordu. Ne yazık ki bir de yaralı vardı. O yaralı için olay yerine bir de ambulans gelmişti. Ambulanstan inen yaralıyı tedavi ediyordu.

Kaza yerini geçtikten sonra trafik açıldı ve köpeklerin olduğu yere vardılar. Yemeklerini verip köpeklerle oynarken bir yavrunun olduğu yerde yattığını ve çok zayıflamış olduğunu gördüler. Yavrunun bir hastalığı olduğunu düşünerek onu yanlarına alıp göturdüler. Yavrunun tedavisi için orada bir süre kalması gerekiyordu. Gökalp yardımları için çalışanlara teşekkür ettikten sonra oradan ayrılarak evlerine döndüler.

Çalışma Yaprağı 4

Yağız Türk Bayraklarını çok seviyordu. Bir gün annesi Zeynep'e Türk Bayraklarının nasıl yapıldığını sordu. Annesi de Yağız'a "hadi gel beraber öğrenelim" dedi ve yola çıktılar. Adana'da bir pamuk tarlasına gittiler. Yağız ne olduğunu anlamamıştı. Annesi ona birini gösterdi. "Bu amcanın mesleği Burada pamukların bakımlarını yapıp onları yetiştiriyor." dedi. "Daha sonra gelerek olmuş pamukları topluyor ve kamyonlara yüklüyorlar. Kamyonunü pamukları fabrikaya götürüyor." diye devam etti. Yağız fabrikayı da çok merak ettiğini söyledi ve tekrar yola koyuldular.

Fabrikaya geldiklerinde makinaların başında bir sürü kadın ve erkek gördüler. Annesi Yağız'a onların fabrika olduğunu ve pamukları önce iplik sonra da kumaş haline getirdiklerini söyledi. Oradan büyük bir parça kırmızı kumaş alarak ayrıldılar. Yağız annesine ay ve yıldız nasıl yapacaklarını sordu. Zeynep Yağız'a ay ve yıldız beraber yapacaklarını ama bunun için önce defter, kalem, silgi, kâğıt ve çeşitli boyalar satan bir yere gitmeleri gerektiğini söyledi. Yağız olduğunu hemen anladı. Oradaki teyzeyi çok severdi. Bir kutu beyaz kumaş boyası alarak oradan ayrıldılar.

Eve geldiklerinde Yağız ve annesi Zeynep kırmızı kumaşın üzerine beyaz boya ile ay ve yıldız şekillerini yaptılar. Fakat hazırladıkları Türk Bayrağı doğru ölçülerde değildi. Yağız bu duruma çok üzüldü. Annesi "Üzülecek bir şey yok. Hani geçenlerde pantolonun paçası uzun gelmişti de onu kısaltmak için bir yere gitmiştik. Neresiydi, hatırladın mı? diye sordu. Yağız hemen hatırladı ve sevinçle diye bağırdı. Evlerinin yanındakiya giderek hazırladıkları Türk Bayrağı'nın doğru ölçülere getirilip kenarlarının dikilmesini izlediler.

İşlem bittiğinde Yağız hem Türk Bayrağı'nın nasıl yapıldığını öğrenmiş oldu hem de sevinçle kendine özel dikilen ilk Türk Bayrağı'nı sallayarak eve döndü.

2. SINIF ETKİNLİKLERİ

KİMLER VAR KİMLER-2

Gelişim Alanı	Kariyer
Yeterlik Alanı	Kariyer Farkındalığı
Kazanım/Hafta	Her mesleğin toplumsal yaşama katkısı olduğunu fark eder. / 23. Hafta
Sınıf Düzeyi	2.Sınıf
Süre	40 dk (Bir ders saati)
Araç-Gereçler	1. Çalışma Yaprağı-1
Uygulayıcı İçin Ön Hazırlık	1. Çalışma Yaprağı - 1 grup sayısı kadar çoğaltılır.
Süreç (Uygulama Basamakları):	<ol style="list-style-type: none">1. Aşağıdaki yönerge verilerek etkinliğe giriş yapılır: <i>"Merhaba, bugün dersimizde geçen hafta özelliklerinden bahsettiğimiz mesleklerin günlük hayatımızdaki önemini anlamaya çalışacağız. Birçok meslek biliyoruz, belki de bu mesleklerden kişiler de tanıyoruz ama hayatımızda çok önemli olan ve bizim hemen aklımıza gelmeyen birçok meslek var. Öncelikle bu mesleklere örnekler verip neden önemli olduğunu, topluma nasıl katkıları olduğunu fark edeceğiz"</i>2. Aşağıdaki cümle tahtaya yazılır. <i>"Rüzgar anahtarını evde unuttuğu için telefonla çilingir çağırarak zorunda kaldı."</i>3. Öğrencilere aşağıdaki yönerge verilir: <i>"Hadi hep birlikte bu cümlede topluma katkı sağlayan hangi meslekler var. Meslek avcısı olup bunları bulalım."</i>4. Öğrencilerden gelen cevaplar tahtaya yazılır.5. Çilingirlik mesleği ile başlanır. Bu mesleği duymamış öğrencilere "Anahtarı bulamazsak ya da kapının kilidi bozulursa eve girmek için çilingir çağırırız ve çilingir çeşitli aletler kullanarak kapımızı açar." denilerek çilingirin görevi vurgulanır.

Süreç (Uygulama Basamakları):

6. Aşağıdaki şekil tahtaya çizilir:

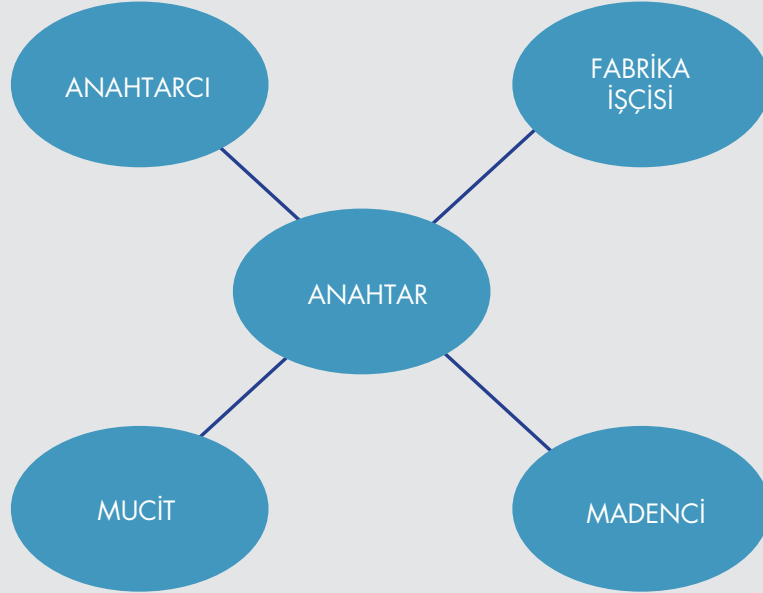

7. Mesleklerle ilgili aşağıdaki açıklamalar yapılır.

"Anahtarın üretildiği madeni madenciler yerin altından çıkarırlar, daha sonra tasarımcılar anahtarları nasıl yapacaklarını tasarlarlar, anahtarı üreten fabrikalarda işçiler çalışır, üretilen bu anahtarların bize ulaşmasını sağlayan ya da anahtar çoğaltan anahtarcılar vardır. Bu mesleklerdeki insanlar birlikte çalışarak bize hizmet sunarlar."

8. Daha sonra aşağıdaki sorular öğrencilere yöneltilerek tartışma ortamı oluşturulur. Gönüllü öğrencilerin cevapları alınır.

- "Bu mesleklerin topluma katkıları nelerdir?"
- "Bu meslekler olmadığında neler olur?"

9. Daha sonra aşağıdaki açıklama yapılır:

"Mesela madenciler olmasaydı, birçok üründe kullanılacak malzeme olmayacağı için üretim olmazdı. Anahtarı satan kişiler olmasaydı üretilen anahtarlar ihtiyaç sahibi kişilere ulaşmazdı."

10. Öğrenciler 4-5 kişilik gruplara ayrılır.

11. Aşağıdaki cümle havuzundan bir cümle seçilip tahtaya yazılır.

- Deniz televizyonda vatoz balıkları ile ilgili bir belgeseli çok beğendi.
- Eylül kitap almak için otobüsle kitapçıya gitti.
- Toprak futbol oynarken bileğini burktu.
- İnci bale gösterisi için hazırlanan kostümünü denemek için terziye gitti.

12. Çalışma Yaprağı-1 gruplara dağıtılır ve öğrencilerin çalışmayı bitirmesi beklenir.

13. Öğrencilere "Hangi meslekleri buldunuz?" sorusu yöneltilir. Grupların meslekler drone'una yazdıklarını okumaları istenir ve "Olmasaydı ne olurdu?" sorusuna verilen cevaplar tartışılır.

14. "Meslekler günlük hayatımızda ve diğer mesleklerin işlerini düzgün yapmasında çok önemlidir. Bu bir zincir gibidir. Toplum bu sayede birbirini tamamlar, ihtiyaçlar karışlanır." vargısı ile etkinlik sonlandırılır.

**Kazanımın
Değerlendirilmesi:**

1. Öğrencilerden daha önce hiç duymadığı bir mesleği araştırmaları, adını ve ne iş yaptığını öğrenip gelmeleri istenir.

Uygulayıcıya Not:

1. Etkinlikte kullanılan cümleler ve nesnelere öğretmen tarafından sınıfın özellikleri dikkate alınarak değiştirilebilir.
2. Tüm gruplara aynı cümlenin verilmesine göre etkinlik hazırlanmıştır fakat istenirse her gruba farklı cümle de verilebilir.

Özel gereksinimli öğrenciler için;

1. Seçilen meslekle ilgili şekle görsel eklenerek öğrenme süreci farklılaştırılabilir.
2. Grup çalışması sırasında akran desteği sağlanabilir.
3. Tartışma ortamında sorular basitleştirilebilir.
4. Kazanım değerlendirmesi sırasında öğrenciden yaşantısında yer alan bir meslekle ilgili araştırma yapması istenebilir.

Etkinliği Geliştiren:

Esra KIDIMAN

Çalışma Yaprağı 1

MESLEKLER DRONU

Çalışma cümlesini inceleyin ve ortadaki şekle bir nesne ya da meslek yazın. 1, 2, 3, 4 numaralı şekillere ise ortadaki nesne ya da meslekle ilgili bir meslek yazın.

Çalışma cümlesi:.....

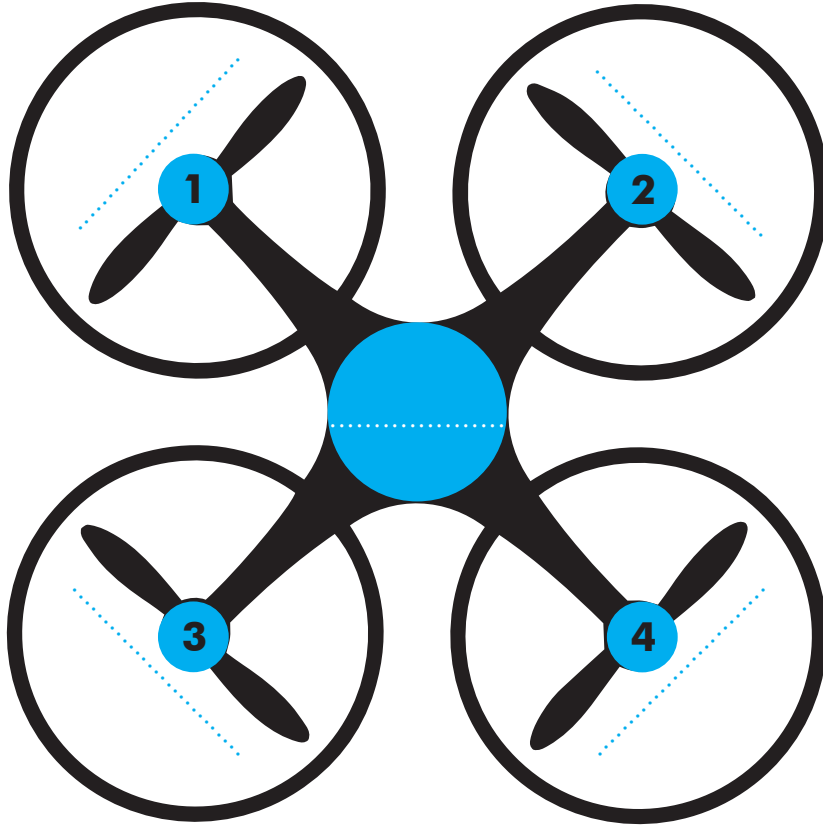

1. olmasaydı

2. olmasaydı

3. olmasaydı

4. olmasaydı

2. SINIF ETKİNLİKLERİ

BİR BAŞARI DA BENDEN

Gelişim Alanı	Sosyal Duygusal
Yeterlik Alanı	Benlik Farkındalığı
Kazanım/Hafta	Başarılı olduğu durumlara ilişkin örnekler verir. / 24. Hafta
Sınıf Düzeyi	2.Sınıf
Süre	40 dk (Bir ders saati)
Araç-Gereçler	1. Bilgisayar 2. Hoparlör 3. Çalışma Yaprağı-1
Uygulayıcı İçin Ön Hazırlık	1. Öğrencilerin etkinlik boyunca rahat hareket edebilmesi için sıraların geriye çekilmesi, sandalyelerin U düzenine getirilmesi gerekmektedir. 2. Çalışma Yaprağı-1 öğrenci sayısı kadar çoğaltılır. 3. Oynanacak oyun için hareketli bir müzik seçilir. Müziğin dersten önce dinlenmek üzere hazırlanması gerekmektedir.
Süreç (Uygulama Basamakları):	1. Etkinliğin amacının başarılı olunan durumlara ilişkin örnekler verebilmek olduğu öğrencilere açıklanır. 2. Tahtaya "Başarı" kelimesi yazılır. Öğrencilere "Bu kelime size ne çağırıştırıyor?" diye sorulur. 3. Öğrencilerden alınan cevaplar tartışılır ve başarının tanımı aşağıdaki gibi yapılır: <i>"Başarı, insanın herhangi bir konu üzerinde istediği sonucu, amaçlarına ulaşmasıdır."</i> 4. Öğrencilere aşağıdaki yönerge verilerek etkinlik devam ettirilir: <i>"Çocuklar peki siz kendinizi hangi durumlarda başarılı görüyorsunuz? Kendinizi evde, okulda, sosyal yaşamda, arkadaşlık ilişkilerinizde vb. alanlarda başarılı gördüğünüz pek çok durumu düşünmenizi istiyorum. (Öğrencilere düşünmeleri için 2-3 dk süre verilir.)"</i> 5. Uygulayıcı tarafından daha sonra öğrencilerin fark ettikleri bu başarılarını Çalışma Yaprağı-1'e yazmaları istenir. Yazma işlemi bittikten sonra bir sonraki oyun için çalışma yaprağını tekrar incelemeleri istenir. 6. Uygulayıcı tarafından aşağıdaki açıklama yapılır: <i>"Hadi şimdi hep birlikte biraz önce üzerinde düşündüğümüz ve çalışma yaprağına not aldığımız bu başarılarımızı birbirimize anlatacağımız bir oyun</i>

Süreç (Uygulama Basamakları):

oynayalım. Çocuklar müzik başladığında birbirinizin arasından geçerek yürümeye başlayacaksınız. Müzik durduğu anda karşınızdaki ilk kişiyle eşleşecek ve birbirinize başarılı olduğunuz durumlardan birini anlatacaksınız. Daha sonra müzik tekrar açılacak ve yürümeye başlayacaksınız. Müzik durduğu anda daha önce eşleşmediğiniz bir arkadaşınızla eşleşeceksiniz ve birbirinize bu sefer başarılı olduğunuz farklı bir durumu anlatacaksınız.

Haydi başlayalım! "

7. Oyun tamamlandıktan sonra aşağıdaki sorular ile sürece devam edilir.

- Hangi durum ve alanlarda kendinizi başarılı görüyorsunuz?
- Başarılı olduğunuzu şuanda fark ettiğiniz bir durum oldu mu?
- Arkadaşlarına başarılarından bahsederken neler hissettiniz?
- Başarılı olduğunuzu düşündüğünüz durumlar hangi alanlarla ilişkili?

8. Aşağıdaki açıklama ile etkinlik sonlandırılır:

"Çocuklar bugün hepiniz başarılarınızı fark ettiniz ve birbirinizle paylaştınız. Bugün olduğu gibi hayatınızın farklı alanlarında elde edeceğiniz başarılarınızı fark edebilmeyi kendinize olan güveninizin artmasını sağlayacak, bu güven ise size daha sonraki çalışmalarınız için güç verecektir."

Kazanımın Değerlendirilmesi:

1. Öğrencilerden bir hafta boyunca kendilerini gözlemlemeleri ve başarılı olduğu durumlardan birinin resmini çizmeleri istenir. Çizilen resimler sınıfta oluşturulan "Başarımın Resmi" adlı panoya asılır.
2. Öğrencilerden Çalışma Yaprağı-1'e yazdıkları başarılarını aileleri ile paylaşmaları istenebilir.

Uygulayıcıya Not:

1. Uygulayıcı donanım yetersizliklerden dolayı müzik çalma imkânı olmayan sınıflarda çan, marakas vb. ses çıkaran aletler edinip kullanabilir ya da bedeni ile çeşitli komutlar verebilir.
2. Uygulayıcı öğrencilerin oyunu tam anlamıyla anlayabilmeleri için oyunun nasıl oynanacağını gösterip yaptırabilir.

Özel gereksinimli öğrenciler için;

1. Grup çalışması sırasında akran eşleştirmesi yapılarak akran desteği sağlanabilir.
2. Öğrencinin başarılı olduğu düşünülen durumlar önceden öğretmen tarafından tespit edilerek öğrenciye geri bildirim sunulup destek sağlanabilir.
3. Çalışma Yaprağı-1'de öğrenciden yazması yerine resim çizmesi istenerek alternatif tepki vermesi için fırsat oluşturulabilir.

Etkinliği Geliştiren:

Özge TIĞLI

KAYNAK:

Yıldız, N. (1999). Çocukların okul başarısında aile ve çevresel faktörlerin rolü: Orta ikinci sınıf öğrencileri ile ilgili bir araştırma.

BENİM BAŞARILARIM

OKUL

<input type="checkbox"/>	<input type="checkbox"/>
<input type="checkbox"/>
<input type="checkbox"/>
<input type="checkbox"/>

AİLE/EV

<input type="checkbox"/>	<input type="checkbox"/>
<input type="checkbox"/>
<input type="checkbox"/>
<input type="checkbox"/>

ARKADAŞLIK

<input type="checkbox"/>	<input type="checkbox"/>
<input type="checkbox"/>
<input type="checkbox"/>
<input type="checkbox"/>

SOSYAL YAŞAM

<input type="checkbox"/>	<input type="checkbox"/>
<input type="checkbox"/>
<input type="checkbox"/>
<input type="checkbox"/>

DİĞER

.....

<input type="checkbox"/>	<input type="checkbox"/>
<input type="checkbox"/>
<input type="checkbox"/>
<input type="checkbox"/>

.....

<input type="checkbox"/>	<input type="checkbox"/>
<input type="checkbox"/>
<input type="checkbox"/>
<input type="checkbox"/>

2. SINIF ETKİNLİKLERİ

YAPABİLİYORUM ŞENLİĞİ

Gelişim Alanı	Kariyer
Yeterlik Alanı	Kariyer Farkındalığı
Kazanım/Hafta	Okul içinde ve dışında katıldığı etkinliklerde yapabildiklerini fark eder. / 25. Hafta
Sınıf Düzeyi	2.Sınıf
Süre	40 dk (Bir ders saati)
Araç-Gereçler	1. Çalışma Yaprağı-1 2. Çalışma Yaprağı-2 3. Çalışma Yaprağı-3 4. Kalem 5. Makas 6. Toplu iğne
Uygulayıcı İçin Ön Hazırlık	1. Çalışma Yaprağı-1 grup sayısı kadar çoğaltılmalıdır. 2. Çalışma Yaprağı-2 ve 3 sınıf mevcudu dikkate alarak çoğaltılmalı ve ilgili yerlerden kesilmelidir. 3. Öğrenci sayısı kadar toplu iğne bulundurulmalıdır.
Süreç (Uygulama Basamakları):	1. Etkinliğin amacının okul içinde ve dışında katıldığı etkinliklerde yapabildiklerini fark etmek olduğu öğrencilere açıklanır. 2. Öğrenciler gruplara ayırma yöntemlerinden biri kullanılarak 4-5 kişilik gruplara ayrılır. 3. Her gruba Çalışma Yaprağı-1’de yer alan öykülerden biri verilir ve aşağıdaki açıklama yapılır. <i>“Evet, çocuklar şimdi sizlere verdiğim formda bir öykü yer almakta. Sizlerden grupça bu öyküyü okumanızı, öykü bittikten sonra grupça öyküde yer alan kahramanın yapabildiği etkinliği tartışmanızı bekliyorum. Sonrasında ise formun altında yer alan Bizim Yapabildiklerimiz kısmına grupça her birinizin en az bir tane okul içinde yapabildiği etkinliği yazmanızı istiyorum. Bu etkinlikleri yazarken okul içinde derslerde eve farklı ortamlar gerçekleştirmiş olduğunuz spor, tiyatro, satranç, laboratuvar, müzik, resim, kulüp etkinliklerini düşünerek yazmanızı istiyorum.”</i> 4. Gruplar çalışmaları bitirdikten sonra öğrencilerin her birine Çalışma Yaprağı-2 dağıtılır. 5. Öğrencilere Çalışma Yaprağı-2 ve toplu iğne dağıtılır.

Süreç (Uygulama Basamakları):

6. Öğrencilerden okulda yapabildiklerini fark ettikleri etkinlikler arasından birini seçerek dağıtılan Çalışma Yaprığı-2'deki yapabilirim şenliği giriş kartına yazmaları istenir.
7. Yazdıktan sonra öğrencilere Çalışma Yaprığı-2'yi kendilerine verilen toplu iğneyi kullanarak yakalarına yapıştırılmaları söylenir.
8. Daha sonra aşağıdaki yönerge öğrencilerle paylaşılır:

"Şimdi sınıfımızda bir şenlik yeri oluşturacağız. Buranın ismi "Yapabilirim Şenliği". Yakımızdaki kartlarla şenlik yerinde dolaşacağız ve karşılaştığımız bir arkadaşımızın kartına bakarak ona "Bu etkinliği nasıl yapabildiğini bana anlatabilir misin?" sorusunu soracağız. Bu soru sorma eşler arasında karşılıklı olarak yapılacak. Herkes iki kişi ile konuştuktan sonra yerimize oturacağız."

9. Aşağıdaki sorularla sürece devam edilir:

- Arkadaşlarınızın kartlarında hangi etkinlikleri gördünüz?
- Arkadaşlarınızın kartlarına bakarken ya da onlarla konuşurken kendiniz için yazdığınızdan farklı bunu ben de yapabilirim dediğiniz etkinlikler oldu mu?

10. Aşağıdaki açıklama ile etkinlik sonlandırılır:

"Çocuklar fark ettiğiniz gibi hepimiz okul içinde derslerde ve farklı ortamlarda birçok deneyim yaşıyoruz. Bu etkinlikler sırasında yapabildiklerimizi fark ediyor hem mutlu oluyoruz hem de kendimizi tanıyoruz. Bu nedenle yapabildiklerimizi geliştirmek ve farklı etkinliklere katılmak hem yapabildiklerimizi fark etmemizi hem de kendimizi daha iyi tanımamızı sağlayacaktır."

Kazanımın Değerlendirilmesi:

1. Öğrencilere Çalışma Yaprığı-3 dağıtılır ve bugün etkinlik sırasında fark ettikleri yeni yapabildikleri etkinlikleri bu karta yazarak sınıf panosuna asmaları istenir.

Uygulayıcıya Not:

1. Uygulayıcı bu etkinlikte belirtilen etkinlik örnekleri dışında okul içinde yapılan farklı etkinlikleri de örnek olarak verebilir.

Özel gereksinimli öğrenciler için;

1. Gruplar oluşturulurken uygun akran eşleştirmesi yapılarak sosyal çevre düzenlenebilir.
2. Çalışma yapraklarının dağıtımında öğrencilerden destek alınarak etkinlik sürecine katılımları desteklenebilir.
3. Konunun anlatımı ve verilen yönergeler kelime sayısı, kelime zorluğu veya yabancılığı temelinde basitleştirerek kullanılabilir.

Etkinliği Geliştiren:

Meriç DÖNMEZ - Etkinlik Düzenleme Kurulu

Çalışma Yaprağı 1

Öykü 1

Merhaba arkadaşlar, ben Taha. Şu an çok severek oynadığım halk oyunlarına başlama hikâyemi sizinle paylaşmak istiyorum. Aslında halk oyunlarına başlamadan önce bile eğlence ortamlarında müzikle oynamaktan çok keyif alıyordum. Ben de okuldaki halk oyunları kursuna katıldım. Ben ekibe biraz geç katılmıştım. Bu yüzden birçok figürü kaçırmıştım. Bir iki hafta içerisinde ekibe yetişmiş ve onlarla beraber çalışmaya başlamıştım. Yeni hareketleri ise arkadaşlarımdan daha hızlı öğreniyordum. Birçok arkadaşımın öğrenmesine de yardımcı oluyordum. O zaman fark ettim ki ben halk oyunları gibi dansları çabuk öğreniyorum. Daha sonra başka farklı danslar yaparken de bunu çok fark ettim ve ortaokula geçince hemen okulun halk oyunları kulübüne katıldım. Hâlâ da keyifle halk oyunlarına ve ekipteki arkadaşlarımdan figürleri öğrenmesine yardım etmeye devam ediyorum.

Bizim Yapabildiklerimiz

.....

.....

.....

.....

.....

.....

.....

Öykü 2

Merhaba arkadaşlar, ben İpek. Şu an çok severek oynadığım satranca başlama hikâyemi anlatmak istiyorum. Benim satranç hikâyem annemle başladı. Annemin bir akşam bize gelen arkadaşıyla bu oyunu oynadığını gördüm. Onları izledim ve bu oyun beni heyecanlandırdı. Oyun bittikten sonra anneme oyunları ile ilgili fikirlerimi söyledim. Annem fikirlerimin çok güzel olduğunu ve istersem bana da öğretebileceğini söyledi. Ben de büyük bir hevesle kabul ettim. Sonra bir süre annemle bu oyunu oynadım. Sonra okulda satranç kulübü olduğunu öğrendim. Kulüp sorumlusu hocaya giderek kulübe katılmak istediğimi söyledim. Şimdi evde annemle, okulda ise kulüple satranç oynamaya devam ediyorum. Her gün daha iyiye gidiyorum ve artık oyunlarım da genellikle kazanan taraf ben oluyorum. Bu nedenle öğretmenimin önerisi ile turnuvaya katılmaya hazırlanıyorum.

Bizim Yapabildiklerimiz

.....

.....

.....

.....

.....

.....

.....

.....

YAPABİLİRİM ŞENLİĞİ GİRİŞ KARTI

Çalışma Yaprağı 3

YENİ FARK ETTİĞİM "YAPABİLDİKLERİM"

2. SINIF ETKİNLİKLERİ

BU ETKİNLİK TAM BENLİK

Gelişim Alanı	Kariyer
Yeterlik Alanı	Kariyer Farkındalığı
Kazanım/Hafta	Okul içinde ve dışında katıldığı etkinliklerde yapabildiklerini fark eder. / 26. Hafta
Sınıf Düzeyi	2.Sınıf
Süre	40 dk (Bir ders saati)
Araç-Gereçler	1. Çalışma Yaprağı-1 2. Boya Kalemleri 3. Tahta Kalem (4 Adet)
Uygulayıcı İçin Ön Hazırlık	1. Çalışma Yaprağı-1 öğrenci sayısı kadar çoğaltılmalıdır. 2. Uygulayıcı tarafından sınıf mevcudu kadar boya kalem ve dört tahta kalem temin edilmelidir.
Süreç (Uygulama Basamakları):	<ol style="list-style-type: none"> 1. Uygulayıcı tarafından öğrencilere "Sevgili öğrenciler, geçtiğimiz hafta okul içinde katıldığınız etkinliklerden yapabildikleriniz hakkında konuşmuştuk. Bu hafta ise okul dışında katıldığınız etkinliklerden hangilerini yapabildiğinizle ilgili konuşacağız. Okul içi etkinlikler kadar okul dışı etkinlikler de sizin gelişimi için oldukça önemlidir. Bu etkinlikler çok yönlü gelişimimizi sağlarken yeni ilgi alanları oluşturmamıza, özgüven ve sorumluluk duygularımızın gelişmesine katkı sağlarlar." açıklaması yapılarak etkinlik başlatılır. 2. Uygulayıcı tarafından öğrencilere "Şimdi sizlerden okul dışı zamanlarda katıldığınız etkinliklerden başarılı olduğunuz etkinlikleri düşünmenizi istiyorum" şeklinde bir açıklama yapılır. 3. Öğrencilerin düşünmeleri için yeterli süre verildikten sonra sınıf, oturma düzenine göre 4 gruba ayrılır. 4. Sınıf tahtası boylamasına çizgi ile dörde bölünür. Her grubun tahtadaki sütunlardan birinin önüne dizilmeleri istenir. 5. Ardından uygulayıcı tarafından, öğrencilere "Bu etkinliği yaparken hepimizin çok sessiz olması gerekiyor, çünkü bu etkinlikte biz değil kalemlerimiz konuşacak. Şimdi sırasıyla tahtaya okul dışındaki etkinliklerden başarılı olduğunuz bir etkinliği yazmanızı istiyorum. Etkinliğini yazan öğrenci sırasına oturacak." yönergesi verilerek her sıranın başındaki ilk öğrenciden tahtada kendi grubu için ayrılan bölüme okul dışında yapıp başarılı olduğu bir etkinlik yazması istenir. 6. Sıranın başındaki öğrenciler tarafından etkinliğin tahtaya yazması sağlanır sonra kalem arkasındaki arkadaşına vermesi ve yerine oturması istenir. Sırası gelen öğrenciden tahtaya okul dışında yapabildiği ve başarılı olduğunu düşündüğü bir başka etkinliği yazması istenir. Bu süreç, tüm

Süreç (Uygulama Basamakları):

- öğrenciler tahtaya bir faaliyet yazana kadar devam ettirilir.
7. Uygulayıcı tarafından tüm öğrencilerin tahtaya okul dışında başarılı oldukları etkinlikleri yazmaları sağlandıktan sonra aşağıdaki sorularla sınıf içi etkileşim sürdürülür:
 - Tahtaya yazdığınız etkinlik dışında başarılı olduğunuz etkinlikler var mıydı? Varsa hangileri arasından seçim yaptınız?
 - Tahtaya yazdığınız etkinliği belirlerken başarılı olduğunuza nasıl karar verdiniz?
 8. Öğrencilerden gelen cevapların paylaşılmasından sonra öğrencilere Çalışma Yaprağı-1 ve boya kalemlerinden biri dağıtılarak *"Sevgili öğrenciler, okul dışında yaptığımız bazı etkinlikleri diğer etkinliklere göre daha başarılı şekilde yapabilir, bazı etkinliklerde ise diğerlerine oranla biraz daha fazla zorlanabiliriz. Sizlerden şimdi çalışma yaprağındaki etkinliklere bakmanızı ve sizin için kolaylıkla yapıp başarılı olduğunuzu simgeleyen etkinlikleri elinizdeki boya kalemi ile boyamanızı istiyorum."* açıklaması yapılır.
 9. Öğrencilere Çalışma Yaprağı-1'i tamamlamaları için yeterli süre verilir. Öğrenciler çalışmalarını tamamladıktan sonra aşağıdaki sorular sorularak sınıf içi etkileşim sürdürülür.
 - Okul dışında yaptığınız etkinliklerden boyayarak başarılı olduğunuzu gösterdiğiniz etkinlikler hangileri?
 - Şu an istediğiniz gibi yapamadığınız ancak kendinizi geliştirmek istediğiniz etkinlikler neler? Bunları çalışma yaprağında işaretleyebilirsiniz.
 10. Öğrenciler paylaşımlarını bitirdikten sonra *"Evet sevgili öğrenciler, bugün sizlerle okul dışında diğer etkinliklere göre daha iyi yapabildiğimiz etkinlikleri fark ettik. Okul dışında yapabildiğimiz bu etkinliklerle kendimizi daha iyi tanımış ve yapabildiklerimizi keşfetmiş olduk. Okul dışında etkinliklerde bulunmak, beceri ve yeterliliklerimizin gelişmesini sağlayacaktır."* açıklaması yapılarak etkinlik sonlandırılır.

Kazanımın Değerlendirilmesi:

1. Öğrencilerden, iki hafta boyunca yaptıkları okul dışı etkinlikleri not almaları, eğer varsa yapmış oldukları ürünleri sınıfta sergilemeleri istenir.
2. Öğrencilerden şu an istedikleri gibi yapamadıkları ancak kendilerini geliştirmek istedikleri etkinlikleri bir ay içerisinde denemeleri istenebilir.

Uygulayıcıya Not:

1. Millî Eğitim Bakanlığının okul dışındaki etkinliklerin ne kadar değerli olduğunu vurgulamak için hazırlanmış olduğu yaz boyunca yapılabilecek etkinlikler listesine aşağıdaki linkten ulaşılabilir. <https://www.meb.gov.tr/velilerimize-yaz-etkinligi-tavsiyeleri/haber/18834/tr>









Özel gereksinimli öğrenciler için;





1. Çalışma Yaprağı-1'de yer alan yazıların puntosu büyütülerek görme akımından işlevsel hale getirilebilir.
2. Gruplama sürecinde öğrenciler onlara destek olabilecek akranları ile bir araya getirilerek sosyal ortam düzenlenebilir.
3. Etkinliklerin görselleri de oluşturularak tahtaya yazmak yerine bazı öğrencilerin bu görselleri ilgili kısma yapıştırarak öğrencilerin etkinliğe katılması sağlanabilir.

Etkinliği Geliştiren:

Savaş SESLİ

Çalışma Yaprağı 1

OKUL DIŐI ETKİNLİKLER	ETKİNLİK ADLARI	YAPABİLDİKLERİM
	Resim Yapma Etkinlikleri	
	Boyama Etkinlikleri	
	Müzik Aleti Çalma (..... çalabiliyorum.)	
	Şarkı Söyleme	
	Kitap Okuma (Hikaye / Masal / Şiir Okuma) (..... okuyorum.)	
	Metin Yazma (Hikaye/Masal/Şiir Yazma) (..... yazıyorum.)	

OKUL DIŐI ETKİNLİKLER	ETKİNLİK ADLARI	YAPABİLDİKLERİM
	<p>Sportif Etkinlikler (Futbol / Basketbol / Karate / Jimnastik / Bisiklet Sürmek / Yüzme vb.) (.....da başarılıyım.)</p>	
	<p>Akıl Zeka Oyunları (Sudoku, Mangala, Amiral Battı vb.) (..... da başarılıyım.)</p>	
	<p>Origami (Kağıt Katlama Sanatı)</p>	
	<p>Halk Oyunları (Zeybek, Halay, Horon, Hora, Karşılama, Kaşık vb.) (..... da başarılıyım.)</p>	

2. SINIF ETKİNLİKLERİ

DUYGU LİSTEM

Gelişim Alanı	Sosyal Duygusal
Yeterlik Alanı	Duyguları Anlama ve Yönetme
Kazanım/Hafta	Duyguların çeşitliliğini fark eder. / 27. Hafta
Sınıf Düzeyi	2.Sınıf
Süre	40 dk (Bir ders saati)
Araç-Gereçler	<ol style="list-style-type: none"> 1. Çalışma Yaprağı-1 2. Çalışma Yaprağı-2 3. Çalışma Yaprağı-3 4. Renkli Boya Kalemleri
Uygulayıcı İçin Ön Hazırlık	<ol style="list-style-type: none"> 1. Çalışma Yaprağı-1 A3 boyutunda çoğaltılır. 2. Çalışma Yaprağı-2 öğrenci sayısı kadar çoğaltılır. 3. Çalışma Yaprağı-3 bir adet çoğaltılır.
Süreç (Uygulama Basamakları):	<ol style="list-style-type: none"> 1. Etkinliğin amacının duyguların çeşitliliğini fark etmek olduğu açıklanır. 2. "Çalışma Yaprağı-1" tahtaya asılır. 3. Her öğrenciye "Çalışma Yaprağı-2" dağıtılır ve yönerge verilir; <i>"Sevgili öğrenciler, sizlere Pelin ve Berke'nin yaşamış olduğu bazı olay ve durumları okuyacağım. Sizlerden bu olay ve durumlarda Pelin ve Berke'nin nasıl hissetmiş olabileceklerini tahmin etmenizi istiyorum. Size olay veya durumu okuduktan sonra "Nasıl hissetmiş olabilir?" diye soracağım. Bu soruyu sorduğumda, tahmin ettiğiniz duyguyu Çalışma Yaprağı-2'den seçerek havaya kaldırın. Daha sonra havaya kaldırdığınız duygu kartlarından birini seçmenizi ve duygu kartının içerisine o duyguyu anlatan bir resim çizmenizi istiyorum."</i> 4. Öğrencilere Çalışma Yaprağı-3'te yer alan olaylar okunur. Her durumun ardından öğrencilere "Sizce nasıl hissetmiş olabilir?" diye sorulur ve öğrencilerin tahminlerini ifade etmesi için süre verilir. 5. Öğrencilerin Çalışma Yaprağı-2'de belirtmiş oldukları duygular daha önceden tahtaya asılmış olan "Çalışma Yaprağı-1"e renkli kalemlerle yazılır. 6. Öğrencilere tartışma soruları yönlendirilir; <ul style="list-style-type: none"> • Daha önce bilmediğiniz ve etkinlik sırasında öğrendiğiniz/fark ettiğiniz duygular nelerdir? • Yaşadığınız olay ve durumları düşündüğünüzde duygu listesine başka hangi duyguları eklediniz?

Süreç (Uygulama Basamakları):

7. Çalışma Yaprağı-1’de yer alan duygular öğrencilere gösterilir ve açıklama yapılarak etkinlik sonlandırılır;

“Sevgili öğrenciler, hepimiz zaman zaman birbirinden farklı olan birçok duygu hissederiz. Örneğin mutluluk, üzüntü, şaşkınlık, korku, öfke, tikslenme, utanç, hayal kırıklığı, gurur, sevinç, yalnızlık, kaygı, pişmanlık, merak... Canımız yandığında acı ve üzüntü, sevdiğimiz birini kaybettiğimizde keder hissederiz. Aniden yüksek bir ses duyduğumuzda korkarız. Bir sürprizle karşılaştığımızda şaşkınlık ve sevinç, yeni bir şehri gezerken merak duymak gibi yaşadığımız her olay karşısında çeşitli duygular hissederiz. Birbirinden farklı bu duygular bize aslında duyguların ne kadar çeşitli olduğunu gösteriyor”.

Kazanımın Değerlendirilmesi:

1. Etkinlik sonrasında Çalışma Yaprağı-1 sınıf panosuna asılır.
2. Öğrencilerden, etkinlik sırasında fark ettikleri duygulardan da yola çıkarak gündelik yaşamlarında yaşadıkları olayları ve olaylar sırasında hissettikleri duyguları kaydedebilecekleri bir duygu günlüğü oluşturmaları istenir.

Uygulayıcıya Not:

1. Çalışma Yaprağı-1 bir fon karton üzerinde de hazırlanabilir.
2. Öğrencilerin duygu ve düşüncelerini gönüllülük, saygı ve kabul ilkeleri çerçevesinde paylaşımları teşvik edilmelidir.

Özel gereksinimli öğrenciler için;

1. Çalışma Yaprağı-2 puntoları büyütülerek veya dokunsal özellikler eklenerek görme bakımından işlevsel hale getirilebilir.
2. Örnek durumların yer aldığı hikâyelerin görselleri de etkinlik sürecinde kullanılarak öğrenme süreci farklılaştırılabilir.
3. Duygular ile ilgili resim yapma sürecinde akran eşlemesi yapılarak öğrencilere akran desteğinin sunulması sağlanabilir.

Etkinliği Geliştiren:

Neslihan KİRMİT

Çalışma Yaprağı 1



Çalışma Yapağı 2



PELİN VE BERKE’NİN YAŞADIĞI ÖRNEK OLAY VE DURUMLARI

Örnek Olay 1:

“Pelin kitap okumayı çok severdi. Ancak yeterince kitabı yoktu, üstelik okulunda bir kütüphane de bulunmuyordu. (1) Bu yüzden okulda kütüphane kurulması için istekte bulunmuştu. Bu isteğin kısa sürede gerçekleşeceğine inanıyordu. (2) Ancak öğretmeni okulda yakın zamanda kütüphane kurulmasının mümkün olmadığını, bunun zaman alacağını söyledi. Oysa Pelin kütüphanenin yakın zaman kurulacağına gerçekten inanmıştı. (3) Uzun süre yüzü asık, omuzları düşük bir şekilde okul bahçesinde dolaştı (4) Sırasına geçtiğinde masasının üstünde ne görsün, birçok kitap! (5) Öğretmeni, onun üzüntüsüne kayıtsız kalamamış ve okuması için birkaç kitap ödünç vermişti. Öğretmenin bu davranışı Pelin’i çok etkiledi. Öğretmenine sarıldı ve teşekkür etti. (6)

Sizce Pelin hangi duyguları hissetmiştir?

Örnek Olay 2:

Berke ve arkadaşları maç yapıyordu, oyun sırasında bir arkadaşı onun bacağına vurdu. Berke arkadaşına bağırmağa başladı, onu bilerek zarar vermekle suçluyordu. Arkadaşı bilerek zarar vermek istemediğini anlatmaya çalışsa da o ikna olmuyordu. (1) Berke sakinleştiğinde, aslında arkadaşının bir suçu olmadığını fark etti. Anlık bir öfkeyle arkadaşını kırmıştı. Oysa böyle olmasını istememişti. (2) Oyunun sonunda arkadaşısı Berke’nin yanına gelerek, bileğinin nasıl olduğunu sordu. Verdiği tepkiye rağmen arkadaşının onu düşündüğünü gören Berke sessizleşti, ne diyeceğini bilemedi. Yanaklarında bir sıcaklık hissetti, yanakları kızarmıştı. (3)

Sizce Berke hangi duyguları hissetmiştir?

Örnek Olay 3:

Pelin okuldan eve dönüyordu. Bir sokaktan geçerken çok kötü bir koku fark etti. Bu koku onun midesini bulandırıyor. (1) Kokunun nereden geldiğini anlamaya çalıştı ve kokunun geldiği yöne doğru ilerleme başladı. İlerledikçe kaldırım kenarlarına fırlatılmış çöpleri gördü. (2) Çevre kirliliğini önlemek için neler yapılabileceğini düşündü. Bu konuyu arkadaşları ve çevresindeki yetişkinlerle paylaşmaya karar verdi. Hep birlikte bu konuyla baş edebileceklerine, sokaklarını temiz tutabileceklerine inanıyordu. (3)

Sizce Pelin hangi duyguları hissetmiştir?

2. SINIF ETKİNLİKLERİ

NEREDEYİM? KİMİM?

Gelişim Alanı	Sosyal Duygusal
Yeterlik Alanı	Benlik Farkındalığı
Kazanım/Hafta	Toplumsal rol ve sorumlulukların önemini fark eder. /28. Hafta
Sınıf Düzeyi	2.Sınıf
Süre	40 dk (Bir ders saati)
Araç-Gereçler	1. Çalışma Yaprağı-1 2. Çalışma Yaprağı-2 3. Saat
Uygulayıcı İçin Ön Hazırlık	1. Çalışma Yaprağı-1 öğrenci sayısı kadar çoğaltılır. 2. Çalışma Yaprağı-2'den bir tane çıktı alınır, tablodaki her satır kesilerek etkinlik için hazırlanır.
Süreç (Uygulama Basamakları):	<ol style="list-style-type: none"> Uygulayıcı tarafından roller ve sorumluluklar konusunu öğretmen rolü üzerinden açıklanarak etkinliğe başlanır. Bu aşamada şu açıklama kullanılabilir: <i>"Şu anda sınıftayız, birden fazla kişiyiz. Sınıfta farklı sorumluluklarımız var ve bu sorumluluklar bizim bu topluluktaki rollerimizden gelmektedir. Sınıfta ben öğretmen rolündeyim, sorumluluklarımdan biri sizi belirli konularda bilgilendirmek. Tabi ki öğretmen olarak çok daha fazla görevim ve sorumluluğum var.</i> Öğrencilerin "Sınıfta öğretmen olmazsa ne olur?" sorusuna cevap vermeleri sağlanır. Sınıftaki farklı roller "Sınıftaki diğer roller neler?" sorusu ile ortaya konulur. Öğrencilerin de cevapları ile "Öğrenci, nöbetçi öğrenci, sınıf başkanı, sınıf başkan yardımcısı" gibi roller tahtaya yazılır. Sınıfta özel görevli öğrenciler de olabilir. Dolabın anahtarını tutan, etkileşimli tahtanın şifresini bilen, sınıf defterini getiren ya da götüren, sınıf kalemını saklayan gibi. Bu öğrencilerin de rolleri tahtaya yazılır. "Bu roller olmasaydı ne olurdu?" sorusu sınıfa yöneltilir. Tahtada yazılan roller gösterilerek "Bu kişiler sorumluluklarını yerine getirmeselerdi neler olurdu?" sorusu sınıfa yöneltilir. Öğrencilerden gelen cevaplarla birlikte sınıf içindeki sorumlulukların önemi vurgulanır. Öğrenciler 3-4 kişilik gruplara ayrılır. Çalışma Yaprağı-1 öğrencilere dağıtılır.

Süreç (Uygulama Basamakları):

9. Çalışma Yaprağı-2'den kesilen satırlar gruplara 1 tane düşecek şekilde dağıtılır. Öğrencilere şu yönerge verilir.

"Küçük kâğıtlarda yazan yeri grup olarak sizin bulunduğunuz yer olarak düşünün. Bu yeri Çalışma Yaprağı-1'de "Bulduğum Yer" başlığı altındaki noktalı alana yazın. Grup olarak orada olabilecek rolleri belirleyin ve bu rollere göre Çalışma Yaprağı -1'i doldurun. Örneğin grup olarak "Marketteyim" yazan kâğıt size gelirse, markette hangi roller olabilir düşünün. Güvenlik görevlisi, müşteri, kasiyer gibi rolleri yazabilirsiniz."

10. Çalışma Yaprağı-1'in doldurulması için öğrencilere 5 dakika süre verilir.

11. Uygulayıcı tarafından gönüllü bir öğrenci seçilir. Seçilen öğrenci ayağa kalkar ve Çalışma Yaprağı-1 deki tabloya yazdıklarını okur ama oturmaz.

12. Öğrencilerin büyük bir kısmı cevap verene kadar 11. ve 12. adımlar tekrarlanır. Az sayıda öğrenci oturur durumda kalır.

13. Uygulayıcı tarafından aşağıdaki sorular sorulur ve sınıfça tartışılır.

- Eğer oturan öğrenciler toplumdaki sorumluluğunu gerçekleştirmeyen bireyler olsaydı neler olurdu?
- Sorumluluğunu yerine getirmeyen bireyler fark ettiğinizde neler hissediyorsunuz?
- Sorumluluklarımızı yerine getirmemiz başkalarının hayatlarını nasıl etkiler?
- Sorumluluklarımızı yerine getirmememiz başkalarının hayatlarını nasıl etkiler?

14. Toplumda kişilerin farklı ortamlarda farklı roller alabildiğini, rollerin sorumluluk getirdiği, rollerin sorumluluklarını yerine getirmesinin mutlu bir toplum oluşmasına sağladığı vargısı ile etkinlik sonlandırılır.

Kazanımın Değerlendirilmesi:

1. Öğrencilerin doldurdıkları Çalışma Yaprağı-1 sınıf panosuna asılır.

Uygulayıcıya Not:

1. Etkinliğin sonuna doğru sorumluluklarını açıklayan öğrenciler ve açıklamayan öğrenciler olacaktır. Açıklayan öğrenciler ayakta kalacak, açıklamayanlar oturarak derse katılacaktır. Öğrenciler için yorucu olduğu düşünülürse ayakta öğrencilerin oturması sağlanabilir.

2. Çalışma Yaprağı-2 çıktı alınmadan da gruplara söz ile belirtilebilir.

Özel gereksinimli öğrenciler için;

1. Çalışma Yaprağı-1 doldurulurken öğrencilere bireysel destek sunulabilir ve geribildirim verilebilir.
2. Öğrenciler gruplara ayrılırken akran eşlemesi yapılarak sosyal ortam düzenlenebilir.
3. Ek süre verilerek öğrencilerin etkinliği tamamlamasına destek olunabilir.
4. Sorular basitleştirilerek öğrenme süreci farklılaştırılabilir.

Etkinliği Geliştiren:

Esra KIDIMAN

Çalışma Yaprağı 1

BULUNDUĞUM YER

Rolüm	
Sorumluluklarım	
Olmazsam ne olur?	



NEREDEYİZ KELİME LİSTESİ



- Doğum günü partisindeyiz.



- Hastanedeyiz.



- Okuldayız.



- Trafikteyiz.



- Müzedeyiz.



- Tiyatro gösterisindeyiz.



- Evdeyiz.



- Yolculuktayız.



- Futbol maçındayız.



- Korodayız.



- Gemi yolculuğundayız.

- Oyun parkındayız.

2. SINIF ETKİNLİKLERİ

SİNCAP HİKÂYESİ

Gelişim Alanı	Sosyal Duygusal
Yeterlik Alanı	Benlik Farkındalığı
Kazanım/Hafta	Güçlü ve geliştirilmesi gereken özelliklerini fark eder. / 29. Hafta
Sınıf Düzeyi	2.Sınıf
Süre	40 dk (Bir ders saati)
Araç-Gereçler	1. Çalışma Yaprağı-1 2. Çalışma Yaprağı-2 3. Çalışma Yaprağı-3
Uygulayıcı İçin Ön Hazırlık	1. Öğrencilerin yanlarında yapıştırıcı getirmeleri istenir.
Süreç (Uygulama Basamakları):	<ol style="list-style-type: none"> Aşağıdaki açıklama ile etkinliğe başlanır: <i>"Size bir hikâye okuyacağım. Hikâyenin Adı Sincap Hikâyesi. Hikâyede bakalım Sincap kendi özelliklerini nasıl fark edecek?"</i> Hikâyenin ardından aşağıdaki sorular öğrencilere yöneltilerek gönüllü öğrencilerin cevapları alınır: <ul style="list-style-type: none"> Sevimli Sincap'ın güçlü yönleri nelerdir? Sevimli Sincap'ın geliştirmesi gereken özellikleri nelerdir? Çalışma Yaprağı-2 ve Çalışma Yaprağı-3 öğrencilere dağıtılır. Öğrencilere aşağıdaki yönerge verilerek bu iki kâğıdı yan yana yapıştırmaları istenir. <i>"Çocuklar hepinizin önünde iki çalışma yaprağı var. Bir çalışma yaprağında elma ağacı diğer çalışma yaprağında ise "özelliklerim listesi" var. Bu iki sayfayı birbirine yapıştıracağız. Yapıştırırken Çalışma Yaprağı-3'ün üstte olmasına dikkat edeceğiz."</i> Uygulayıcı tarafından tahtaya dallarında küçük ve büyük elmalar olan ağaç çizilir. Elma ağacının yanına da özelliklerim listesinden birkaç cümle yazılır. Tüm öğrencilerin göreceği şekilde yan yana yapıştırılır. Herkesin yapıştırdığından emin olduktan sonra etkinliğe devam edilir. Aşağıdaki yönerge okunurken aynı zamanda da tahtada gösterilir: <i>"Bu ağaçtaki elmaların bazıları büyük, bazıları ise küçük. Büyük elmalar bizim güçlü yönlerimiz, küçük elmalar ise bizim geliştirilmesi gereken yönlerimiz olsun. Örneğin ben her gün düzenli kitap okurum. Bu benim güçlü özelliğim."</i>

Süreç (Uygulama Basamakları):

"Kitap okurum." cümlesini yuvarlak içine alıyorum ve çizgiyle büyük bir elmaya götürüyorum. Ancak evde bir etkinlik yaptıktan sonra kullandığım eşyaları hemen yerine götürmeyi bazen ihmal ediyorum. Bu da evin biraz dağılmasına neden oluyor. "Eşyalarımı düzenler toplarım." cümlesini yuvarlak içine alıyorum ve bunu da küçük bir elmaya götürüyorum. Çünkü düzenli olmak henüz tam anlamıyla yapamadığım ancak geliştirmek istediğim bir özelliğim. Sizler de Çalışma Yaprağı-3'deki Özelliklerim listesine bakabilir ve oraya kendinize özel güçlü ve gelişmesini istediğiniz özelliklerinizi düşünüp eklemeler yapabilirsiniz. Ekleme yaptığınız özellikleriniz için ağaca büyük veya küçük elmalar çizerek kendi güçlü ve geliştirilmek istediğiniz özelliklerinizi de yazabilirsiniz."

6. Etkinliğin sonunda gönüllü öğrencilerden güçlü ve geliştirilmesi gereken özellikleri sınıf ile paylaşması istenir.

Kazanımın Değerlendirilmesi:

1. Öğrencileri sahip oldukları güçlü ve geliştirilmesi gereken yönleri konusunda düşünmeye teşvik edebilir ve bu yönlerle ilişkin günlük tutmaları istenebilir.

1. Öğrenciler anlatılan hikâyede sincabın güçlü ve geliştirilmesi gereken yönünü bulmakta zorlanırlarsa öğrencilere yardımcı olacak ek sorular sorulabilir. Örneğin güçlü yönler için sincabın yapmakta güçlük çekmediği, yapmaktan hoşlandığı, kendisi ile gurur duyduğu özellik nedir gibi veya geliştirmesi gereken yönler için sincabın henüz tam anlamıyla yapamadığı ancak geliştirmek istediği yönü nedir gibi ek sorular sorulabilir. Hikâyede sincabın en güçlü yönü düzenli olmak olarak dikkat çekmektedir o sebeple öğrencilerden özellikle bu özelliği bulmaları beklenmektedir ancak meraklı oluşu, olumlu arkadaşlık ilişkileri, kendine yönelik farkındalığı ve dans etmesi yani eğlenceli oluşu da güçlü yönleri arasındadır. Bununla birlikte geliştirmesi gereken ana nokta kitap okuma alışkanlığı olarak dikkat çekmektedir ve öğrencilerden beklenen cevap budur ancak sabırsız oluşu da geliştirilmesi gereken yönlerine eklenebilir.
2. Çalışma Yaprağı-2 ve Çalışma Yaprağı-3'ü birbirine yapıştırırken Çalışma Yaprağı-3'ü üste gelecek şekilde yapıştırınız. Böylece özelliği, elmaya kalemle götürürken kalem kâğıda takılmayacaktır.

Uygulayıcıya Not:

Özel gereksinimli öğrenciler için;

1. Akran eşleşmesi yapılarak sosyal çevre düzenlenebilir.
2. Çalışma yaprağında yer alan yazılı materyallere Braille yazı eklenebilir ya da punto büyütülerek materyal desteği sağlanabilir.
3. Etkinliğin tamamlanması için ek süre verilebilir.
4. Öğretmen eşleme ve yapıştırma çalışması sırasında öğrenciyle birlikte yaparak destek sağlayabilir.
5. Hikâye anlatımı sırasında görseller kullanılarak anlatım zenginleştirilebilir.
6. Kazanımları değerlendirirken öğrencinin güçlü ve zayıf yönlerini işaretleme yapmasına olanak sağlayacak şekilde günlük sayfası düzenlenebilir.

Etkinliği Geliştiren:

Tuğba AYDOĞDU

SİNCAP HİKÂYESİ

Sonbaharın sonlarıydı kış iyice yaklaşmıştı. Sevimli sincap uyandı. Yüzüne meşe ağacından dökülen bir kuru yaprak çarptı. "Bu gün de hareketli bir gün olacak." dedi ve hızlıca ağaçtan aşağı indi. Ve yere dökülen yaprakları süpürmeye başladı. Böylece yere düşen palamutları daha iyi seçebiliyordu gözleri. Her gün düzenli süpürmediğinde kuru yaprakların arasından palamutları toplamak çok zamanını alıyordu. Düzenli oluşu Sevimli Sincap'ın kendisinde sevdiği ve gurur duyduğu bir özellikti.

Son palamutu da topladı ki komşusunun sesi duyuldu. "Sevimli Sincap! Haydi, gel kahvaltı yapalım." dedi. Palamutlu kekin kokusu o kadar nefisti ki kahvaltıya uçarak gitti. Kahvaltı masasında ne yoktu ki. Palamutlu yumurta, palamutlu tost, palamut çayı... Çayından bir yudum içti çok iyi gelmişti... Komşu Sincap "İyi ki palamut var yoksa ne yedik?" dedi. Sevimli Sincap bu sade basit sorunun karşısında kalakaldı. "Sahi ne yedik?" dedi. "Bir sincap palamuttan başka ne yer?" diye sordu. "Ne zamandır kitap okumuyorum. Düzenli kitap okusam aslında şimdiye kadar ne yediğimizi veya başka neler yiyebileceğimizi daha iyi öğrenebilirdim." dedi kendi kendine. Kitap okuma alışkanlığını geliştirmesi gerektiğini fark etti böylece. O sırada komşu sincabın ağacın kavuğunda bir şeyler aradığını fark etti. "Hı işte burada" dedi Bir kitap çıkarmıştı. Ve üstünde "Sincap Mutfağı. Hepsi Denenmiş Hepsi Ev Yapımı" yazıyordu. Bu bir yemek tarifi kitabıydı. İkisi de sabırsızlandılar çünkü çok heyecanlanmışlardı. Kitabı açtılar ki o da ne! Bademli kek, mantarlı tost, fındık çayı...Bu tarifleri görünce o kadar mutlu olmuşlardı ki birbirlerine sarılıp sincap dansı bile yaptılar. Ardından tarifleri denemek için meşe ağacındaki mutfaklarına koştular.

Çalışma Yaprağı 2



ÖZELLİKLERİM LİSTESİ

- Her zaman yeni şeyler öğrenmek isterim.
- Diğer insanlarla olmaktan mutluluk duyarım.
- Arkadaşlarımla ne hissettiğini anlamakta iyiyimdir.
- Yeni yemekler denemeyi severim.
- Eşyalarımı düzenler toplarım.
- Eskiyen bir eşyayı tamir etmeye çalışırım.
- Bana verilen görevi zamanında tamamlamaya çalışırım.
- Arkadaşlarıma nazik davranırım.
- Kitap okurum.
- Yeni öğrendiğim bilgileri arkadaşlarıma anlatmaya hevesliyimdir.
- Arkadaşlarıma yardım ederim.
- Öfkelendiğimde öfkemi kontrol edebilirim.
- Arkadaşlarımla oyun oynarken kurallara dikkat ederim.
- Spor yapmayı, hareket etmeyi severim.
- Sabretmekte zorlanmam.
- Annem sofrayı hazırlarken yardımcı olurum.
- Müzik aleti çalmaya hevesliyimdir.
- Bir makinenin nasıl çalıştığını merak ederim.
- Şiir/masal/hikâye yazmak için çaba gösteririm.
- Başladığım işi bitirmeye çalışırım.
-
-
-
-
-
-
-
-

2. SINIF ETKİNLİKLERİ

ÇALIŞAN BAŞARIR

Gelişim Alanı	Akademik
Yeterlik Alanı	Akademik Anlayış ve Sorumluluk
Kazanım/Hafta	Başarmak için çalışmanın gerekliliğini fark eder. / 30.Hafta
Sınıf Düzeyi	2.Sınıf
Süre	40 dk (Bir ders saati)
Araç-Gereçler	1. Çalışma Yaprağı-1
Uygulayıcı İçin Ön Hazırlık	1. Çalışma Yaprağı-1 öğrenci sayısı kadar çoğaltılır.
Süreç (Uygulama Basamakları):	<ol style="list-style-type: none"> 1. Tahtaya "BAŞARMAK" ve "ÇALIŞMAK" kelimeleri yazılır. 2. Öğrencilere "Başarmak ve çalışmak kelimeleri size ne çağrıştırıyor?" sorusu yöneltilerek gönüllü öğrencilerin cevapları alınır. 3. Öğrencilerden gelen cevaplar toparlanarak Çalışma Yaprağı-1 dağıtılır. Kâğıt üzerindeki yönerge uygulayıcı tarafından okunarak öğrencilere cevaplamaları için 10 dakika verilir. 4. Çalışma yaprağının tamamlamasının ardından gönüllü öğrencilerden yazdıklarını paylaşması istenir. 5. Öğrencilerin cevapları alındıktan sonra tartışma soruları ile süreç devam ettirilir. <ul style="list-style-type: none"> • Başarı ve çalışma arasında nasıl bir ilişki vardır? • Başarılı olmak için nasıl bir çalışma biçimi gereklidir? Çok çalışmak yeterli midir? (Bu soruda öğrencilere sistemli ve verimsiz çalışmanın hem yorucu olacağı hem de yeterince etkili olmayacağı belirtilmeli ve planlı, verimli çalışmaya vurgu yapılmalıdır.) • Derslerde yaptığınız etkinliklerde başarılı olabilmek için siz neler yapıyorsunuz? 6. Uygulayıcı süreci aşağıdakine benzer bir açıklama ile sonlandırır: <p><i>Başarıya ulaşmak için yapılması gereken en önemli şey çalışmaktır. Ancak yapılan çalışmalar planlı olmalı ve verimli çalışma yöntemleri ile gerçekleştirilmelidir. Bazen çalışmak sizlere zor gelse de başarmanın keyfi bambaşkadır. Başarıya ulaşmak için çalışmanın önemini vurgulayan pek çok özlü söz vardır. Örneğin Atatürk "Tek bir şeye ihtiyacımız var; çalışkan olmak." der.</i></p>

Kazanımın Değerlendirilmesi:

1. Öğrencilerden ÇALIŞMAK ve BAŞARMAK ifadelerini kullanarak birer tekerleme oluşturmaları istenir.

Uygulayıcıya Not:

1. Başarmak ve çalışmak kelimeleri üzerine konuşulduktan sonra anlamı çocuklarla birlikte sözlükten bakılarak bulunabilir ya da anlamları açıklanabilir.
2. Öğrencilerin Çalışma Yaprağı-1’de başarıya ulaşmak için neler yaptıklarını yazarken sadece çalışmak gibi genel ifadeler kullanmamalarına dikkat edilmelidir.

Özel gereksinimli öğrenciler için;

1. Çalışma Yaprağı-1’deki soruların sayısı öğrenci düzeyine göre azaltılarak öğrenme süreci farklılaştırılabilir.
2. Çalışma Yaprağı-1 yapılırken öğrencilere ek süre verilebilir.
3. Çalışma Yaprağı-1’deki yazıların puntosu büyütülerek ve kontrast renkte bir zemin üzerine yapıştırılarak görme bakımından işlevsel hale getirilebilir.

Etkinliği Geliştiren:

Osman ZAFER GÜLER, Hicran ÇETİN GÜNDÜZ

Çalışma Yaprağı 1

Aşağıdaki soruları yanıtlarken kendinizi başarılı hissettiğiniz dersleri ya da konuları düşünebilirsiniz.



Başarılı olduğum dersler ya da konular neler?

.....
.....
.....



Başarıya ulaşmak için neler yaptım? Nasıl çalıştım?

.....
.....
.....



Başarmak ve çalışmak arasında nasıl bir ilişki vardır?

.....
.....
.....



Başarıya ulaştığımda hangi duyguları hissettim?

.....
.....
.....



2. SINIF ETKİNLİKLERİ

HAYALLER KONUŞSUN

Gelişim Alanı	Sosyal Duygusal
Yeterlik Alanı	Benlik Farkındalığı
Kazanım/Hafta	Geleceğe ilişkin hayallerini ifade eder. / 31. Hafta
Sınıf Düzeyi	2.Sınıf
Süre	40 dk (Bir ders saati)
Araç-Gereçler	1. Boya kalemi 2. A4 kâğıdı 3. Kalem 4. Defter
Uygulayıcı İçin Ön Hazırlık	1. Öğrencilerden etkinlik günü kullanmak üzere resim defteri, boya kalemi, yazı yazdıkları defteri getirmeleri istenilir. 2. "HAYALLERİM" yazılı bir A4 kâğıdı çıkarılır.
Süreç (Uygulama Basamakları):	1. Uygulayıcı tarafından "Sizlerle bugün zamanda yolculuk yapalım ister misiniz?" diye sorularak etkinliğe başlanır. 2. Öğrencilere "Şimdi sizlerden arkanıza yaslanıp gözlerinizi kapatmanızı istiyorum. Zaman ilerliyor tik tak tik tak zaman ileri sarıyor. Saatler, günler geçiyor." denir ve birer dakika arayla şu sorular yöneltilir: <ul style="list-style-type: none">• Şu an kaç yaşındasın?• Neler yapıyorsun?• Yanında kimler var?• Neler hissediyorsun? 3. Uygulayıcı 5 dakika sonra parmağını şaklatır ve öğrencilerin gözlerini açması istenir. 4. Öğrencilere aşağıdaki açıklama yapılır: <i>"Zamanda yolculuğunuzda, gelecekte neleri hayal ettiğinizi yazarak, resim yaparak vs. istediğiniz bir şekilde anlatabilirsiniz."</i> 5. Aşağıdaki tartışma soruları sorularak etkinliğe devam edilir: <ul style="list-style-type: none">• Gözlerinizi kapatıp hayal kurduğunuzda neler yaşadınız?• Gözlerinizi kapatıp hayal kurduğunuzda nelerle karşılaştınız?• Gelecek zamana olan yolcuğunuz nasıldı?

Süreç (Uygulama Basamakları):

- Gözlerinizi kapatıp kurduğunuz hayallerinizi ifade ettiğinizde neler hissettiniz?

6. "HAYALLERİM" yazılı yazıyı panoya asılır. Resim yapan, yazı yazan öğrencilerin materyalleri panoya asılır. Çalışmalarını sözlü olarak ifade etmek isteyen öğrenciler dinlenir.

Kazanımın Değerlendirilmesi:

1. Öğrencilerden geleceklerine yönelik kurdukları hayalleri aileleri ile paylaşmaları istenilebilir.

Uygulayıcıya Not:

1. Öğrencilerin geleceğe ilişkin hayallerini kurmalarında ve ifade etmelerinde yönlendirici ve sınırlandırıcı olmamaya dikkat ediniz.

Özel gereksinimli öğrenciler için;

1. Süreç basamağında öğrencilerin dinlemeleri yerine anlatım görsellerle desteklenerek öğrenme süreci farklılaştırılabilir.
2. Öğrencinin "hayallerim" yazılı yazıyı yazma sırasında öğretmen geri bildirim sunarak destek sağlayabilir.
3. Öğrencinin hayalleri dinlenerek öğretmen tarafından resmedilerek ya da yazılarak öğretmen desteği sağlanabilir.

Etkinliği Geliştiren:

Ümmügülüm ÖZDEMİR

2. SINIF ETKİNLİKLERİ

TEKNOLOJİNİN KATKILARI

Gelişim Alanı	Sosyal Duygusal
Yeterlik Alanı	Kişisel Güvenliğini Sağlama
Kazanım/Hafta	Bilişim teknolojilerini kullanmanın yaşamına katkılarını açıklar. / 32.Hafta
Sınıf Düzeyi	2.Sınıf
Süre	40 dk (Bir ders saati)
Araç-Gereçler	1. Çalışma Yaprağı-1 2. Çalışma Yaprağı-2 3. Çalışma Yaprağı-3 4. Çalışma Yaprağı-4
Uygulayıcı İçin Ön Hazırlık	1. Sınıf tahtasının önüne dört tane sıra ile dört grup olacak şekilde çalışma alanı oluşturulur. Çalışma yapraklarının birer tane çıktısı alınır ve her gruba farklı çalışma yaprağı gelecek şekilde sıraların üzerine konulur.
Süreç (Uygulama Basamakları):	1. Etkinliğe "Sevgili öğrenciler bugün sizinle bilişim teknolojilerini kullanmanın yaşamımıza katkılarını konuşacağız. Şimdi dört gruba ayrılacaksınız." denilerek öğrencilerin oturma düzenlerine göre 1,2,3,4 şeklinde sayılarak 1 numara verilenler bir grup, 2 numara verilenler ikinci grup olacak şekilde sınıf gruplara ayrılır. Her grup tahtanın önündeki bir sırayla eşleştirilir. 2. Uygulayıcı tarafından "Şu an kendimizi teknolojiyle tanışmamış küçük bir kasabada hayal edelim. Bu kasabanın halkı yaşantılarına katkısı olmayan hiçbir şeyin kasabalarına girmesine izin vermezlermiş. Teknolojiyi bilen ve kullanan bir grup olarak sizler bu kasaba halkına sıraların üzerinde duran bilişim teknolojilerinden birkaçını onların yaşamlarına katkısını açıklayarak tanıtmaya çalışacaksınız. Bilişim teknolojilerini tanıtacak gruplar sıralarınızın üzerinde duran çalışma kağıdını okuyup inceleyiniz." denilerek öğrencilere incelemeleri ve kasaba halkına tanıtımları amacıyla hazırlanmaları için yeterli süre verilir. 3. Gruplardan sırası ile tahtanın önünde bulunmaları, diğer grup üyelerinin ise yerlerine oturarak kasaba halkını temsil etmeleri ve her grubun elindeki bilişim teknolojisini kasaba halkına tanıtması istenir. 4. Her grup tanıtımını tamamladıktan sonra etkinlik ile ilgili süreç tartışma sorularıyla değerlendirilir: <ul style="list-style-type: none">Bilişim teknolojilerinin yaşamınıza katkılarını konuşmanın size faydası nedir?Bilişim teknolojilerinin yaşamınıza katkılarına başka neler örnek verilebilir?

Süreç (Uygulama Basamakları):

5. Uygulayıcı "Günlük yaşamımızda birçok teknolojik aleti kullanırız. Bunların bazıları bilişim teknolojileri olarak adlandırılır: Bilgisayar, akıllı telefon, akıllı televizyon, tablet... Bunların dışında da birçok bilişim teknolojisi vardır. Sizlerin ifade ettiği görsellerdeki bilişim teknolojilerinin yaşamımıza katkısı olduğu gibi bunların dışında başka birçok bilişim teknolojilerinin de yaşamımıza katkısı vardır. Bizlerin teknolojik aletlerin yaşamımıza katkısını bilmemiz bilişim teknolojilerini daha bilinçli kullanmamızı sağlar." diyerek süreç sonlandırılır.

Kazanımın Değerlendirilmesi:

1. Öğrencilerden günlük yaşantılarında çok sık kullandıkları bir bilişim teknolojisini seçmeleri, kendilerine sağladıkları katkıları anlatabilecekleri resim ve yazı içeren bir görsel hazırlamaları ve bu ürünü sınıfta paylaşmaları istenebilir. Bunun için öğrencilere bir hafta süre verilebilir.

Uygulayıcıya Not:

1. Öğrencilerin anlamadığı düşünülürse uygulayıcı tarafından bilişim teknolojilerinin yaşamlarına katkıları konusunda her grubun görseli ile ilgili bir örnek verebilir.

Özel gereksinimli öğrenciler için;

1. Gruplar oluşturulurken öğrencilerin destek alabilecekleri akranları ile bir arada olmasına dikkat edilerek akran eşleşmesi yapılabilir.
2. Teknoloji ürünlerinin tanıtılması kısmında öğrencilere model olunarak nasıl anlatacakları konusunda ipucu sunulabilir.
3. Gruplara ek süre verilerek tanıtımlarını tamamlamaları sağlanabilir.

Etkinliği Geliştiren:

Ümmügülsüm ÖZDEMİR

Çalışma Yaprağı 1



1. Bilgiye hızlı ulaşmayı sağlar. İnternette araştırma yaparken kullanabilirsiniz.
2. Derslerinize yardımcı eğitici oyunlar oynayabilirsiniz.
3. Çalışmalarını saklayacağınız dosyalar oluşturabilirsiniz.
4. EBA girip ders dinlerken ya da çalışmalara katılırken kullanabilirsiniz.
5. Slayt, resim, video vs. hazırlarken faydalanabilirsiniz.

Çalışma Yaprığı 2



- 1.EBA TV izlerken kullanabilirsiniz. Bu şekilde eksik konularınızı gidermede yardımcı olur. Derslerinizi takip edebilirsiniz.
2. Akıllı TV ile internete bağlanabilirsiniz. Derslerle ilgili eğitici film vs. izleyebilirsiniz.
- 3.Belgesel, deneysel çalışmalar vs. izleyebilirsiniz.
4. Flaş bellek, CD ya da herhangi bir bellekte kayıtlı bilgileri görüntüleyerek onlara ulaşabilirsiniz. Geçmişe yönelik ders tekrarında vs. faydalanabilirsiniz.

Çalışma Yaprığı 3



1. Görerek, izleyerek farklı materyallerle yeni bilgiler öğrenmenizi sağlayabilirsiniz.
2. Bilgiye hızlı ulaşmanızı sağlar. Tablet aracılığıyla test vs. çözerek öğrendiklerinizi kontrol edebilirsiniz.
3. Ders dışı eğitici aktivitelere kolayca katılımınızı sağlar. Boyama kitapları, oyunlar ve benzeri uygulamaları sayesinde öğrenirken eğlenebilirsiniz.
4. EBA girerek ders takiplerini sağlayabilirsiniz. EBA'da ki eğitici uygulamalara katılabilirsiniz.
5. Araştırmalarınızı yapabilirsiniz. Ödev hazırlarken faydalanabilirsiniz.

Çalışma Yaprağı 4

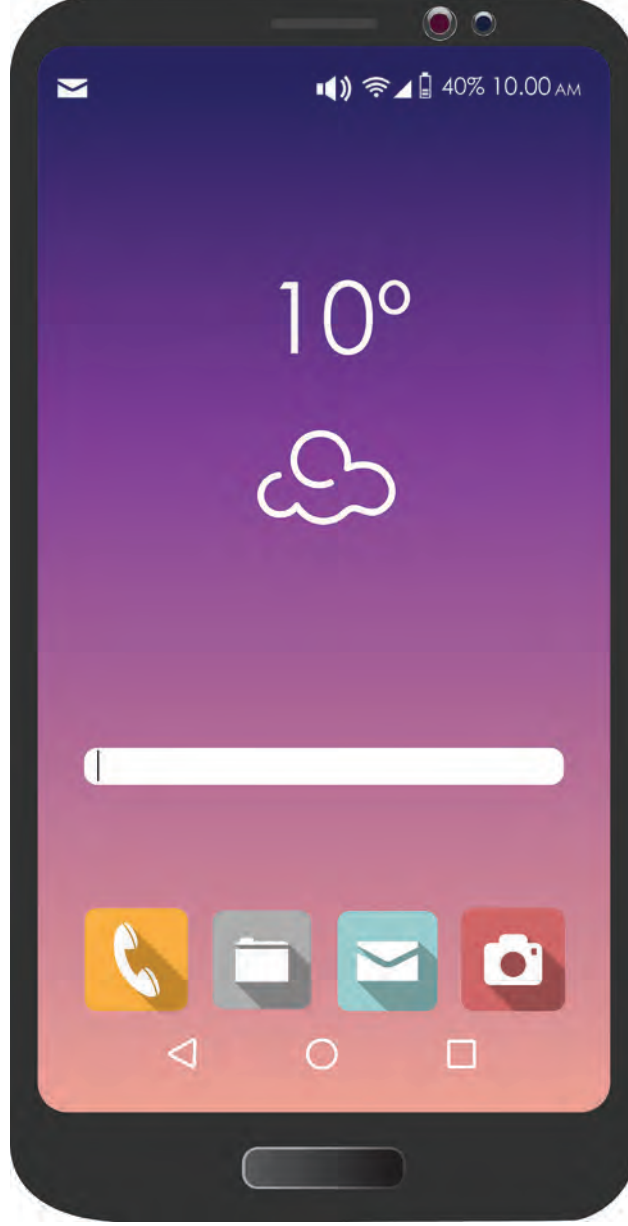

1. EBA girerek ders takiplerini sağlayabilirsiniz. EBA'da ki eğitici uygulamalara katılabilirsiniz.
2. Akıllı telefon ile internete bağlanabilirsiniz. Derslerle ilgili eğitici film vs. izleyebiliriz.
3. Araştırma ödevlerini yaparken faydalanabilirsiniz.
4. Video, fotoğraf çekerek yaptıklarınızın kaydını tutabilirsiniz.
5. Eğitici oyunlar oynayabilirsiniz.

2. SINIF ETKİNLİKLERİ

DUYGU AVCISI

Gelişim Alanı	Sosyal Duygusal
Yeterlik Alanı	Duyguları Anlama ve Yönetme
Kazanım/Hafta	Başkalarının yaşadığı duyguları fark eder. / 33. Hafta
Sınıf Düzeyi	2.Sınıf
Süre	40 dk (Bir ders saati)
Araç-Gereçler	1. Çalışma Yaprağı-1
Uygulayıcı İçin Ön Hazırlık	1. Çalışma Yaprağı-1 üçerli grup sayısı kadar çoğaltılır. 2. Çalışma yaprağındaki kartlar kesilir.
Süreç (Uygulama Basamakları):	<ol style="list-style-type: none"> 1. Etkinliğin amacının başkalarının yaşadığı duyguları fark etmek olduğu açıklanarak etkinliğe başlanır. 2. Uygulayıcı tarafından aşağıdaki konuşma yapılarak etkinliğe başlanır: <i>"Gün içerisinde insanlar mutluluk, öfke, üzüntü, korku, utanç ve şaşkınlık gibi birçok duygu hisseder. Hissedilen bu duyguları, insanların yüzündeki jest ve mimiklere bakarak, beden hareketlerine ya da duygusal ifadelerine dikkat ederek anlayabiliriz. Bu ipuçlarından faydalanarak çevremizdeki insanların duygularını fark ettiğimizde ise, onlara uygun tepkiler gösterebilir ve etkili iletişim kurabiliriz. Peki bizler insanların yaşadığı duyguların ne kadar farkındayız?"</i> 3. Uygulayıcı tarafından insanların hangi duyguyu hissettiğinde yüz ifadelerinin nasıl değiştiğine dair bazı örnekler gösterilir. 'Hangi Duygu' adlı etkinliğe geçiş yapılır. 4. Çocuklar sınıfta serbestçe yürür. Uygulayıcı tarafından ellerini çırpıtığında (tek alkış), öğrencilerden yakınında bulunan bir arkadaşı ile karşılıklı durmaları istenir. 5. Her iki öğrenciden de istedikleri bir duyguyu sözel bir ifade kullanmadan yüzlerine yansıtılmaları istenir. Hangi duyguyu yansıttıkları konusunda karşılıklı tahminler yapılır. 6. Tekrar serbest yürüyüşe geçilir. Uygulayıcı tarafından eller çırpılır ve üçerli grup olmaları söylenir. Her gruba Çalışma Yaprağı-1'deki kartlar verilir. Gruptaki her öğrenciden sırayla bir kart seçmesi ve kartta yazan örnek olayı grup arkadaşlarına okuması istenir. Grup üyeleri örnek olayı yaşayan kişinin nasıl hissettiğini tahmin etmeye çalışır. Daha sonra süreç diğer grup üyeleri için de tekrarlanarak kartlar bittiğinde etkinlik tamamlanır. 7. Etkinlikten sonra aşağıdaki sorular sınıfa yöneltilir: <ul style="list-style-type: none"> • Başkalarının duygularını nasıl fark ederiz?

Süreç (Uygulama Basamakları):

- Birinin hangi duyguyu hissettiğini anlamak için hangi ipuçlarından faydalanırsınız?
- Birinin kızgın mı yoksa üzgün mü olduğunu nasıl ayırt ederiz?

8. Öğrencilere aşağıdakine benzer bir açıklama yapılarak etkinlik sonlandırılır:

"Gün içerisinde ailemiz, arkadaşlarımız, öğretmenlerimiz gibi bizim yaşamamızda önemli yere sahip olan birçok kişiyle iletişim kuruyoruz. Bu iletişim sırasında karşımızdaki kişinin hangi duyguyu hissettiğini fark edersek, ona uygun şekilde cevap verebiliriz. Böylece bu kişilerle ilişkimizi düzenleyebiliriz. Örneğin bir arkadaşımızın üzgün olduğunu fark edersek, ona ihtiyacı olan desteği gösterebiliriz. Birinin öfkeli olduğunu fark etmişsek, onu sakinleştirebilir veya bir süreliğine ortamdan uzaklaşabiliriz. Bu yüzden başkalarının duygularını anlamaya çalışmalıyız."

Kazanımın Değerlendirilmesi:

1. İki gün boyunca çevresindeki insanlarda; beden dili, davranışlar ve olaylarla ortaya çıkan duyguların gözlemlenmesi istenerek gözlem sonuçları sınıfta paylaşılabilir.

Uygulayıcıya Not:

1. Çocuklar yaşadıkları duyguları tanımlamak ve ifade etmekte zorluk çekebilirler. Etkinlik süresince duyguların tanımlanması ve ifade edilmesinde uygulayıcı destekleyici ve açıklayıcı bir rol üstlenir.

Özel gereksinimli çocuklar için;

1. "Hangi Duygu" etkinliği yapılmadan önce öğrencilere model olunarak nasıl yapılacağı açıklanıp daha sonra uygulama sürecinde öğrencilere bireysel destek sunulabilir.
2. Grup olma sürecinde ekran eşlemesi yapılarak etkinlik sürecinin sosyal ortamı düzenlenebilir.
3. Sorular basitleştirilerek öğrencilerin katılımı desteklenebilir.

Etkinliği Geliştiren:

Osman Zafer GÜLER

Çalışma Yaprağı 1

"Bir arkadaşıma, eşyalarımı bana sormadan kullanmamasını söyledim. Ancak beni dinlememiş, yine kalemimi kullanmış. Bu, onun kırdığı beşinci kalemimdi."
Sizce nasıl hissediyorum?

"Uzun süredir görmediğim ve çok özlediğim dayım, bayramda görüşmemizin mümkün olmadığını söylemişti. Bayram günü kapıyı açtığımda, birden karşımda kimi göreyim; dayım!"
Sizce nasıl hissediyorum?

"Okuldan eve dönerken, tam da bizim evin önünde bir ambulans gördüm."

Sizce nasıl hissediyorum?

"Sırtımda çantayla yürürken, taşa takılarak düştüm, üstelik çanta da kafama düştü. Bunu gören etraftaki çocuklar kahkaha atarak güldü."

Sizce nasıl hissediyorum?

"Bir yarışmada neredeyse birinci olacaktım. Ancak son anda bir arkadaşım beni yendi. Oysa kazanacağımdan çok emindim."

Sizce nasıl hissediyorum?

"Sevdiğim bir arkadaşım, başka bir şehre taşınacaklarını ve artık görüşemeyeceğimizi söyledi."

Sizce nasıl hissediyorum?

"Öğretmenim, ödevimin yeterli olmadığını ve üzerinde çalışmam gerektiğini söyledi."

Sizce nasıl hissediyorum?

"Ailem doğum günümde bana çok istediğim bir şey hediye etti."

Sizce nasıl hissediyorum?

"Kedim bir süredir kayıp. Umarım başına kötü bir şey gelmemiştir."

Sizce nasıl hissediyorum?

2. SINIF ETKİNLİKLERİ

DUYGU VE DÜŞÜNCELERİMLE ÖĞRENİYORUM

Gelişim Alanı	Akademik
Yeterlik Alanı	Akademik Anlayış ve Sorumluluk.
Kazanım/Hafta	Öğrenme etkinliklerine yönelik duygu ve düşüncelerini ifade eder./34.Hafta
Sınıf Düzeyi	2.Sınıf
Süre	40 dk (Bir ders saati)
Araç-Gereçler	1. Çalışma Yaprağı-1 2. Çalışma Yaprağı-2
Uygulayıcı İçin Ön Hazırlık	1. Çalışma Yaprağı-1 ve Çalışma Yaprağı-2 öğrenci sayısı kadar çoğaltılır.
Süreç (Uygulama Basamakları):	<ol style="list-style-type: none"> Öğrencilere etkinliğin amacının öğrenme etkinliklerine yönelik duygu ve düşünceleri hakkında konuşmak olduğu açıklanarak etkinliğe giriş yapılır. Çalışma Yaprağı-1 dağıtılarak öğrencilere çalışma yaprağındaki yönerge açıklanır ve tamamlanması için 10 dakika verilir. Çalışma Yaprağı-1’de yapılanlar öğrenciler tarafından paylaşılır. Öğrencilerin paylaşımlarının ardından Çalışma yaprağı-2 dağıtılarak tamamlanması için 10 dakika verilir. Çalışma Yaprağı-2’de yer alan düşüncelerin paylaşılması için öğrenciler desteklenir. Öğrenme etkinliklerine yönelik duygu ve düşünceler paylaşıldıktan sonra tartışma soruları ile devam edilir. <ul style="list-style-type: none"> Hangi tarzdaki öğrenme etkinliklerine katılmak sizi mutlu ediyor? Hangi tarzdaki öğrenme etkinliklerine katılırken mutsuz hissediyorsunuz? Öğrenme etkinliklerine yönelik duygu ve düşünceleri fark etmek neden önemlidir? Bu etkinlikle ilgili duygu ve düşünceleriniz nelerdir? Öğrencilerin cevapları birlikte tartışıldıktan sonra uygulayıcı öğrenme sürecinde çok çeşitli öğrenme etkinlikleri olabileceğini, bu öğrenme etkinliklerine yönelik duygu ve düşünceleri fark etmenin duyguları düzenleyebilmek, mutlu olunan etkinliklerden yola çıkılarak öğrenme süreçlerini daha verimli hale getirebilmek için önemli olduğu vurgulanarak etkinlik sonlandırılır.

Kazanımın Değerlendirilmesi:

1. Öğrencilerin Çalışma Yaprağı-1 ve Çalışma Yaprağı-2'yi saklamaları ve sene içerisinde duygu ve düşüncelerinde değişimler olup olmadığını takip etmeleri istenir. Bu noktada zaman zaman etkinliğe atıf yaparak derslerde değerlendirme yapma fırsatları sunulabilir.

Uygulayıcıya Not:

1. Öğrencilerin duygularını ve düşüncelerini paylaşımları sırasında eleştirmek, yorum yapmamak ve diğer akranlarının yorum yapmamasına özen göstermek önemlidir.
2. Listeye sınıf ortamında yapılan farklı öğrenme etkinlikleri varsa onlar da eklenebilir.

Özel gereksinimli öğrenciler için;

1. Çalışma Yaprağı-1 ve 2 puntoları büyütülerek, dokunsal özellikler eklenerek veya kontrast renkte bir zemin üzerine yapıştırılarak görme bakımından işlevsel hale getirilebilir.
2. Çalışma yaprakları doldurulurken öğrenciye bireysel destek sunularak öğrenme süreci farklılaştırılabilir.
3. Tartışma soruları basitleştirilerek öğrencilerin etkinlik sürecine katılımları artırılabilir.

Etkinliği Geliştiren:

Hicran ÇETİN GÜNDÜZ

Çalışma Yaprağı 1

Aşağıda size çeşitli öğrenme etkinlikleri ve karşısında duygular verilmiştir. Her bir öğrenme etkinliğini okuyarak o etkinlikle ilgili duygunuzu eşleştiriniz. Bir öğrenme etkinliği için birden fazla duygu seçebilirsiniz. Farklı öğrenme etkinlikleri için aynı duyguları seçebilirsiniz.

Soru cevap etkinliği

Sözlük çalışması

Tartışma Etkinliği

Grup çalışması

Problem çözme

Sesli kitap okuma

Öğretmenin ders anlatması

Proje hazırlama

Rol yapma

Şarkı söyleme

Dinleme ve anlama etkinliği

Yazı yazma

Resim yapma

Rol yapma

Video izleme

Senin eklediklerin ...



Çalışma Yaprağı 2



Aşağıda verilen ifadeleri düşüncelerinizi yazarak tamamlayınız.



Sesli kitap okuma etkinliği bana göre



Sözlük çalışması bana göre



Soru cevap etkinliği bana göre



Tartışma etkinliği bana göre



Rol yapma etkinliği bana göre



Öğretmenin ders anlatması bana göre



Yazı yazma etkinliği bana göre



Resim yapma etkinliği bana göre



Proje hazırlama



Grup çalışması



Senin eklediklerin



2. SINIF ETKİNLİKLERİ

ÖĞRENME ORTAMLARIM VE BEN

Gelişim Alanı	Akademik
Yeterlik Alanı	Akademik Anlayış ve Sorumluluk.
Kazanım/Hafta	Öğrenme ortamlarına ilişkin duygu ve düşüncelerini ifade eder. / 35.Hafta
Sınıf Düzeyi	2.Sınıf
Süre	40 dk (Bir ders saati)
Araç-Gereçler	1. Çalışma Yaprağı-1 2. Çalışma Yaprağı-2
Uygulayıcı İçin Ön Hazırlık	1. Çalışma Yaprağı-1 sınıfta tahtaya yansıtılacak şekilde düzenlenir. 2. Çalışma Yaprağı-2 öğrenci sayısı kadar çoğaltılır.
Süreç (Uygulama Basamakları):	<ol style="list-style-type: none">1. Etkinliğin amacının öğrenme ortamlarına ilişkin duygu ve düşünceleri ifade etmek olduğu açıklanarak etkinliğe giriş yapılır.2. Öğrencilere "öğrenme ortamı" ifadesinden neler anladıkları sorulur ve gelen cevaplar tahtaya yazılır.3. Öğrencilerin cevaplarından sonra hangi ortamlarda yeni bilgiler öğrendiklerini, yeni deneyimler edindikleri sorularak, gönüllü öğrencilerin cevapları alınır.4. Öğrencilerden gelen cevaplar toparlandıktan sonra Çalışma Yaprağı-1 öğrencilere yansıtılarak gösterilir. Çalışma Yaprağı-1'de yer alan öğrenme ortamlarının hangileri olduğunu tahmin etmeleri istenir.5. Öğrenci tahminlerinden sonra aşağıdaki açıklama ile devam edilir: <i>Öğrenme ortamları öğrencilerin öğrenmelerinin gerçekleştiği yerlere verilen isimdir. Öğrencilerin bulunduğu her yer bir öğrenme ortamıdır. Sadece sınıflarda değil, evde, sokakta, yaşadığınız mahallede, kütüphanelerde, sanal ortamlarda, ailenizle ya da akrabalarınızla zaman geçirirken, tatilde ziyaret ettiğiniz yerlerde yeni bilgiler öğrenir, bazen okulda öğrendiklerinizi okul dışında yaşayarak tekrar edersiniz.</i> <i>Bu resimlerde farklı öğrenmelerinizin gerçekleştiği, yeni bilgiler edindiğiniz öğrenme ortamlarından bazılarınıza örnekler verilmiştir. Bunlardan ilki sınıf ortamımızdır. Sınıfta arkadaşlarınızdan, öğretmenlerinizden çeşitli öğrenme etkinlikleri ile yeni bilgiler edinirsiniz.</i> <i>İkinci öğrenme ortamı okul. Okulda yapılan gösteriler sırasında, yarışmalarda, törenlerde, okul bahçesinde arkadaşınızla geçirdiğiniz zamanlarda, bazen okul kantininde yaptığınız alışveriş sırasında da yeni bilgiler öğrenirsiniz.</i>

Süreç (Uygulama Basamakları):

Üçüncü öğrenme ortamı eviniz. Evde anne babanızla yaptığınız etkinliklerden, öğretmeninizin evde tekrar etmeniz için verdiği çalışmalardan, okuduğunuz kitaplardan yeni bilgiler öğrenirsiniz.

Son olarak bu resimlerde internete dayalı öğrenme ortamları ve canlı dersler anlatılmaya çalışılmış. Bilgisayar karşısında bazen merak ettiklerinizi araştırarak, bazen bir videoyu izlerken, öğretmeninizi dinlerken ya da arkadaşlarınıza etkinlikler yaparken yeni bilgiler öğrenirsiniz.”

6. Öğrencilere öğrenme ortamları ile ilgili açıklama yapıldıktan sonra Çalışma Yaprağı-2 dağıtılır. Öğrencilerin Çalışma Yaprağı-2'yi doldurmaları istenir.

7. Tartışma soruları ile etkinliğe devam edilir.

- Evde yaptığınız çalışmalarda/etkinliklerde son bir hafta içinde neler öğrendiniz?
- Evinizde yeni bilgiler öğrenmekle ilgili duygu ve düşünceleriniz nelerdir?
- Sınıf ortamında son bir hafta içinde neler öğrendiniz?
- Sınıf ortamında yeni bilgiler öğrenmekle ilgili duygu ve düşünceleriniz nelerdir?
- Okul içerisinde son bir hafta içinde hangi öğrenme etkinliklerine katıldınız? Neler öğrendiniz?
- Oku ortamında yeni bilgiler öğrenmekle ilgili duygu ve düşünceleriniz nelerdir?
- İnternette son bir hafta içinde hangi bilgileri öğrendiniz?
- İnternette yeni bilgiler öğrenmekle ilgili duygu ve düşünceleriniz nelerdir?
- Canlı dersler/EBA'dan son bir hafta içinde neler öğrendiniz?
- Canlı dersler/EBA'dan yeni bilgiler öğrenmekle ilgili duygu ve düşünceleriniz nelerdir?
- Farklı öğrenme ortamlarındaki duygularınız ya da düşünceleriniz yaptığınız etkinliklere göre değişiyor mu?

8. Öğrenme ortamlarına ilişkin duygu ve düşünceler paylaşıldıktan sonra uygulayıcı tarafından aşağıdaki yönerge ile etkinlik sonlandırılır:

“İnsanlar için yaşadığı her ortam bir öğrenme ortamıdır. Öğrenciler de yaşadıkları tüm ortamlarda, okul içinde ya da okul dışında yeni bilgiler öğrenebilirler. Bu öğrenme ortamlarına yönelik duygularınızı ve düşünceleriniz fark ettiğinizde öğrenmenize engel olan duygu ve düşünceler varsa bunları fark edebilir ve değiştirebilirsiniz.”

Kazanımın Değerlendirilmesi:

Uygulayıcıya Not:

1. Öğrenciler öğrenme ortamlarına yönelik duygularını işaretlerken “Evde yeni bilgiler öğrenirken hangi duyguları hissediyorsunuz?” gibi kolaylaştırıcı sorular ile anlamaları için destek olunabilir.
2. Öğrenciler duygu ve düşüncelerini paylaşırken eleştirel yaklaşımlardan kaçınılmalı ve akranlarının da yorum yapmamasına özen gösterilmelidir.

Özel gereksinimli öğrenciler için;

1. Çalışma Yaprağı-1’de yer alan resimlerin sesli betimlemesi de yapılarak görme bakımından sınırlı öğrenciler için algılanabilir hale getirilebilir.
2. Çalışma Yaprağı-2’de yer alan yazıları puntoları büyütülebilir veya kontrast renkte bir zemin üzerine yapıştırılarak görme bakımından işlevsel hale getirilebilir.
3. Tartışma soruları basitleştirilerek öğrencilerin etkinlik sürecine katılımları desteklenebilir.

Etkinliği Geliştiren:

Hicran ÇETİN GÜNDÜZ

Çalışma Yaprağı 1

Resimlerde farklı öğrenmelerin gerçekleştirildiği ortamlara örnekler verilmiştir. Bu ortamların hangileri olduğunu tahmin edebilir misiniz?



Çalışma Yaprağı 2

Aşağıda çeşitli bilgiler öğrendiğin öğrenme ortamlarından bazılarına örnekler verilmiştir. Bu öğrenme ortamlarında yaptığın etkinlikleri düşün. (Ders çalışmak, kitap okumak, kek yapmak ya da bir ev araç gerecini tamir etmek vb. olabilir.) Daha sonra bu ortamlarda neler öğrendiğinle ilgili örnekler yazıp, bu öğrenme ortamına yönelik duygunu işaretleyebilirsin. İstersen birden fazla duygu seçebilirsin.

	Burada neler öğrendim?	Mutlu	Üzgün	Kızgın	Sıkılmış	Diğer
Ev						
Sınıf						
Okul						
İnternet						
Canlı Ders/EBA						

Aşağıda öğrenme ortamları ile ilgili tamamlaman için ifadeler verilmiştir. Bu öğrenme ortamları ile ilgili düşüncelerini yazar mısın?

Evde yeni bilgiler öğrenmekle ilgili düşüncem

.....

Sınıfta yeni bilgiler öğrenmek ile ilgili düşüncem

.....

Okul ortamında yeni bilgiler öğrenmek ile ilgili düşüncem

.....

İnternette yeni bilgiler öğrenmek ile ilgili düşüncem

.....

Canlı derslerden/EBA yeni bilgiler öğrenmek ile ilgili düşüncem

.....

2. SINIF ETKİNLİKLERİ

NELERİ HATIRLIYORUM?

Gelişim Alanı	Ortak
Yeterlik Alanı	Ortak
Kazanım/Hafta	Sınıf rehberlik programı etkinliklerine/yaşantılarına ilişkin duygu ve düşüncelerini yansıtır. / 36. Hafta
Sınıf Düzeyi	2.Sınıf
Süre	40 dk (Bir ders saati)
Araç-Gereçler	1. Çalışma Yaprağı-1
Uygulayıcı İçin Ön Hazırlık	<ol style="list-style-type: none"> 1. Sene boyunca gerçekleştirilen sınıf rehberlik çalışmaları ve kazanımları gözden geçirilir. 2. Altı şapka düşünce tekniği gözden geçirilir 3. Çalışma Yaprağı-1 grup sayısı kadar çoğaltılır
Süreç (Uygulama Basamakları):	<ol style="list-style-type: none"> 1. Etkinliğin amacının sene boyunca sınıf rehberlik programı etkinliklerine/yaşantılarına ilişkin duygu ve düşüncelerini yansıtmak olduğu açıklanarak etkinliğe giriş yapılır. 2. Sınıftaki öğrenciler 6 gruba ayrılırlar. 3. Gruplara Çalışma Yaprağı-1 dağıtılarak öğrencilerden her şapkanın yanında yer alan soruları kendi aralarında tartışmaları ve ortak ya da farklı duygu ve düşüncelerini belirlemeleri ve not etmeleri istenir. 4. Grupların 15 dakika içerisinde çalışmalarını tamamlaması beklenir. 5. Ardından sırası ile grup üyeleri sene boyunca yapılan sınıf rehberlik etkinliklerine ilişkin yaşantılarını, duygu ve düşüncelerini sırası ile paylaşır. Paylaşımlar çalışma yaprağındaki şapka sırasına göre gerçekleştirilir. 6. Öğrencilere "Önce beyaz şapkayı takıyoruz. Bu sene sınıf rehberlik etkinliklerinde neler yaptınız? Neler öğrendiniz?" sorusu yöneltilir. Tüm gruplar düşüncelerini paylaşır. Ardından kırmızı şapka takılır. Benzer yönerge ile devam edilir. 7. Tüm gruplar paylaşımda bulunduktan sonra aşağıdaki sorular ile devam edilir. <ul style="list-style-type: none"> • Bu sene sınıf rehberlik etkinlikleri uygulanırken aklınızda kalan bir anıyı paylaşır mısınız? • Katılmaktan en keyif aldığınız etkinlikler ve katılmaktan çok hoşlanmadığınız etkinlikler hangileridir? 8. Öğrencilerden paylaşımları alındıktan sonra aşağıdaki yönerge ile etkinlik sonlandırılır.

Süreç (Uygulama Basamakları):

"Bu sene sınıf rehberlik etkinlikleri ile akademik anlayış ve sorumluluk geliştirme, okula uyum sağlama, eğitsel çalışmalarınız planlayabilme gibi eğitim öğretim hayatınıza yönelik etkinliklere katıldınız. Kendinizi tanıırken, kişisel güvenliğinizi sağlamanın yollarını değerlendirip, kişiler arası becerileri geliştirmek için çalıştınız. Meslekleri tanıırken çalışma ve üretmenin anlamını önemini değerlendirdiniz. Bütün bu bilgi ve beceriler sizlerin yaşamda daha sağlıklı olmanız, iyi olmanız ve güçlü yanlarınızı geliştirmeniz için önemlidir. Bu dönemin sonuna geldik. Bundan sonra da öğrendiğiniz bilgi ve becerileri gözden geçirip uygulamaya devam edebilir, yardıma ihtiyaç duyduğunuzda benden, okul psikolojik danışmanınızdan/rehber öğretmenlerimizden destek isteyebilirsiniz."

Kazanımın Değerlendirilmesi:

1. Öğrencilerden sınıf rehberlik etkinliklerine yönelik duygularını ve düşüncelerini anlatan bir resim yapmaları istenir. Resim EBA üzerinden paylaşılabilir.

Uygulayıcıya Not:



1. Bu etkinliğin EBA üzerinden canlı derslerde gerçekleştirilmesi halinde öğrencilere bireysel olarak belirli bir süre verilip duygu ve düşünceleri üzerine konuşmaları için fırsat tanınabilir.
2. Çalışma Yaprağı EBA'ya yüklenebilir.

Etkinliği Geliştiren:

Hicran ÇETİN GÜNDÜZ

NELERİ HATIRLIYORUM?

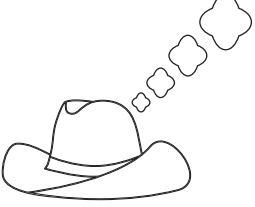
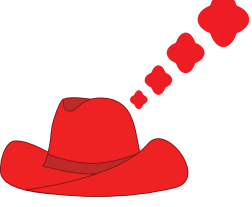
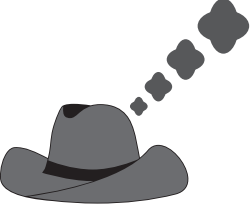
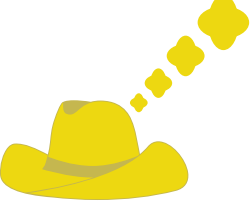
Bu sene rehberlik etkinliklerinde pek çok çalışma yaptınız. Bu etkinliklere ve yaşantılarınıza ilişkin duygu ve düşüncelerinizi birlikte tartışıp paylaşır mısınız?

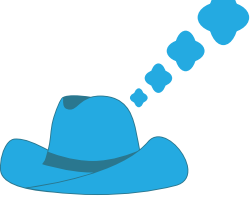
	Bu sene sınıf rehberlik etkinliklerinde neler yaptınız? Neler öğrendiniz?
	Rehberlik etkinliklerine yönelik duygularınız neler? Sizi heyecanlandıran etkinlikler neler?
	Rehberlik etkinliklerinde yaşadığınız olumsuz düşünce ve duygular var mı? Varsa neler?
	Rehberlik etkinliklerine yönelik iyimser düşünceleriniz neler? Avantajlı yanları neler?
	Rehberlik etkinliklerinin daha iyi yapılması ve geliştirilmesi için düşünceleriniz neler?
	Rehberlik etkinliklerinde öğrendiklerinizi yaşamınıza aktarabilme ve uygulayabilme konusunda düşünceleriniz nelerdir?



İLKOKUL SINIF REHBERLİK ETKİNLİKLERİ

3. SINIF ETKİNLİKLERİ

BENİM OBJEKTİFİMDEN

Gelişim Alanı	Akademik
Yeterlik Alanı	Okula ve Okulun Çevresine Uyum
Kazanım/Hafta	Okula ilişkin duygu ve düşüncelerini ifade eder. / 1. Hafta
Sınıf Düzeyi	3.Sınıf
Süre	40 dk (Bir ders saati)
Araç-Gereçler	<ol style="list-style-type: none"> 1. Boya kalemleri 2. Çalışma Yaprağı-1 3. Çalışma Yaprağı-2 4. Çalışma Yaprağı-3 5. Fotoğraf makinesi veya görseli
Uygulayıcı İçin Ön Hazırlık	<ol style="list-style-type: none"> 1. Çalışma Yaprağı-1 öğrenci sayısı kadar çoğaltılır. 2. Çalışma Yaprağı-2 öğrenci sayısı kadar çoğaltılır. 3. Profesyonel bir fotoğraf makinesi veya görseli getirilir
Süreç (Uygulama Basamakları):	<ol style="list-style-type: none"> 1. Bir fotoğraf makinesi ya da makine görseli ile sınıfa girilerek "Merhaba çocuklar bugün sizlerle canlı fotoğraf oyunu oynayacağız. Elimdeki görseldeki gibi bir fotoğraf makinesini daha önce gördünüz mü?" yönergesi verilir. 2. Öğrencilerden toplu yanıt alınır. (Sınıfın aynı anda evet veya hayır diyerek cevap vermesi sağlanır.) Ardından makinenin objektif kısmı gösterilerek; "Bu bölüme fotoğraf makinesinin objektifi denir. Objektif; fotoğraf makinesi, mikroskop, dürbün vb. optik aletlerde cisimlerden gelen ışınları alıp ekran üzerine aktaran mercek veya mercek sistemi (TDK sözlük) olarak tanımlanır. Fotoğrafını çekmek istediğimiz nesneyi daha yakından görmemize yardımcı olur." şeklinde açıklama yapılır. 3. Uygulayıcı tarafından "Bugün sizler birer fotoğrafçı olacaksınız. Okulumuzu sizin objektifinizden görüntüleyeceğiz." açıklaması yapılarak oyuna geçilir. 4. "Hep birlikte Canlı Fotoğraf oyunu oynayacağız." açıklamasının ardından oyun kuralları anlatılır. <ul style="list-style-type: none"> • Sınıftan bir öğrenci fotoğrafçı olarak belirlenir. Fotoğrafçı olan öğrenci tahtaya çıkar ve fotoğraf çekiyormuş gibi yapar. • Üçten geriye doğru saydığı anda sınıftaki diğer öğrencilerin "Okul" sözcüğünün kendilerine çağrıştırdığı bir duygu veya düşünceyi ifade eden birer poz verip hareketsiz kalmaları istenir. • Fotoğrafçı olan öğrenci bir arkadaşını seçer ve pozunda hangi duygu veya düşünceyi ifade ettiğini tahmin eder. Fotoğrafçının tahmini doğru

Süreç (Uygulama Basamakları):

- olsa da olmasa da alkışlanarak yerine uęurlanır.
- Oyun fotoğrafçı deęiştirilerek bir kaç kez tekrarlanır.
5. Giriş oyununun ardından öğrencilere Çalışma Yapraęı-1 dağıtılır. Öğrencilerden "okul" denince akıllarına gelen tüm duygu ve düşünceleri yazarak okul görselinin içini doldurmaları istenir. Böylece bir kelime bulutu oluşturacakları ifade edilir.
 6. Gönüllü öğrencilerden başlanarak her bir öğrencinin hazırladığı kelime bulutunu paylaşması istenir. Hazırlanan kelime bulutları isteęe baęlı olarak sınıf panosuna asılmak üzere toplanır. Aşağıdaki sorularla süreç deęerlendirilir.
 - Okula iliřkin hangi duyguları ifade eden kelimeler yazdınız?
 - Okula iliřkin hangi düşünceleri ifade eden kelimeleri yazdınız?
 7. Öğrencilere Çalışma Yapraęı-2 dağıtılır. Çalışma yapraęında bulunan çocuk görsellerini tamamlamaları istenir. Ardından metin kutularından kalp şeklinde olana "Okul ile ilgili kalbimden geçen duygular", düşünce balonu şeklinde olana "Okul ile ilgili zihnimden geçen düşünceler" konulu birer cümle yazarak posterini tamamlamaları istenir.
 8. Aşağıdaki sorular yöneltilerek gönüllü öğrencilerin paylaşımları alınır.
 - Okula iliřkin hangi duyguları hissediyorsunuz? Neden?
 - Okula iliřkin hangi düşüncelere sahipsiniz? Neden?
 - Bu etkinlięin sonunda neleri fark ettiniz?
 9. Öğrencilerin paylaşımları alındıktan sonra süreç aşağıdaki gibi özetlenerek sonlandırılır.

"Okula iliřkin duygu ve düşüncelerimizi paylaşmak okula iliřkin olumlu tutumlar geliřtirmemize yardımcı olacaęı için oldukça önemlidir. Bunu her zaman hatırlamaya çalışalım."

Kazanımın Deęerlendirilmesi:

1. Okul sözcüğünün kendisinde çağrıřtırdığı duygulardan üç tanesini seçerek her bir duyguya bir emoji tasarlaması ve bir dahaki derse gelirken getirmesi istenir. Hazırlanan görseller isteęe baęlı olarak sınıf panosunda sergilenir.

Uygulayıcıya Not:

1. Kalabalık sınıflarda oyunda daha çok öğrenciye yer verebilmek için birden fazla fotoğrafçı ile grup çalışması yaptırılabilir.
2. Etkileşimli tahta/projeksiyon olan sınıflarda kelime bulutu etkinlięi tagull word uygulaması ile bilgisayarda yaptırılabilir. Her öğrenciden okul ile ilgili bir duygu ve bir düşünce ifade etmesi istenir. Öğretmen öğrencilerin söyledięi sözcükleri sırayla uygulamaya yazar ve kelime bulutunu oluşturur.

Özel gereksinimli öğrenciler için;

1. Akran eşleşmesi saęlanarak sosyal çevre düzenlenebilir.
2. Fotoğraf makinesini tutma sırasında materyale kavramayı artırıcı parçalar eklenerek materyal uyarlanabilir.
3. Çalışma Yapraęı-2'de öğrenciden yazma yerine resimli kartlar yapıştırması ya da çizmesi istenebilir.
4. Öğretmen öğrencinin duygusunu ifade etmesinde geri bildirim sunarak destek saęlayabilir.

Etkinlięi Geliřtiren:

Zerrin AY

Çalışma Yaprağı 1

Okul görselinin içine okul ile ilgili tüm duygu ve düşüncelerinizi yazarak kelime bulutu oluşturunuz.

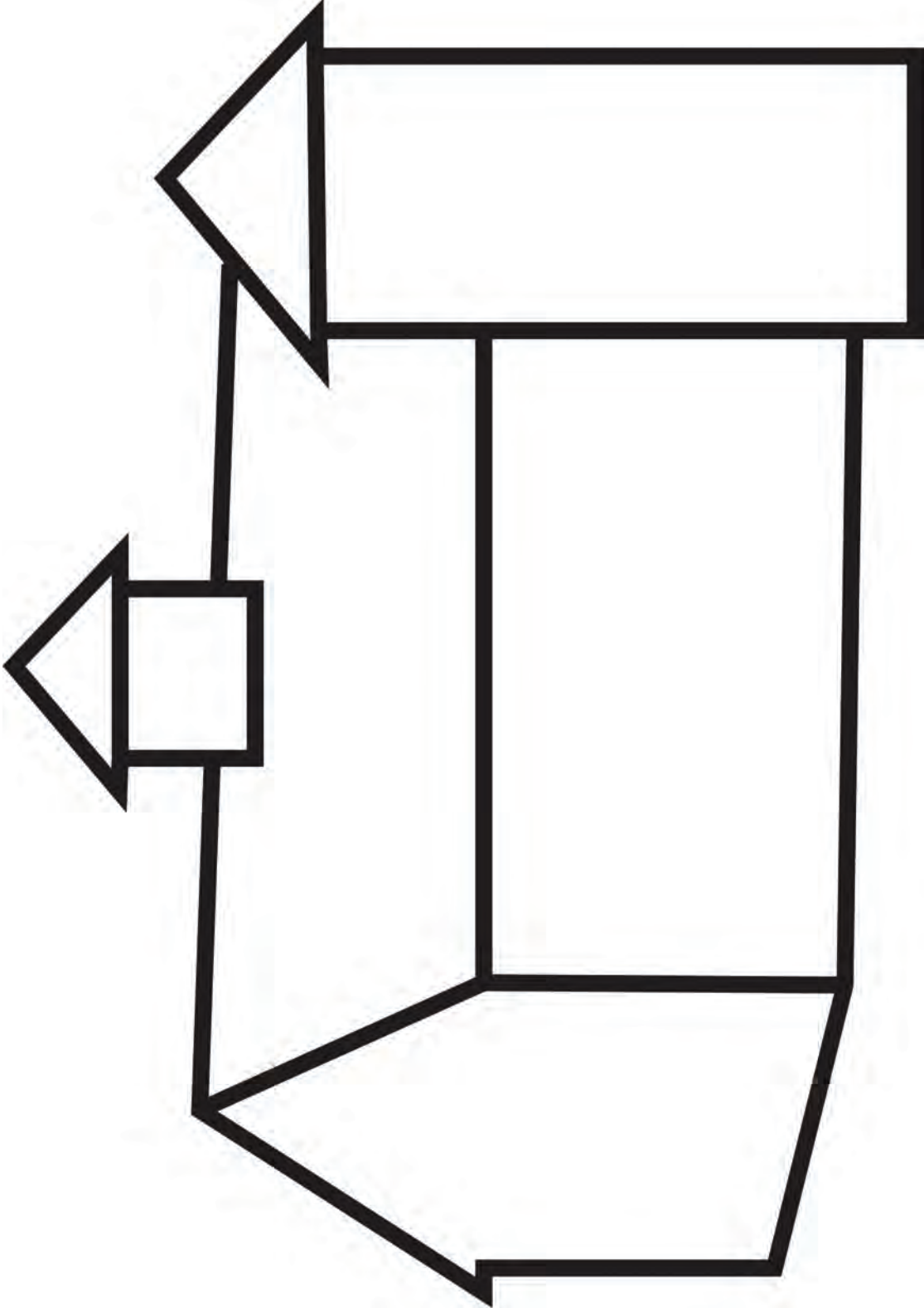

Çalışma Yaprağı 2

OKULDAKİ BEN

Aşağıdaki yarım bırakılmış çocuk resmini tamamlayarak kalp şeklindeki kutucuğa “Okul ile ilgili kalbimden geçen duygular”, düşünce balonu şeklinde olana “Okul ile ilgili zihninden geçen düşünceler” konulu birer cümle yazınız.

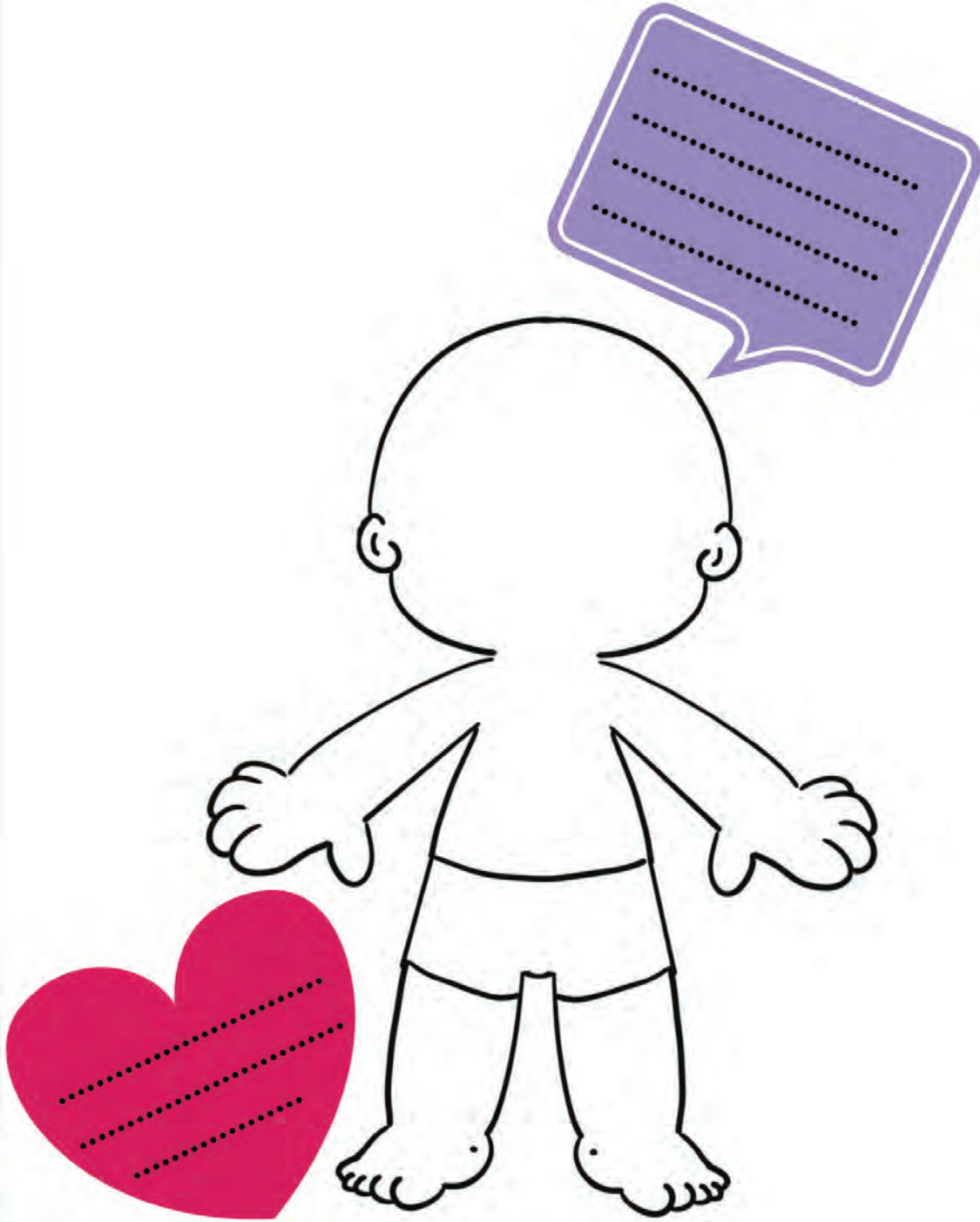

Çalışma Yaprağı 3

BENİM OBJEKTİFİMDEN

Aşağıdaki fotoğraf makinesinin objektifine okulu anlatan bir resim çiziniz. Fotoğraf makinesini dilediğiniz renklerde boyayınız.

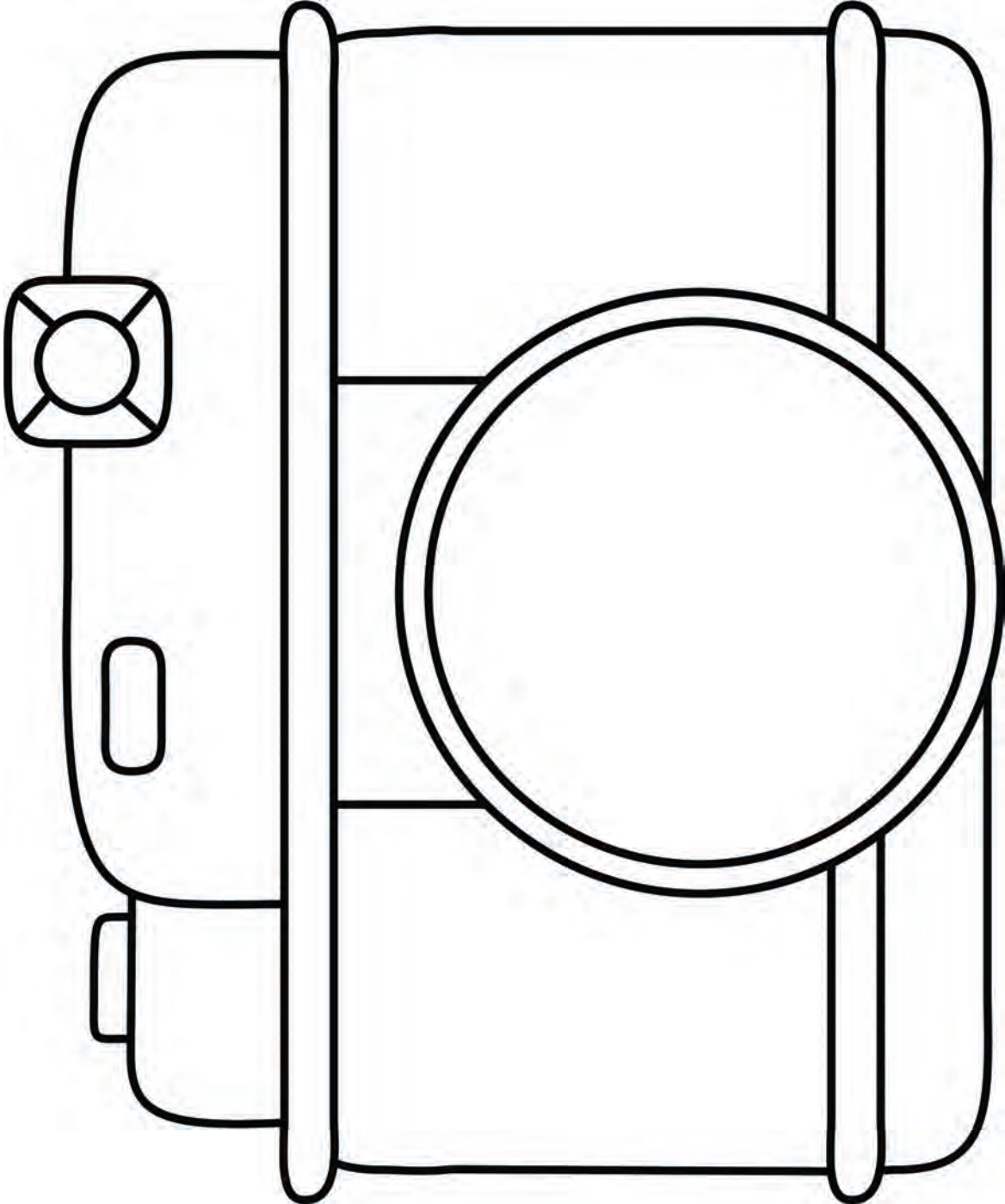

2. HAFTA

3. SINIF ETKİNLİKLERİ

HAZIRLIKLI OL!

Gelişim Alanı	Akademik
Yeterlik Alanı	Akademik Anlayış ve Sorumluluk
Kazanım/Hafta	Okula hazırlıklı gelme ile akademik gelişimi arasında bağ kurar. / 2. Hafta
Sınıf Düzeyi	3.Sınıf
Süre	40 dk (Bir ders saati)
Araç-Gereçler	1. Çalışma Yaprağı-1 2. Çalışma Yaprağı-2 3. Çalışma Yaprağı-3 4. Çalışma Yaprağı-4
Uygulayıcı İçin Ön Hazırlık	1. Çalışma Yaprağı-1, Çalışma Yaprağı-2, Çalışma Yaprağı-3 ve Çalışma Yaprağı-4 birer adet çoğaltılır.
Süreç (Uygulama Basamakları):	<ol style="list-style-type: none">1. Aşağıdaki açıklama ile etkinliğe başlanır. "Bugün sizlerle okula hazırlıklı gelmenin önemi üzerinde konuşacağız. Öğrenci olarak sizlerin derslerinize çalışmak, seveerek okula gelmek, okul kurallarına uymak gibi sorumluluklarınız var. Sizler de bu sorumlulukları başarmak için elinizden geleni yapıyorsunuz. Derslerde başarılı olmak da bu sorumluluktan birisi. Okula hazırlıklı gelmek ders başarınızı nasıl etkiler? Bu hafta bu sorunun cevabını bulmaya çalışacağız. Şimdi gruplara ayrılacaksınız. Her grup kendine verilen çalışma yaprağını arkadaşları ile tartışıp değerlendirecek."2. Öğrenciler sıra ile 1'den 4'e kadar sayılır. Bütün birler birinci grup, bütün ikiler ikinci grup, bütün üçler üçüncü grup ve bütün dörtler dördüncü grup olacak şekilde dört grup oluşturulur.3. Her bir gruba birer adet çalışma yaprağı verilir. Birinci gruba Çalışma Yaprağı-1, ikinci gruba Çalışma Yaprağı-2, üçüncü gruba Çalışma Yaprağı-3 ve dördüncü gruba Çalışma Yaprağı-4 dağıtılır.4. Her gruptan kendilerine dağıtılan çalışma yapraklarında yer alan meslek elemanlarının belirli faaliyetleri öncesinde yapması gereken hazırlıkların neler olabileceğini grup arkadaşları ile birlikte tartışmaları ve belirtilen boşlukları doldurmaları istenir. Bu etkinliği tamamlayabilmek için öğrencilere 15 dk. süre verilir.5. Tüm gruplar çalışmalarını tamamladıktan sonra, her gruptan seçilen bir öğrencinin tahtaya çıkarak grup paylaşımları sonrasında doldurdukları formları sınıf arkadaşları ile paylaşması sağlanır.6. Grup sözcülerinin paylaşımları tamamlandıktan sonra öğrencilere aşağıdaki açıklama yapılır. "Her mesleğin kendi sorumlulukları vardır ve bu sorumluklar çok çok önemlidir."

Süreç (Uygulama Basamakları):

Doktor'un ameliyat için, şoförün güvenli bir yolculuk için, aşçının lezzetli bir yemek için, öğretmen'nin keyifli bir ders için bir takım hazırlıklar yaptıklarını gördük. Şimdi sizler okulda başarılı olmak için her gün çaba sarf ediyorsunuz. Bakalım neler yapıyoruz ya da yapmamı gerekir."

7. Öğrencilere "Daha başarılı olmak için; okula gelmeden, evde bir sonraki günün dersleri için ne gibi hazırlıklar yapabiliriz?" sorusu sorulur ve gönüllü öğrencilerin cevapları tahtaya yazılır. Öğrencilerin paylaşımları arasında yer almıyorsa aşağıdaki boyutlar da öğrencilerle paylaşılır.

- İnterneti kullanarak araştırma yapmak
- Konu ile ilgili kitapları okumak
- Konu ile ilgili arkadaşlarıyla küçük tartışmalar yapmak
- Kütüphaneye gidip araştırma yapmak
- Bilgi sahibi olan, uzman kişilerle görüşmeler yapmak

8. Tartışma soruları ile süreç değerlendirilir.

- Tahtada yazdıklarımızı okula gelmeden evde yapmanız verimli ders çalışmanıza nasıl bir etki eder?
- Bir sonraki günün derslerine konulara çalışarak, hazırlanarak gelmeniz ders çalışma sorumluluğunuzu nasıl etkiler?
- Okula hazırlıklı gelmek ile akademik başarınız arasında nasıl bir bağ olabilir?
- Bu etkinlikten neler öğrendiniz?

9. Aşağıdaki açıklama ile süreç sonlandırılır.

"Okula hazırlıklı gelme, bizlerin konuyu daha hızlı öğrenme, öğrenme sürecinden keyif alma gibi birçok katkı sunmanın yanı sıra akademik gelişimizi de zenginleştirecektir. Hem öğrenme sürecimize hem de başarımıza etki edecek bu boyutu her zaman aklımızda tutalım."

Kazanımın Değerlendirilmesi:

1. Her öğrenciden bir hafta süre ile okula hazırlık yaptığı çalışmalarını not defterine kayıtlı etmeleri istenebilir.
2. Uygulayıcı tarafından ilk derste "Evde hazırlık yapan öğrenci var mı?" sorusu sorulabilir. Gönüllü öğrencilerden yapılan hazırlıkları paylaşımları istenebilir. (Hazırlık yapmaya ne kadar önem verdiğinizi göstermeniz açısından bunu ilk dersin, ilk dakikalarında yapmanız önemlidir.)

Uygulayıcıya Not:

1. Kalabalık sınıflarda etkinliğin 5. basamağını değiştirip, gruptan bir üyenin tahtada yazdıklarını paylaşımlarını isteyiniz.

Özel gereksinimli öğrenciler için;

1. Gruplar oluşturulurken akran eşleşmesi yapılarak sosyal çevre düzenlenebilir.
2. Çalışma yapraklarında yer alan meslek elemanlarının öğrencinin günlük yaşantısında karşılaşma olasılığı yüksek olan meslekler arasından seçilmesine dikkat edilerek öğrenme içeriği farklılaşabilir.
3. Etkinliği tamamlamak için ek süre verilebilir.

Etkinliği Geliştiren:

Mehmet YAYLAGÜL

Çalışma Yapağı 1



Grubumuzun simgesi:

Grubumuzun adı:

MESLEK: DOKTOR
GÖREV: BAŞARILI BİR AMELİYAT

Sizce doktorlar ameliyata girmeden önce ne gibi hazırlıklar yaparlar?

- 1:.....
- 2:.....
- 3:.....
- 4:.....
- 5:.....

Doktorlar bu hazırlıkları yapmazlarsa ameliyatta neler yaşar?

- 1:.....
- 2:.....
- 3:.....
- 4:.....
- 5:.....

Çalışma Yaprağı 2



Grubumuzun simgesi:

Grubumuzun adı:

MESLEK: UZUN YOL ŞOFÖRÜ
GÖREV: GÜVENLİ BİR SEYAHAT

Sizce şoförler uzun yol seyahatine çıkmadan önce ne gibi hazırlıklar yapmalıdır?

- 1:.....
- 2:.....
- 3:.....
- 4:.....
- 5:.....

Şoförler bu hazırlıkları yapmazlarsa yolculuk nasıl geçer?

- 1:.....
- 2:.....
- 3:.....
- 4:.....
- 5:.....

Çalışma Yapağı 3



Grubumuzun simgesi:

Grubumuzun adı:

MESLEK: AŞÇI
GÖREV: LEZZETLİ BİR YEMEK

Sizce aşçı yemek yapmadan önce ne gibi hazırlıklar yapmalıdır?

- 1:.....
- 2:.....
- 3:.....
- 4:.....
- 5:.....

Aşçı bu hazırlıkları yapmazsa yemek nasıl olur?

- 1:.....
- 2:.....
- 3:.....
- 4:.....
- 5:.....

Çalışma Yaprağı 4



Grubumuzun simgesi:

Grubumuzun adı:

MESLEK: ÖĞRETMEN
GÖREV: KEYİFLİ BİR DERS İŞLEMEK

Sizce öğretmenler derse girmeden önce ne gibi hazırlıklar yaparlar?

- 1:.....
- 2:.....
- 3:.....
- 4:.....
- 5:.....

Öğretmenler bu hazırlıkları yapmazlarsa ders zevkli olur mu? Neden?

- 1:.....
- 2:.....
- 3:.....
- 4:.....
- 5:.....

3. HAFTA

3. SINIF ETKİNLİKLERİ

BENİM KAHRAMANIM

Gelişim Alanı	Sosyal Duygusal
Yeterlik Alanı	Benlik Kavramı
Kazanım/Hafta	Karakter güçlerinin önemini açıklar. /3. Hafta
Sınıf Düzeyi	3.Sınıf
Süre	40 dk (Bir ders saati)
Araç-Gereçler	1. Çalışma Yaprağı-1 2. Torba/Kutu 3. Boya/Renkli Kalemler
Uygulayıcı İçin Ön Hazırlık	1. Çalışma Yaprağı-1’de yer alan kartlar çıktı alınır, tekli olarak kesilir ve bir kutu ya da torbaya konulur. 2. Çalışma Yaprağı-1’de yer alan kartlar 24 tanedir. Sınıf mevcuduna göre kartlardan birden fazla çoğaltarak ayarlanmalıdır. 3. Öğrencilerden boya kalemlerini ya da renkli kalemler getirmeleri istenir.
Süreç (Uygulama Basamakları):	1. Etkinliğin amacının karakter güçlerinin önemini açıklamak olduğu belirtilir. 2. Aşağıdaki sorularla etkinliğe giriş yapılır. <ul style="list-style-type: none">Sahip olduğunuz güçlü özellikleriniz neler?İnsanlar sizin en çok hangi özelliklerinizi beğenirler?Siz çevrenizdeki en çok hangi özelliklerinizi beğenirsiniz? 3. Öğrencilerin cevapları alındıktan sonra aşağıdaki açıklama paylaşılır. <p><i>“Az önce sizlerin de gerek kendinizde gerek başkalarında beğendiğiniz olumlu özellikler, sahip olduğunuz güçlü yönler işaret eder. Bu özellikler karakter güçleri olarak tanımlanır. Karakter güçleri duygu, düşünce ve davranışlarla ortaya konulan güçlü özelliklerdir.”</i></p> 4. Öğrencilerin Çalışma Yaprağı-1’de yer alan kartların olduğu kutudan birer kart seçmeleri sağlanır. 5. Aşağıdaki yönerge öğrencilerle paylaşılır. <p><i>“Evet arkadaşlar, karakter güçlerinin neler olduğunu konuştuk. Şimdi her biriniz bir karakter gücü kartı çektiniz. Sizden istediğim bu kartta yazan karakter gücünü düşünüp, bu karakter gücüne sahip olmanızın size, ailenize, arkadaşlarınıza, sınıfınıza, topluma nasıl katkılar sağladığını maddeler halinde yazmanız. En alta sembol bölümünde de size göre bu karakter gücünü anlatan bir şekil çizmenizi istiyorum.”</i></p>

Süreç (Uygulama Basamakları):

6. Öğrencilere karakter güçleri kartlarını tamamlamaları için süre verilir ve sonra gönüllü 3-4 öğrencinin paylaşımı alınır.
7. Aşağıdaki sorularla süreç devam ettirilir.
 - Bu özellikleri kullandığınızda kendinizi nasıl hissediyorsunuz?
 - Bu özelliklerden hangileri sizde var?
 - Bu özelliklerden hangilerini geliştirmek istersiniz? Neden?
8. Aşağıdaki açıklama ile etkinlik sonlandırılır.

"Karakter güçleri kişiden kişiye farklılık gösterir. Bu özelliklerden bazıları bizde daha baskındır. Ama bu özellikler geliştirilebilir. Sahip olduğumuz karakter güçlerini günlük hayatta kullanmamız yaşamımızı daha eğlenceli hale getirir, başkalarıyla daha sağlıklı ilişkiler kurmamıza yardım eder, kendi gücümüzü en üst düzeyde kullanmamızı sağlar."

Kazanımın Değerlendirilmesi:

1. Kendi karakter güçleri kartları ile ilgili bir öykü yazmaları istenir. Bu öyküde bu karakter gücüne sahip olmanın kişiye ve topluma katkıları üzerine kurgulamaları belirtilir.
2. Aileleri ile onların karakter güçlerinin neler olduğu ve bu karakter güçlerinin onların yaşamına sağladığı katkıları konuşmaları istenebilir.

Uygulayıcıya Not:

Özel gereksinimli öğrenciler için,

1. Karakter güçlerini açıklayan görsel bir sunuma yer verilerek öğretmen desteği sağlanabilir.
2. Karakter güçleri kartlarını tamamlamaları için ek süre verilerek destek sağlanabilir.
3. Öğrencinin kendi karakter gücünü görseller arasından işaretleyerek öğrenme ürünleri farklılaştırılabilir.

Etkinliği Geliştiren:

Etkinlik Düzenleme Kurulu

Çalışma Yaprağı 1

CESARET Tehdit ve zorluktan korkmama, engel olsa da doğruyu söyleme	İYİ YÜREKLİLİK Canlıların yararına ve iyi olan işler yapma ve onlara yardım etme
Sana katkıları neler?	Sana katkıları neler?
Ailene/arkadaşlarına katkıları neler?	Ailene/arkadaşlarına katkıları neler?
Topluma katkıları neler?	Topluma katkıları neler?
Sembolü:	Sembolü:

YAŞAM COŞKUSU Yaşamı bir macera gibi heyecanlı yaşama	ADİL OLMA Bütün insanlara aynı şekilde davranma, herkese eşit şans verme
Sana katkıları neler?	Sana katkıları neler?
Ailene/arkadaşlarına katkıları neler?	Ailene/arkadaşlarına katkıları neler?
Topluma katkıları neler?	Topluma katkıları neler?
Sembolü:	Sembolü:

AFFETME Hata yapanları affetmek	ŞÜKRAN Sahip olduğu şeyler için teşekkür etme
Sana katkıları neler?	Sana katkıları neler?
Ailene/arkadaşlarına katkıları neler?	Ailene/arkadaşlarına katkıları neler?
Topluma katkıları neler?	Topluma katkıları neler?
Sembolü:	Sembolü:

MİZAH Gülmeyi sevme ve diğer insanları güldürme	UMUT Gelecekte en iyisini bekleme ve bunu başarmak için çalışma
Sana katkıları neler?	Sana katkıları neler?
Ailene/arkadaşlarına katkıları neler?	Ailene/arkadaşlarına katkıları neler?
Topluma katkıları neler?	Topluma katkıları neler?
Sembolü:	Sembolü:

YARATICILIK Sorunların çözümünde farklı/orijinal yollar bulma	MERAK Çevresini gözlemlemeye ilgi duyma, neden ve nasıl sorularına kafa yorma, etkileyici konular bulma, keşfetme
Sana katkıları neler?	Sana katkıları neler?
Ailene/arkadaşlarına katkıları neler?	Ailene/arkadaşlarına katkıları neler?
Topluma katkıları neler?	Topluma katkıları neler?
Sembolü:	Sembolü:

<p>ÖĞRENME AŞKI</p> <p>Yeni şeyler öğrenmekten ve öğrendiklerini paylaşmaktan keyif alma</p>	<p>AÇIK FİKİRLİLİK</p> <p>Karşılaştığı olayları her açıdan düşünme ve inceleme, hemen karar vermeme, başkalarının görüşlerini dikkate alma</p>
<p>Sana katkıları neler?</p>	<p>Sana katkıları neler?</p>
<p>Ailene/arkadaşlarına katkıları neler?</p>	<p>Ailene/arkadaşlarına katkıları neler?</p>
<p>Topluma katkıları neler?</p>	<p>Topluma katkıları neler?</p>
<p>Sembolü:</p>	<p>Sembolü:</p>

<p>ÇOK YÖNLÜ BAKIŞ AÇISI</p> <p>İnsanlara akılcı öneriler getirebilme</p>	<p>DÜRÜSTLÜK</p> <p>Hissettikleri ve davranışları konusunda doğruyu söyleme, kendini olduğundan farklı göstermeme</p>
<p>Sana katkıları neler?</p>	<p>Sana katkıları neler?</p>
<p>Ailene/arkadaşlarına katkıları neler?</p>	<p>Ailene/arkadaşlarına katkıları neler?</p>
<p>Topluma katkıları neler?</p>	<p>Topluma katkıları neler?</p>
<p>Sembolü:</p>	<p>Sembolü:</p>

SEBatkâRLIK Başlanılan işi bitirme, engellere rağmen amacına ulaşmak için çaba gösterme	SEVME/SEVİLME İnsanları sevme ve bu sevgiyi hissettirme, başkaları tarafından sevildiğini hissetme
Sana katkıları neler?	Sana katkıları neler?
Ailene/arkadaşlarına katkıları neler?	Ailene/arkadaşlarına katkıları neler?
Topluma katkıları neler?	Topluma katkıları neler?
Sembolü:	Sembolü:

SOSYAL ZEKÂ Kendisinin ve insanların duygularını anlama ve duygularını uygun şekilde ifade etme	LİDERLİK Grupça yapılan etkinlikleri başlatma ve sürdürme, grubu organize etme
Sana katkıları neler?	Sana katkıları neler?
Ailene/arkadaşlarına katkıları neler?	Ailene/arkadaşlarına katkıları neler?
Topluma katkıları neler?	Topluma katkıları neler?
Sembolü:	Sembolü:

TAKIM ÇALIŞMASI Bir grup bir üyesi olarak çalışma, gruba katkı sağlama, bağlı olma, ait hissetme	ALÇAK GÖNÜLLÜLÜK Başarılarını dile getirmeme, hatalarını ve kusurlarını kabul etme.
Sana katkıları neler?	Sana katkıları neler?
Ailene/arkadaşlarına katkıları neler?	Ailene/arkadaşlarına katkıları neler?
Topluma katkıları neler?	Topluma katkıları neler?
Sembolü:	Sembolü:

TEDBİRLİLİK Sonradan pişman olunacak şeyler yapmama, bir davranış sergilemeden önce sonuçlarını düşünme	ÖZ-DÜZENLEME Disiplinli olma, kendini kontrol edebilme
Sana katkıları neler?	Sana katkıları neler?
Ailene/arkadaşlarına katkıları neler?	Ailene/arkadaşlarına katkıları neler?
Topluma katkıları neler?	Topluma katkıları neler?
Sembolü:	Sembolü:

<p>MANEVİYAT</p> <p>Yaratıcıya inanma, yaşamda sahip olmak istediklerini düşünme</p>	<p>ESTETİK VE MÜKEMMELİĞİN TAKDİRİ</p> <p>Doğadaki güzellikleri, sanat eserlerini (müzik, resim, tiyatro vb.), iyi davranışlar sergileyen insanları fark etme ve takdir etme</p>
<p>Sana katkıları neler?</p>	<p>Sana katkıları neler?</p>
<p>Ailene/arkadaşlarına katkıları neler?</p>	<p>Ailene/arkadaşlarına katkıları neler?</p>
<p>Topluma katkıları neler?</p>	<p>Topluma katkıları neler?</p>
<p>Sembolü:</p>	<p>Sembolü:</p>

3. SINIF ETKİNLİKLERİ

KARAKTER GÜÇLERİ DEDEKTİFİ

Gelişim Alanı	Sosyal-Duygusal Gelişim
Yeterlik Alanı	Benlik Kavramı
Kazanım/Hafta	Sahip olduğu karakter güçlerini fark eder./4. Hafta
Sınıf Düzeyi	3.Sınıf
Süre	40 dk (Bir ders saati)
Araç-Gereçler	1. Sınıf mevcudu sayısınca renkli boncuklar 2. Çalışma Yaprağı-1 3. Çalışma Yaprağı-2 4. Büyüteç 5. Not kâğıdı ve kalem
Uygulayıcı İçin Ön Hazırlık	1. Renkli boncuklar bir kutu içerisine konur. (Sınıf içinde oluşturulacak grup sayısı ile boncukların renk sayısı eşit olmalıdır.) 2. Çalışma Yaprağı-1 ve 2 grup sayısınca çoğaltılır. 3. Öğrenci sayısı kadar büyüteç. 4. Öğrenci sayısı kadar not kâğıdı. 5. Öğrenci sayısı kadar kalem.
Süreç (Uygulama Basamakları):	1. Uygulayıcı tarafından aşağıdaki yönerge verilerek etkinlik başlatılır: <i>"Bugün sizlerin hem biraz dedektif hem biraz kâşif ama en çok da kendiniz olmanızı isteyeceğim. Bunun için önce içinde renkli boncuklar bulunan kutudan boncuk çekmenizi ve sonra da aynı renk boncuk çekenlerin biraya gelerek bir grup oluşturmasını istiyorum."</i> 2. Öğrencilere renkli boncukları seçtirilir ve gruplar oluşturulur. 3. Çalışma Yaprağı-1 ve Çalışma Yaprağı-2 her gruba birer adet dağıtılır. 4. Sonra uygulayıcı tarafından aşağıdaki yönerge okunur: <i>"Artık açıklığa kavuşturmamız gereken bir durumla karşı karşıyayız. Nasıl biri olarak büyüyor olduğunuzu keşfetmeniz ve bunun için de hepinizin içindeki güçleri fark etmeniz gerekiyor. Bu çok özel ve daha önce bilinmeyen bir bilgi olacağı için de bugün hepiniz adeta dedektif gibi olmalısınız. İpuçlarını doğru bir şekilde takip ederek, kimin hangi karakter güçlerine sahip olduğunu ortaya çıkarmanız gerekiyor. Bunun için hepiniz kendi grubunuzda özenle ve dikkatli bir şekilde inceleme yapmalısınız. Bunu yaparken karakter güçlerini daha yakından farkedebilmeniz için büyüteç ve izleri takip etmek için not almaya ihtiyac duyabilirsiniz."</i>

Süreç (Uygulama Basamakları):

5. Öğrencilerin dedektif kimliklerini tamamlamak için mizansen ortamı oluşturularak, öğrencilere büyüteçleri, not kâğıtları ve kalemleri uygulayıcı tarafından dağıtılır.
6. Uygulayıcı tarafından gruplara öykü metni de dağıtılır ve bu metni her grubun kendi arasında okuması istenir.
7. Öykü metnini her grup kendi arasında okuduktan sonra her grup üyesi aşağıdaki etkinlik sorularını birbirlerine sırasıyla sorar.
8. Grup üyeleri tarafından grup arkadaşlarının verdiği cevap not kâğıtlarına not alınır.
 - Bu öyküde hangi karakter güçleri vardır?
 - Bu öyküdeki hangi karakter sana benziyor, neden?
 - Kendinizi cesaretli biri olarak görüyor musunuz? Niçin?
 - Bu zamana kadar başkalarına nasıl yardımcı oldunuz? Örnek verebilir misin?
 - Karşına çıkan güç durumlarda sorunlarını nasıl çözersin?
9. Aşağıdaki açıklama ile etkinlik sonlandırılır.

"Karakter güçleri bireyden bireye farklılık gösterir. Bazı karakter güçleri bazı insanlarda daha baskındır. Karakter güçleri geliştirilebilir. Günlük yaşamda kullandıkça sahip olduğumuz karakter güçlerini çeşitlendirebilir ve güçlendirebiliriz. Keşfetmeye devam! Haftaya karakter güçlerimizi araştırmaya devam edeceğiz."

Kazanımın Değerlendirilmesi:

1. Öğrencilerden bu etkinlik sonrasında kendilerini fark ettikleri karakter güçlerini gözlemleri ve bir günlük tutmaları ya da not almaları istenebilir.

Uygulayıcıya Not:

1. Büyüteç temin edilemediği durumlarda uygulayıcı etkinlik öncesinde her öğrenciden büyüteç çizerek kesmelerini isteyebilir.
2. Oluşturulacak gruplardaki öğrenci sayısı, sınıfın mevcuduna göre değişiklik gösterebilir.
3. Dağıtılacak boncuklardaki renk sayısı sınıf içinde eşit grup oluşturulacak şekilde seçilmelidir.

Özel gereksinimli öğrenciler için;

1. Çalışma yaprağı 2' de yer alan öykü sadeleştirilerek basitleştirilebilir.
2. Çalışma yaprağı 2' de yer alan öykü görsellerle sunularak öğretmen desteği sağlanabilir.

Etkinliği Geliştiren:

Şazile KARAGÖZ

Çalışma Yaprağı 1

1. **Yaratıcılık:** Sorunların çözümünde farklı/orijinal yollar bulma
2. **Merak:** Çevresini gözlemlemeye ilgi duyma, neden ve nasıl sorularına kafa yorma, etkileyici konular bulma, keşfetme
3. **Öğrenme aşkı:** Yeni şeyler öğrenmekten ve öğrendiklerini paylaşmaktan keyif alma
4. **Açık fikirlilik:** Karşılaştığı olayları her açıdan düşünme ve inceleme, hemen karar vermeme, başkalarının görüşlerini dikkate alma
5. **Çok yönlü bakış açısı:** İnsanlara akılcı öneriler getirebilme
6. **Dürüstlük:** Hissettikleri ve davranışları konusunda doğruyu söyleme, kendini olduğundan farklı göstermeme
7. **Cesur olma:** Tehdit ve zorluktan korkmama, engel olsa da doğruyu söyleme
8. **Sebatkârlık:** Başlanılan işi bitirme, engellere rağmen amacına ulaşmak için çaba gösterme
9. **Yaşam coşkusu:** Yaşamı bir macera gibi heyecanlı yaşama
10. **İyi yüreklilik:** Canlıların yararına ve iyi olan işler yapma ve onlara yardım etme
11. **Sevme ve sevilme:** İnsanları sevme ve bu sevgiyi hissettirme
12. **Sosyal zekâ:** Kendisinin ve insanların duygularını anlama ve duygularını uygun şekilde ifade etme
13. **Adil olma:** Bütün insanlara aynı şekilde davranma, herkese eşit şans verme
14. **Liderlik:** Grupça yapılan etkinlikleri başlatma ve sürdürme, grubu organize etme
15. **Takım çalışması:** Bir grup bir üyesi olarak çalışma, gruba sadık olma
16. **Affetme:** Hata yapanları affetmek
17. **Alçak gönüllülük:** Başarılarını dile getirmeme, hatalarını ve kusurlarını kabul etme
18. **Tedbirlilik:** Sonradan pişman olunacak şeyler yapmama, bir davranış sergilemeden önce sonuçlarını düşünme
19. **Öz-düzenleme:** Disiplinli olma, kendini kontrol edebilme
20. **Estetik ve mükemmelliğin takdiri:** Doğadaki güzellikleri, sanat eserlerini (müzik, resim, tiyatro vb.), iyi davranışlar sergileyen insanları fark etme ve takdir etme
21. **Şükran duyma:** Sahip olduğu şeyler için teşekkür etme
22. **Umut:** Gelecekte en iyisini bekleme ve bunu başarmak için çalışma
23. **Mizah:** Gülmeyi sevme ve diğer insanları güldürme
24. **Maneviyat:** Yaratıcıya inanma, yaşamda sahip olmak istediklerini düşünme

Çalışma Yaprağı 2

Zeynep, ablası Zehra, annesi ve babası hep birlikte bahçe içinde bir evde yaşarlar. Zeynep 10, ablası Zehra da 12 yaşındadır.

Bir gün Zeynep ve ablası Zehra, evlerinin yakınında bulunan ağaçlık alanda yürüyüşe çıkarlar ve ormanlık alanda gezerken uzakta küçücük, ev desen ev değil; daha çok parlak büyük bir kutuya benzeyen bir şey fark ederler. Zeynep uzaktan ne olduğunu anlayamadıkları o parlak şeyi çok merak eder. İçinden bir ses oraya gitmesi gerektiğini söyler ve Zeynep hemen o yöne doğru koşmaya başlar.

Ama ablası Zehra, yaptığının tehlikeli olabileceğini, evdekilere haber vermeleri gerektiğini belirtir. Bunun üzerine büyük bir telaş içinde olanı biteni evdekilere anlatmak üzere eve geri dönerler.

Zeynep babasına danışmak, onun da fikrini almak ister.

Çünkü babası, mahallede bile bir sorunu olanın gelip danıştığı, bilgi aldığı, herkes tarafından sevilen ve sayılan birisidir. Bilgi birikimini, tecrübelerini; insanlara iyiyi, doğruyu, güzeli göstermek için kullanır. Öyle ki; en sıkıntılı zamanlarda bile asla sınırlanmaz, sakin kalmayı başarır, yaşı ne olursa olsun herkesle anlaşır, büyükle büyük, çocukla çocuk olup onlara deneyimlerini aktarır.

Zehra dürüstçe, çok merak ettiği için anne babasının kızabileceğini bile düşünmeden oraya gitmeye kalktığını da belirterek en başından olayı babasına anlatır.

Olayı anlattıktan sonra babası, kızları Zeynep ve Zehra'ya şöyle der:

-Gelin, karşıma oturun bakalım çocuklar. Merak ettiğiniz şey, her neyse öğrenmek istiyor musunuz?

Zeynep: "Evet, evet öğrenmek istiyorum " diye cevap verir.

Babası: "Zaten sadece gördüğüne bağlı kalmadan, kendi gücünü devreye soktuğun, denemeyi göze aldığın zaman ancak öğrenebilirsin der ve ekler; "Tamam o zaman, beraberce gidiyoruz. "

Zeynep ile babası yola çıkarlar ve evlerinin yakınında olan, uzaktan gördüklerinde parlayan yere doğru yürümeye başlarlar. Yaklaştıkça gördükleri şeyin tenekeden yapılmış bir kulübe olduğunu anlarlar.

Babası, Zeynep'e biraz geride durması gerektiğini söyleyerek "İçeride biri var mı?" diye kulübeye doğru seslenir. Bezden yapılmış kapı yavaşça açılır ve içeriden kucağında 2-3 yaşlarında bir çocukla genç bir kadın çıkar. Babası kadınla sohbet etmeye başlar.

Kadın; Zeynep'in babasına, kocasını işten çıkardıklarını ve zor durumda olduklarını

sessizce ağlayarak anlatır.

Bu duruma çok üzülen Zeynep, mutsuz ve düşünceli olarak oradan ayrılıp babası ile eve döner ama içi hiç rahat değildir. Eve gelince durumu ablası Zehra'ya ve annesine de anlatır.

Annesi gibi ablası Zehra'da bu duruma çok üzülür ve Zehra el birliğiyle nasıl bir çözüm yolu bulabileceklerini düşünmeye başlar. Çünkü insan olmanın gereğinin zor durumda olanlara yardım etmek olduğunun, huzurlu olmak için sadece kendimizi değil, başkalarını da en az kendimizi düşündüğümüz kadar düşünmemiz gerektiğinin farkındadır. İyi olmak için iyilik yapmanın önemli olduğunu biliyordur.

El ele verip, insanların birlik olup, çok şeyler yapılacağına bilinci ile Zehra, mahallede yaşayan insanlara durumu iletir ve Zehra'nın bu çabasına herkes, elinden geldiğince, katkıda bulunur.

Yapılan yardımlaşmalar sonucunda artık ailenin küçük ama içinde mutlu oldukları bir evi, babanın bir işi, bebeğin de huzurlu ve mutlu bir yuvası olur.

Huzurlu ve mutlu olanlar yalnızca evi olmayan aile miydi? Elbette ki değil. Belki de o aileden daha mutlu olanlar vardı. Zehra, Zeynep, ailesi, mahallede yaşayanlar, yardım edenler, yani insan olmanın ne anlama geldiğini unutmayanlar...

3. SINIF ETKİNLİKLERİ

KUŞLAR ÜLKESİ

Gelişim Alanı	Sosyal-Duygusal
Yeterlik Alanı	Benlik Kavramı
Kazanım/Hafta	Sahip olduğu karakter güçlerini fark eder. /5.hafta
Sınıf Düzeyi	3.Sınıf
Süre	40 dk (Bir ders saati)
Araç-Gereçler	1. Çalışma Yaprağı-1 2. Etkinlik Bilgi Notu 3. Bir kutu veya poşet
Uygulayıcı İçin Ön Hazırlık	1. Üç erdeme ait karakter güçlerinin tek tek yazıldığı ufak not kâğıtları bir kutu/ poşet içerisine koyulur. 2. Çalışma Yaprağı-1 Öykü Metni sınıf mevcudu kadar çoğaltılır. 3. Etkinlikte kullanılacak olan karakter güçlerinin yazılı olduğu kâğıtlar, sınıf mevcudu kadar çoğaltılır. 4. Karakter güçlerinin adları tahtaya daha önceden yazılabilir.
Süreç (Uygulama Basamakları):	1. Çalışma Yaprağı-1'de bulunan öykü metni okunarak etkinliğe başlanır. 2. Uygulayıcı tarafından öğrencilere şu yönerge verilir: <i>"Şimdi sizlerden kuşlar ülkesini yeniden mutlu bir şekilde yaşanılır hale getirmek için bu güçlere sahip olan kuşları bulmaya yardım etmenizi istiyorum."</i> 3. Gönüllülük esasına göre öğrencilerden biri seçilir ve öğrenciye; <i>"Bu güçlere sahip kuşlardan birini bulmak için bana yardım etmeni istiyorum. Bunun için sana bir ipucu vereceğim"</i> denir ve o güce sahip olduğunu düşündüğü arkadaşını/arkadaşlarını bulması istenir. 4. Öğrenciden seçtiği karakter güçlerinden bir tanesi yazılı olan küçük kağıdı sesli bir şekilde okumasını istenir. 5. Öğrenci seçtiği kâğıttaki karakter gücünü sesli okuduktan sonra, uygulayıcı tarafından, öğrencinin elindeki not kağıdında yazan karakter gücüne göre şu yönergeyi verir: <i>Acaba "..... (seçilen karakter gücü eklenir) vadisinden geçerek hangi kuş/kuşlar bu güce sahip olmuştur? (Etkinliğe ait Karakter Güçleri ekteki bilgilendirme metninde belirtilmiştir. Uygulayıcı bu metinden yararlanarak çekilen karakter gücüyle ilgili kısa bir açıklama yapar.)</i> 6. Öğrenciye bu güce sahip olduğunu düşündüğü arkadaşını/arkadaşlarını bulması gerektiği belirtilir.

Süreç (Uygulama Basamakları):

7. Öğrenci, kendi kağıdında yazan karakter gücünü, sınıfında hangi arkadaşının/arkadaşlarının daha çok barındırdığını düşünüyorsa o arkadaşını/arkadaşlarını da alarak öğretmenin yanına kürsüye gider.
8. Arkadaşını/arkadaşlarını getiren öğrenciye "Çok değerli bir kuş/kuşlar buldun, teşekkür ederim." denir, öğrenci sınıfa alkışlatılır ve yerine gönderilir.
9. Uygulayıcı tarafından o güce sahip olduğu için yanında kalan öğrencisine/öğrencilerine de "İçindeki bu gücü, daima koru." denir ve bu sefer de o öğrenciden başka bir karakter gücü yazılı olan kâğıt seçmesi istenir ve aynı süreç tekrar başlatır.
10. Süreç, sınıfın tüm öğrencileri seçilip, başka bir karakter gücüne ait arkadaşını seçinceye kadar devam ettirilir.
11. Etkinliğin aynı öğrenciler üzerinde yoğunlaşmasını önlemek için öğrencilere seçilmeyen arkadaşlarından seçmeleri gerektiği belirtilir.
12. Uygulayıcı tarafından daha önce tahtaya yazmış olduğu karakter güçlerinin karşısına seçilen öğrencinin/öğrencilerin isimleri yazılır.
13. Bütün öğrencilerin isimleri bir kez tahtaya yazıldıktan sonra etkinlik aşağıdaki tartışma soruları ile devam ettirilir.
 - Kendinizdeki bu karakter gücünün farkında mıydınız? Sizce bu karakter güçleri size uygun mu?
 - Sahip olduğun bu güç sana nasıl katkı sağlıyor?
 - Etrafında senin karakter gücüne sahip olduğunu düşündüğün birini tanıyor musun?
 - Bu benzerlik sana ne hissettiriyor?
14. Öğrencilere aşağıdaki yönerge verilerek etkinlik sonlandırılır: "Karakter güçleri sizlerin olumlu davranışlarınızı artırırken zorlu yaşam deneyimleri karşısında sizi güçlü kılar. Bu şekilde karşılaştığınız sorunlarla karakter güçlerinizi kullanarak daha kolay bir şekilde başa çıkabilirsiniz. Bu bağlamda kendi karakter güçlerinizin farkında olmanız ve bu karakter güçlerinizi geliştirmeniz çok önemlidir."

Kazanımın Değerlendirilmesi:

1. Öğrencilerden ailesindeki bireylerin, bu etkinlikte işlenen hangi karakter güçlerine sahip olduklarını fark etmeleri ve bu güçlerin onlara neler kattıklarına ilişkin aile bireyleri ile röportaj yapmaları istenebilir.

Uygulayıcıya Not:

1. Tüm öğrencilerin adının bir karakter gücünde yer alması için sınıftaki tüm öğrencilerin sürece dahil edilmesi kısmında öğretmen sınıfı motive etmelidir.
- Özel gereksinimli öğrenciler için;
1. Çalışma yaprağında yer alan yazılı materyallere Braille yazı eklenebilir ya da punto büyütülerek materyal desteği sağlanabilir.
 2. Etkinliğin tamamlanması için ek süre verilebilir.
 3. Karakter güçleri ile ilgili anlatım görsellerle zenginleştirilerek öğretmen desteği sağlanabilir.
 4. Grup çalışması sırasında akran eşleştirmesi yapılarak akran desteği sağlanabilir.

Etkinliği Geliştiren:

Şazile KARAGÖZ

ETKİNLİK BİLGİ NOTU

ERDEM VE KARAKTER GÜÇLERİ

I. ADİL OLMA

Hakkaniyet: Bireylerin bütün insanlara adil ve dürüst biçimde davranması, herkese eşit şans vermesidir.

Liderlik: Bireylerin parçası oldukları grubun diğer üyelerini cesaretlendirmesi, grup içerisindeki ilişkilerin sürdürülmesini sağlaması ve grup aktivitelerinin planlanıp gerçekleştirilmesine yardımcı olmasıdır.

Vatandaşlık: Bireylerin bir topluluğun parçası olarak iyi bir şekilde çalışması, bulunduğu gruba sadık olması ve bu grubun içinde üzerine düşen görevi yapmasıdır.

II. ÖLÇÜLÜLÜK

Affetme: Bireylerin hata yapan kişilere kin tutmaması, onları affetmesi ve onlara ikinci bir şans vermesidir.

Alçak gönüllülük: Bireylerin ilgi çekmek peşinde olmaması, kendi kusurlarını kabul etmesi ve kendini herkesten özel görmek yerine başkalarının da başarılarını takdir etmesidir.

Tedbirli davranma: Bireylerin dikkatli seçimler yapması, gereksiz risk almaması, sonradan pişman olacakları kararlar alıp, bu kararları gerçekleştirmeden kaçınmasıdır.

Öz Denetim: Bireyin duygu ve davranışlarını düzenlemesi, disiplinli olması, duygu ve arzularını kontrol edebilmesidir.

III. AŞKINLIK

Estetik ve güzelliği takdir etme: Bireylerin yaşama dair her türlü güzelliğin farkına varmaları ve bu güzellikleri takdir etmesidir.

Şükran duyma: Bireylerin gerçekleşen iyi ve güzel şeylerin farkında olması ve bu şeyler için müteşekkir olduğunu ifade etmeye zaman ayırmasıdır.

Umut: Bireylerin gelecekte her şeyin güzel olacağına dair inancının olması, geleceğe dair planlar yapması ve amaçlarına ulaşmak için bu planları gerçekleştirmeye çaba harcamasıdır.

Mizah: Gülmeyi ve şakalaşmayı sevmesi, olaylara mizahi açıdan bakabilmesi, başka insanları güldürmek için mizahı kullanmasıdır.

Maneviyat: Bireylerin hayat ve evrenin anlamına ilişkin inançlara sahip olması ve bu inançların davranışlarını şekillendirmesine izin vermesidir.

KUŞLAR ÜLKESİ

Efsaneye göre;

Kuşlar ülkesinde kuşlar, mutlu bir şekilde yaşarlarmış. Sonra bazı kuşlar dünyanın nasıl bir yer olduğunu görmek için ülkelerinden ayrılmış ve onların peşinden diğer kuşlar da gitmişler.

Onlar gittikten sonra kuşlar ülkesinde çiçekler açmamaya, ağaçlar kurumaya, havalar soğumaya başlamış, gökyüzü maviliğini yitirmiş.

Bilge Kuş; yeniden mutlu ve canlı günlerine dönebilmesi için kuşlar ülkesinin, hepsi birbirinden önemli farklı özelliklere sahip kuşlara ihtiyacı olduğunu farkındaymış.

Bu yüzden Bilge Kuş, vadilerden, ovalardan geçen bu güçlere sahip kuşların edindikleri güçleriyle birlikte geri gelmesi gerektiğini anlamış.

Ama Bilge Kuş'un o kuşlara ulaşması için yardıma ihtiyacı varmış.

3. SINIF ETKİNLİKLERİ

NE KADAR SÜRER?

Gelişim Alanı	Akademik
Yeterlik Alanı	Eğitsel planlama ve başarı
Kazanım/Hafta	Yapacağı bir işin ne kadar süreceğini tahmin eder./6.hafta
Sınıf Düzeyi	3.Sınıf
Süre	40 dk (Bir ders saati)
Araç-Gereçler	1. Çalışma Yaprağı-1
Uygulayıcı İçin Ön Hazırlık	1. Çalışma Yaprağı-1 öğrenci sayısı kadar çoğaltılır.
Süreç (Uygulama Basamakları):	<ol style="list-style-type: none"> Uygulayıcı tarafından öğrencilere "Bugün sizlerle neye ne kadar zaman ayırıyoruz, bunu değerlendireceğiz." yönergesi verilerek etkinliğin amacını açıklanır. Uygulayıcı tarafından tahtaya bir çocuk çizilir. "Bu Ahmet. Bakalım Ahmet bir gününü nasıl geçiriyor?" denir ve öğrencilerden tahminleri istenerek bir günde yapılabilecek etkinlikler tahtaya sıralanır. Örneğin "kahvaltı, okula hazırlık, okul saatleri, eve dönüş, yemek, ödevler, serbest zaman, ders tekrarı, kitap okuma ve uyku" şeklinde bir sıralama oluşturulur. Uygulayıcı "Şimdi bu etkinlikleri Ahmet'in ne kadar sürede yapabileceğini yazalım" der ve gelen cevaplarla etkinliklerin karşısına tahmini süreler yazılır. Öğrencilere Çalışma Yaprağı-1 dağıtılır ve aşağıdaki açıklama yapılır: "Çocuklar bu pasta sizin bir gününüz. En çok zamanımızı alan uyku ve okul vakti pastada bulunuyor. Gün içinde yaptığınız diğer etkinlikleri kendi bir gününüzü düşünerek pastaya yerleştirin. Bunu yaparken öncelikle akademik çalışmalarınızı (derslerle ilgili çalışmalar, okumalar, projeler vb) düşünmenizi istiyorum. Çok vakit ayırdığınız etkinliklere çok dilim ayırın." Etkinlik tamamlandıktan sonra gönüllü öğrencilerin paylaşımında bulunmaları cesaretlendirilir. Aşağıdaki sorular yöneltilerek öğrencilerin düşüncelerini paylaşmaları istenir. <ul style="list-style-type: none"> Gün içinde yapacağımız etkinliklere uygun zaman planlaması yapmak neden önemlidir? Bir etkinliğe gerekenden fazla ya da az zaman ayırmak nelere neden olabilir? Akademik bir etkinliğin ne kadar sürede biteceğine nasıl karar

Süreç (Uygulama Basamakları):

veriyorsunuz? Bu zamanı belirlememizi etkileyen faktörler nelerdir?

- Her dersin çalışması için aynı zamanı mı ayırıyorsunuz? Nasıl planlıyorsunuz?
- Farklı derslerin çalışmaları ve planlamaları için ne kadar zamana ihtiyacınız olduğunu belirleyen faktörler nelerdir?

7. Aşağıdakine benzer bir konuşma ile süreç sonlandırılır.

“Çocuklar her gün çeşitli etkinlikler yaparız. Kahvaltı, okul vakti, ders çalışma, serbest zaman gibi hepiniz için ortak olan ve hemen her gün yaptığımız etkinlikler vardır. Özellikle akademik konularda yaptığımız çalışmalar, yani derslerimizle ve öğrenme ile ilgili çalışmalarda hangi işlerin olduğunu ve bunların ne kadar süreceğini belirlemek önemlidir. Bir konuyu yeterince iyi bilmiyorsanız daha çok zamana ihtiyaç duyabilirsiniz ya da iyi olduğunuz bir dersin çalışmalarını daha hızlı tamamlayabilirsiniz. Bunları ne kadar sürede yaptığımızı bilmek bize plan yaparken çok yardımcı olur. Günlerimizi planlayarak yaşarsak daha başarılı sonuçlar alırız.”

Kazanımın Değerlendirilmesi:

1. Uygulayıcı yarın okula gelene kadar Çalışma Yaprağı-1’de yazanları ne kadar sürede yaptıklarını evde süre tutarak da kontrol etmelerini isteyebilir.

Uygulayıcıya Not:

1. Çalışma Yaprağı-1 çoğaltılamazsa tahtaya benzer bir pasta grafiği çizilebilir, öğrenciler bunu defterlerine geçirebilir.
2. Çalışma Yaprağı-1 sınıfta etkileşimli tahta varsa yansıtılabilir öğrenciler defterine geçirebilir.

Özel gereksinimli öğrenciler için;

1. Pasta grafiğinde yazılı ifadeler görselleştirilerek materyal uyarlanabilir.
2. Akran eşleştirmesine yer verilerek akran desteği sağlanabilir.
3. Ahmet’in bir gününü içeren resimli kartlar hazırlanarak etkinlik çeşitlendirilebilir.

Etkinliği Geliştiren:

Halit ÖZKAN

Çalışma Yaprağı 1

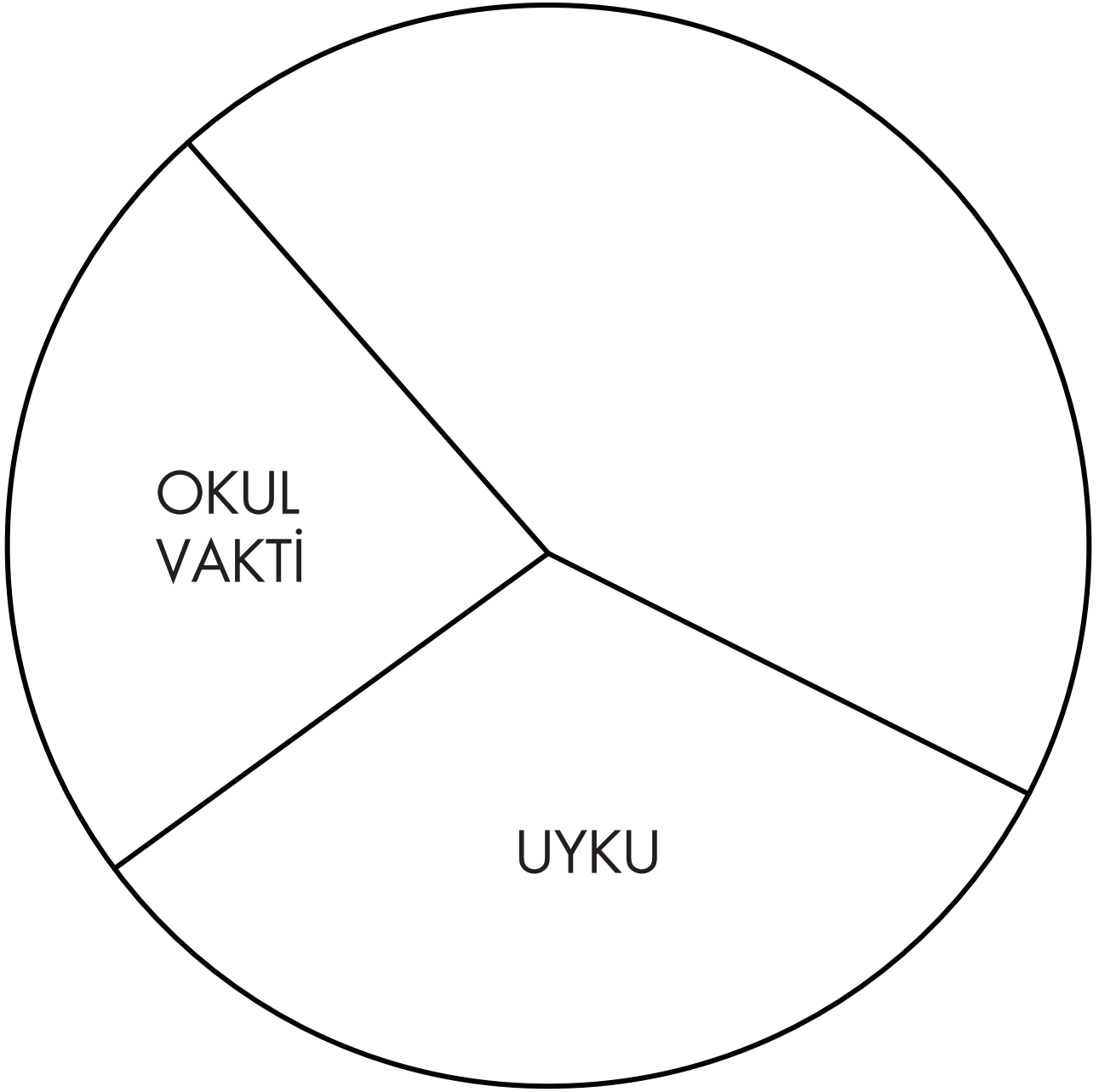

3. SINIF ETKİNLİKLERİ

HADİ ÇÖZ BAKALIM

Gelişim Alanı	Sosyal Duygusal Gelişim
Yeterlik Alanı	Karar Verme
Kazanım/Hafta	Problem çözerken başvurduğu yolları açıklar / 7. Hafta
Sınıf Düzeyi	3.Sınıf
Süre	40 dk (Bir ders saati)
Araç-Gereçler	1. Çalışma Yaprağı-1 2. Etkinlik Bilgi Notu 3. Tahta kalem 4. A3 kâğıdı
Uygulayıcı İçin Ön Hazırlık	1. Çalışma Yaprağı-1’de yer alan örnek olaylar belirlenecek grup sayısı dikkate alınarak her gruba bir tane örnek olay verilmek üzere çoğaltılır. 2. A3 kâğıdı tahtaya asılır. 3. Etkinlik Bilgi Notu okunur.
Süreç (Uygulama Basamakları):	1. Uygulayıcı tarafından öğrencilerin dikkatini çekmek amacıyla aşağıdaki açıklama yapılır. <i>“Çocuklar sizinle paylaşmak istediğim bir problemim var. Her sabah okula gelmek için saat çalınca kalkıyorum fakat saati kapatıp tekrar yatıyorum ve beni almak için gelen arkadaşımı bekletiyorum? (Burada uygulayıcı başka bir problem de belirleyebilir). Sizin de hayatta karşılaştığınız problemler var mı? Bu problemler nelerdir?”</i> 2. Öğrencilerden gelen cevaplar daha önceden tahtaya asılan A3 kâğıdına yazılır. 3. Bu kez öğrencilere <i>“Gördüğünüz gibi çocuklar hepimiz birçok farklı problem söyledik. Peki bu problemlerim çözümü için neler yapıyoruz, hangi çözüm yollarına başvuruyoruz?”</i> sorusu yöneltilir ve gönüllü öğrencilerden cevap alınır. 4. Sınıf mevcudu dikkate alınarak öğrenciler 4-5 kişilik gruplara ayrılır ve aşağıdaki açıklama yapılır. <i>“Şimdi sizlere bir problem durumu yazan örnek olay kartları dağıtacağım. Sizlerden kartta yazan problemin nasıl çözülebileceğine ilişkin düşüncelerinizi grup olarak tartışmanızı ve ortak kararlarınızı not almanızı istiyorum.”</i> 5. Her gruba Çalışma Yaprağı-1’de yer alan ve önceden kesilerek hazırlanmış olan birer tane örnek olay kartı dağıtılır. Gruplara çalışmalarını tamamlamaları için 10 dk süre verilir.

Süreç (Uygulama Basamakları):

6. Süre bitiminde her gruptan bir temsilci seçilir ve grup temsilcisinin yazdıkları çözümleri sınıfla paylaşmasını ister.
7. Uygulayıcı tarafından öğrencilere aşağıdaki sorular yöneltilerek, öğrencilerin duyu ve düşüncelerini ifade etmeleri desteklenir.
 - Karşılaştığınız problemleri çözmede bugüne kadar kullandığınız hangi yollar etkili oldu?
 - Daha önce denemediğiniz bir problem çözme yolu öğrendiniz mi? Örnek verir misiniz?
 - Etkinlikte ifade edilen hangi problem çözme yollarının sizin için etkili olduğunu düşünüyorsunuz? Neden?
8. Uygulayıcı tarafından Etkinlik Bilgi Notu'ndan da yararlanılarak "Problemler farklı olsa bile problem çözmede kullanılacak çözüm aşamaları vardır. (Burada problem çözmenin basamakları hakkında detaylı bilgi verilmez.)" şeklinde bir açıklama yapılarak süreç sonlandırılır.

Kazanımın Değerlendirilmesi:

1. Öğrencilere "Çevremizde birçok problem ile karşılaşabiliriz. Bu problemler bize ait olabileceği gibi başkalarına da ait olabilir. Problemleri doğru bir şekilde çözebileceğimiz yöntemler vardır." yönergesi verilerek çevrelerinde hangi problem çözme yollarının kullanıldığını gözlemlemeleri istenebilir.

Uygulayıcıya Not:

1. Sınıf seviyesi gözetilerek örnek olaylar çocukların sınıf ve çevresinde karşılaşılabileceği olaylardan seçilmiştir.
2. Aynı örnek olayın iki gruba verilmesi aynı problem durumunda farklı yollara başvurulabileceğini anlatmaya yardımcı olacaktır.
3. Öğrencilerin yazarak tamamlamada sorun yaşayacağını düşünüyorsanız aralarında sözlü tartışabileceklerini söyleyebilirsiniz.

Özel gereksinimli öğrenciler için;

1. Örnek olay kartları öğrencinin gereksinimine göre punto büyütülerek/Braille yazılarak ya da görsellerle desteklenerek materyal uyarlaması yapılabilir.
2. Grup çalışmasında akran eşleşmesine yer verilerek sosyal çevre düzenlenebilir.
3. Problem çözme basamaklarını öğrenciye kazandırırken öğretmen neyin nasıl yapılacağını önce kendisi göstererek ya da söyleyerek öğrenme sürecini farklılaştırabilir.
4. Etkinliğin tamamlanması için ek süre verilebilir.

Etkinliği Geliştiren:

Meriç DÖNMEZ

Çalışma Yaprağı 1

ÖRNEK OLAY 1

Arkadaşları Ali'yi dışarıda oynamak için çağırmaktadır. Ali ödevlerini bitirmeden sokağa çıkmayacağı konusunda ailesi ile birlikte bir planlama yapmıştır. Aşağıya inmek için can atarken ödevlerinin çokluğu onu düşündürmektedir. Ali nasıl yaparsam hem ödevlerimi tamamlar hem de aşağıda oynayabilirim diye düşünmeye başlamıştır.

ÖRNEK OLAY 2

Bir grup çocuk sınıflarındaki yabancı uyruklu arkadaşlarının bir suçu olmadığı halde teneffüs de yaşanan olay için onları suçlamaktadır . Fatih'ten de öğretmen sorduğunda onlar gibi söylemesini, öyle söylemez ise onunla arkadaş olmayacaklarını ve oyunlara almayacaklarını söylemişlerdir. Fatih bu duruma üzülmüş ve ne yapacağını düşünmektedir.

ÖRNEK OLAY 3

Muammer tahtayı göremediği için göz doktoruna gitmiştir. Doktor kendisine bir gözlük vermiştir. Muammer ilk gün gözlüğü ile okula gelmiştir. Bunu gören arkadaşları onunla dört göz diyerek dalga geçmişlerdir. Muammer buna çok üzülmüş ve gözlüğünü takmamaya başlamıştır. Tahtayı göremediği için dersleri yetiştirememekte ve bunu kimseye söyleyememektedir. Gözlüğünü soran öğretmenine ise evde kaldı, annemler takma diyor, sapı kırıldı gibi şeyler söylemektedir. Yanında oturan arkadaşının defterine bakarak yazmaya çalışmaktadır. Muammer bu durum ne yapacağını düşünmektedir?

ETKİNLİK BİLGİ NOTU

BEN SORUN ÇÖZEBİLİRİM MODELİ PROBLEM ÇÖZME BASAMAKLARI

1. Adım: Sorunu tanımlayın.

Ne oldu? Sorun nedir? Söyleyecekleriniz, benim bu sorunu daha iyi anlamama yardım edecektir.

2. Adım : Duyguları açıklığa kavuşturun.

Ne hissediyorsun? ne hissediyor?

3. Adım : Sonuçları açıklığa kavuşturun.

Sen böyle yapınca sonuç ne oldu?

4. Adım : Sonuçlarla ilgili duyguları açıklığa kavuşturun.

Bu sonuç karşısında sen ne hissettin? (Örneğin : sana vurunca / senin oyuncağını alınca, vb.)

5. Adım : Çocuğu, alternatif çözümler düşünmeye teşvik edin.

Bu sorunu çözmek için farklı bir çözüm yolu düşünebilir misin? Peki bu farklı çözüm yolu ne? (Örneğin : İkinizin de kendini kötü hissetmeyeceği / O'nun sana vurmuyacağı, vb. bir çözüm yolu ne olabilir?)

6. Adım : Çocuğu, her çözümü değerlendirmeye teşvik edin.

Bu iyi bir fikir mi? Yoksa iyi bir fikir değil mi? Eğer iyi bir fikirse : Öyleyse git ve bunu dene. Eğer kötü bir fikir değilse : Farklı bir şey düşünmelisiniz.

7. Adım : Çocuğun düşünmüş olmasından övgüyle söz edin.

Eğer çözüm işe yararsa; - Her şeyi kendin düşündün. Kutlarım! Sen iyi bir sorun çözücüsün. Eğer çözüm işe yaramıyorsa; - Farklı bir şey düşünmelisin. Senin iyi düşünen bir kişi olduğuna biliyorum!

UYGULAYICIYA NOT: Problem çözme basamakları bir sonraki haftanın konusu olarak işlenecektir. Bu etkinliğin bilgi notu olarak paylaşılmasının sebebi; öğrencilere sundukları çözüm yollarından farklı olarak "sistemik bir problem çözme yöntemi" hakkında bilgi vermektir. Etkinliğin sonunda bu bilgi notundan yararlanılır.

3. SINIF ETKİNLİKLERİ

BASAMAKLARI ÇIKIYORUM ÇÖZÜME ULAŞIYORUM

Gelişim Alanı	Sosyal Duygusal Alan
Yeterlik Alanı	Karar Verme
Kazanım/Hafta	Problem çözme basamaklarını açıklar. / 8. Hafta
Sınıf Düzeyi	3.Sınıf
Süre	40 dk (Bir ders saati)
Araç-Gereçler	<ol style="list-style-type: none"> 1. Çalışma Yaprağı-1 2. Çalışma Yaprağı-2/A ve 2/B 3. Çalışma Yaprağı-3 4. Etkinlik Bilgi Notu 5. Öğrenci sayısı kadar A4 büyüklüğünde fon kartonu/renkli kâğıt 6. Yapıştırıcı 7. Makas
Uygulayıcı İçin Ön Hazırlık	<ol style="list-style-type: none"> 1. Çalışma Yaprağı-1 öğrenci sayısı kadar çoğaltılır. İşaretleli yerlerden kesilir. 2. Çalışma Yaprağı-2/A ve 2/B üçer adet çoğaltılır. 3. Çalışma Yaprağı-3 altı adet çoğaltılır. 4. Etkinlik Bilgi Notu okunur.
Süreç (Uygulama Basamakları):	<ol style="list-style-type: none"> 1. Uygulayıcı tarafından aşağıdaki açıklama yapılır: <i>"Merhaba çocuklar geçen hafta problemlere bulduğunuz çözüm yolları ile ilgili etkinlikler yapmıştık. Bu hafta hep birlikte problem çözme basamaklarını yakından tanıyacağız."</i> 2. Çalışma Yaprağı-1 işaretleli yerlerden kesilmiş şekilde ve renkli A4 kağıdı öğrencilere dağıtılır. Öğrencilerden parçaları doğru sırayla birleştirip A4 boyutundaki renkli kartona yapıştırması istenir. 3. Bu çalışmanın ardından tahtaya problem çözme basamakları görseli çizilerek veya projeksiyondan yansıtılarak her bir basamak kısaca açıklanır. Çalışma Yaprağı-1 üzerindeki açıklamalar okunur. 4. Öğrenciler gruplama tekniklerinden biri kullanılarak 6 gruba ayrılır. 5. Gruplara Çalışma Yaprağı-2/A ve 2/B her gruba bir adet olmak üzere karışık şekilde verilir ve buradaki örnek olayı dikkatle okumaları istenir. 6. Öğrencilere Çalışma Yaprağı-3 dağıtılır. Örnek olayın başında verilen soruları yanıtlayarak basamaklardaki boşlukları doldurmaları istenir.

Süreç (Uygulama Basamakları):

7. Grup sözcülerinin Çalışma Yaprağı-3'e verdiklerin yanıtları sınıfla paylaşmasının ardından aşağıdaki sorular sorulur:

- Daha önce karşılaştığınız problemlerde bu basamaklardan hangilerini kullanıyordunuz?
- Problem çözme basamaklarını kullanmamız bizlere ne gibi yararlar sağlar?
- Bir problemle karşılaştığımızda bu basamaklardan bazılarını atladığımızda ne gibi sorunlarla karşılaşabiliriz?

8. Gönüllü öğrencilerden cevapları alındıktan sonra aşağıdaki yönerge ile etkinlik sonlandırılır:

"Basamaklar art arda sıralanarak bir bütün oluşturur. Her bir basamaktan sırayla ve tek tek ilerlendiğinde güvenli bir şekilde varılacak yere ulaşabiliriz. Basamakları inerken veya çıkarken sırayla gitmez ve birkaç basamağı atlarsanız düşüp yaralanabilirsiniz. Günlük hayatta bir problemle karşılaştığınızda problem çözme basamaklarını adım adım sırayla uygularsanız en doğru çözüme ulaşabilirsiniz."

Kazanımın Değerlendirilmesi:

1. Öğrencilerden Çalışma Yaprağı-1'i evlerinde veya odalarında görebilecekleri bir yere asmaları istenir. Herhangi bir problem durumunda çözüme ulaşmak için bu yöntemi kullanmalarının faydalı olacağı vurgulanır.

Uygulayıcıya Not:

1. Etkinlik Bilgi Notu tahtaya yansıtılabilir.

Özel gereksinimli öğrenciler için;

1. Grup çalışması sırasında akran eşleşmesi yapılarak akran desteği sağlanabilir.
2. Çalışma yaprağında yer alan yazılı materyallere Braille yazı eklenebilir ya da punto büyütülerek materyal desteği sağlanabilir.
3. Etkinliğin tamamlanması için ek süre verilebilir.
4. Problem çözme basamakları görseli açıklanarak ve söylenerek öğretmen desteği sağlanabilir.
5. Yapıştırma süreci esnasında öğretmen desteği sağlanabilir.
6. Problem çözme basamaklarındaki her bir aşama öğretmenle birlikte öğrencinin yaşantısından örnek verilerek ilerleyecek şekilde etkinlik aşamalı halde sunulabilir.

Etkinliği Geliştiren:

Zerrin AY, Esin GÜRSOY

BEN SORUN ÇÖZEBİLİRİM

ETKİNLİK BİLGİ NOTU



6.Basamak

Değerlendir

Seçtiğin yöntem işe yaradı mı? Eğer işe yaramadığını düşünüyorsan 4. basamağa dön ve yeni bir çözüm seç. Bu problemi çözeceğine eminimi!..

5.Basamak

Seç ve Uygula

Önerdiğin çözüm yollarının olası sonuçlarını düşün. En uygun çözümü seç ve uygula.

4.Basamak

Çözüm Yolları Öner

Olabildiğince çok çözüm yolu öner. Akılına gelen tüm yolları yaz. Unutma bir problemi çözmek için bir çözüm yolu var.

3.Basamak

Diğer Kişinin Bakış Açısına Dikkat Et

Bu sorunu yaşadığın karşı taraf/diğer kişi ne hissediyor olabilir? Onun duygularını ifade et

2.Basamak

Duygularını ifade Et

Bu sorun sana neler hissettiriyor açıkça ifade etmelisin

1.Basamak

Problemi Tanımla

Sorunun ne olduğunu daha iyi anlayabilmek için sorunu açıkça tanımla

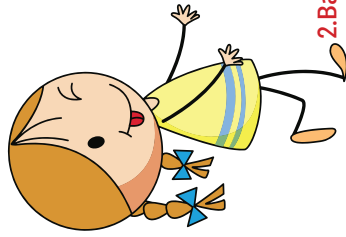
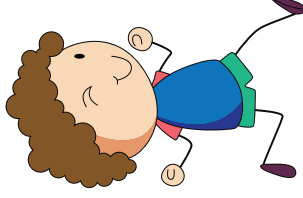

BEN SORUN ÇÖZEBİLİRİM

Çalışma Yaprağı 1



Değerlendir
Çözümüne ulaştın mı?

Seç ve Uygula
Sonuçlarını düşün, en uygun çözüm yolunu seç

Çözüm Yolları Öner
Bir problemi çözmenin bir çok yolu vardır.

Diğer Kişinin Bakış Açısına Dikkat Et
Karşı taraf kendini nasıl hissediyor olabilir?

Duygularını İfade Et
Kendini nasıl hissediyorsun?

Problemi Tanımla
Sorunu açıkça ifade et.

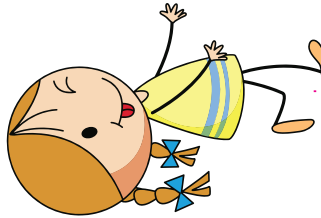
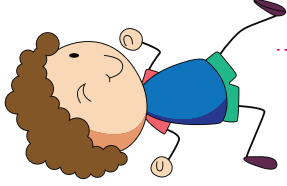

Çalışma Yaprağı 2/A

Aşağıdaki öyküyü dikkatle okuyalım. Kendimizi **Tolga**'nın yerine koyarak öyküde yaşanan olayları problem çözme basamaklarında uygun basamağa yerleştirelim. Tolga'nın sorununa çözüm yolları bulalım ve basamakları tamamlayalım.



Tolga o sabah çok heyecanlıydı. Okula tiyatro gelecekti. Tolga afişi gördüğü ilk gün biletini almış ve tiyatro günün sabırsızlıkla beklemeye başlamıştı. Okula koşarak gitti. Okulun tiyatro salonunun kapısı içeri girmeyi bekleyen öğrencilerle doluydu. Öğretmen onları sıraya dizmeye çalışıyordu. Tolga bu sırada arkadaşı Oya'yı gördü ve Oya'ya seslendi. "Oya, bana da yer tutun, ben de sizin yanınızda sıraya gireyim." Oya "tamam" dedi ve Tolga için yer açmaya çalıştı. Tolga kalabalığın arasında önlere doğru ilerlemeye çalışırken Mahmut ile çarpıştı. Mahmut Tolga'ya çok kızdı ve "Ne yapıyorsun böyle, bak ben varım sırada! Çabuk yerine geri dön!" diyerek Tolga'yı itti. Tolga dengesini kaybetti ve yere düştü. Mahmut ile Tolga tartışmaya başladılar. Yükselen sesleri duyan öğretmen Mahmut ve Tolga'nın yanına geldi. Tolga öğretmenine Mahmut'un kendisini ittiğini ve yere düşünce canının çok yandığını söyledi. Mahmut ise Tolga'nın sıraya geç gelmesine rağmen önlere geçerek haksızlık yaptığını ve buna çok öfkeli olduğunu anlattı. Öğretmen Tolga'ya ve Mahmut'a yaptıkları davranışları düşünmelerini ve bu aralarındaki probleme çözüm üretmelerini söyledi...

Çalışma Yaprağı 2/B

Aşağıdaki öyküyü dikkatle okuyalım. Kendimizi **Mahmut**'un yerine koyarak öyküde yaşanan olayları problem çözme basamaklarında uygun uygun basamağa yerleştirelim. **Mahmut**'un sorununa çözüm yolları bulalım ve basamakları tamamlayalım.



Tolga o sabah çok heyecanlıydı. Okula tiyatro gelecekti. Tolga afişi gördüğü ilk gün biletini almış ve tiyatro günün sabırsızlıkla beklemeye başlamıştı. Okula koşarak gitti. Okulun tiyatro salonunun kapısı içeri girmeyi bekleyen öğrencilerle doluydu. Öğretmen onları sıraya dizmeye çalışıyordu. Tolga bu sırada arkadaşı Oya'yı gördü ve Oya'ya seslendi. "Oya, bana da yer tutun, ben de sizin yanınızda sıraya gireyim." Oya "tamam" dedi ve Tolga için yer açmaya çalıştı. Tolga kalabalığın arasında önlere doğru ilerlemeye çalışırken Mahmut ile çarpıştı. Mahmut Tolga'ya çok kızdı ve "Ne yapıyorsun böyle, bak ben varım sırada! Çabuk yerine geri dön!" diyerek Tolga'yı itti. Tolga dengesini kaybetti ve yere düştü. Mahmut ile Tolga tartışmaya başladılar. Yükselen sesleri duyan öğretmen Mahmut ve Tolga'nın yanına geldi. Tolga öğretmenine Mahmut'un kendisini ittiğini ve yere düşünce canının çok yandığını söyledi. Mahmut ise Tolga'nın sıraya geç gelmesine rağmen önlere geçerek haksızlık yaptığını ve buna çok öfkeli olduğunu anlattı. Öğretmen Tolga'ya ve Mahmut'a yaptıkları davranışları düşünmelerini ve bu aralarındaki probleme çözüm üretmelerini söyledi...

BEN SORUN ÇÖZEBİLİRİM

Çalışma Yapağı 3



6.Basamak

Değerlendir

5.Basamak

Seç ve Uygula

4.Basamak

Çözüm Yolları
Öner

3.Basamak

Diğer Kişinin
Bakış Açısına
Dikkat Et

2.Basamak

Duygularını
ifade Et

1.Basamak

Problemi
Tanımla

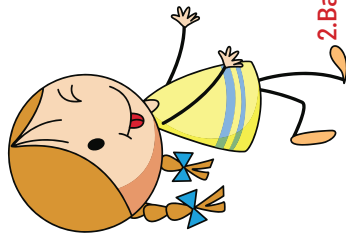
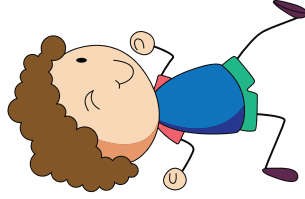

3. SINIF ETKİNLİKLERİ

BENİM KÖŞEM-BENİM PLANIM

Gelişim Alanı	Akademik
Yeterlik Alanı	Eğitsel Planlama ve Başarı
Kazanım/Hafta	Kendisi için verimli öğrenme ve çalışma koşullarını oluşturur. / 9.Hafta
Sınıf Düzeyi	3.Sınıf
Süre	40 dk (Bir ders saati)
Araç-Gereçler	1. Çalışma Yaprağı-1 2. Etkinlik Bilgi Notu
Uygulayıcı İçin Ön Hazırlık	1. Çalışma Yaprağı-1'deki resimler görünür büyüklükte çıktısı alınarak hazırlanır.
Süreç (Uygulama Basamakları):	<ol style="list-style-type: none"> Uygulayıcı sınıfın görünen yerine çalışma yaprağında olan resimleri asıp öğrencilere 'Bu resimlerde neler görüyorsunuz?' diyerek, öğrencilerin dikkati resimlere çekilir. Resimlerin tek tek açıklaması yapılır. (örn; çalışırken hayallere dalmak ve sonuçları, masada çalışmak, yerde çalışmak vb.) Resimler üzerine konuşulduktan sonra şu açıklamayı yapılır: <i>"Evet sevgili öğrenciler hepimizin bu resimlerde gördüğü ve söylediği gibi, bugün verimli öğrenme ve çalışma koşullarımızın nasıl olması gerektiği üzerinde duracağız."</i> Sınıf tahtasına "Verimli öğrenme ve çalışma koşulları nasıl olmalıdır?" diye yazılır. Öğrencilere şu açıklama yapılır. "Resimleri ve tahtada yazılı olan başlığı birlikte düşünelim. Bunun hakkında ne düşünüyorsunuz?" diyerek, bir beyin fırtınası başlatılır. Gönüllü öğrencilere söz hakkı verilerek düşünceleri alınır. Uygulayıcı tarafından Etkinlik Bilgi Notu'nda bulunan "Uygun Çalışma Koşulları ve Verimli Öğrenme Ortamları"nın başlıkları tek tek tahtaya yazılır: <ul style="list-style-type: none"> Her başlık için gönüllü öğrencilerden, ilgili başlıkların nasıl olması gerektiğini açıklamaları istenir. Öğrencilerin açıklamasından sonra, uygulayıcı yazdığı her başlık için Etkinlik Bilgi Notu'ndaki açıklamaları okur. Daha sonra diğer başlığı yazar. Şu açıklamayla sürece devam edilir:

Süreç (Uygulama Basamakları):

"Yaptığımız bu etkinlikten sonra size göre en uygun olan verimli öğrenme ve çalışma koşullarını ister resim yaparak, ister yazarak göstermenizi istiyorum?" denir ve yapılan resimlerin gönüllü öğrenciler tarafından paylaşılması istenir.

8. Aşağıdaki sorular ile etkinliğe devam edilir.

- Sizin nasıl bir çalışma ortamınız var?
- Kendinize uygun çalışma ortamınız nasıl olmalıdır?
- Bu ortamı oluşturmanız için ailenizle neler yapabilirsiniz?
- Kendinize uygun verimli öğrenme ve çalışma koşullarını nasıl oluşturabilirsiniz.
- Etkinlik size neler kazandırdı?

9. Uygulayıcı tarafından 'Hepimizin, benzer ve farklı öğrenme özellikleri vardır. Aynı zamanda hepimizin farklı ortamlarda farklı öğrenme durumlarımız var. Bugün hepiniz kendiniz için verimli öğrenme ve çalışma koşullarını oluşturmayı öğrendiniz.' açıklamasıyla etkinlik sonlandırılır.

Kazanımın Değerlendirilmesi:

1. Etkinlik Bilgi Notu sınıf panosuna asılır.
2. Öğrencilerin Etkinlik Bilgi Notu'ndaki açıklamaları dikkate alarak aileleriyle birlikte evlerinde verimli öğrenme ve çalışma koşullarını oluşturmaları istenir.

Uygulayıcıya Not:

1. Resimleri uygun şekilde hazırlamakta sorun yaşandığı durumlarda etkileşimli tahta veya projeksiyon kullanılabilir.

Özel gereksinimli öğrenciler için;

1. Etkinlik Bilgi Notu'ndaki açıklamaların görselleri de hazırlanarak bir infografik şeklinde öğrencilerle paylaşılabilir.
2. Sorular basitleştirilerek öğrencilerin katılımı desteklenebilir.
3. Çalışma yaprağındaki resimler büyütülerek veya kontrast renkte bir zemin üzerine yapıştırılarak görme bakımından işlevsel hale getirilebilir.

Etkinliği Geliştiren:

Galip BEDİR

Çalışma Yaprağı 1

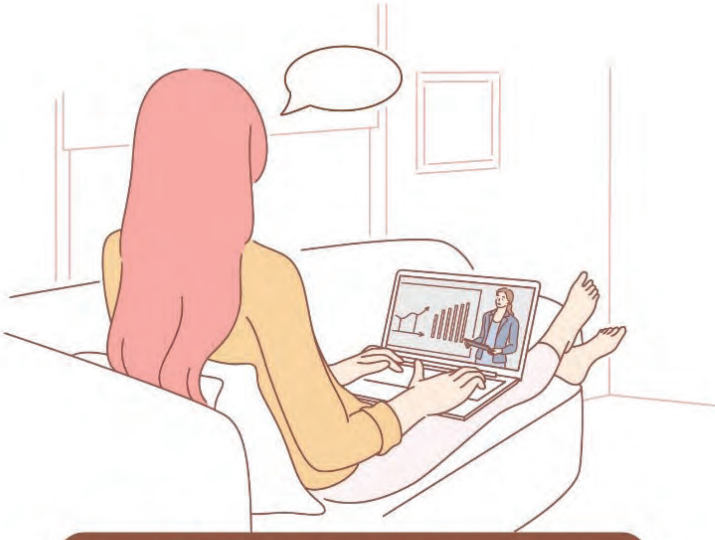

Koltukta çalışmak



Masada çalışmak



Yerde çalışmak



**Zamana dikkat ederek
çalışmak**

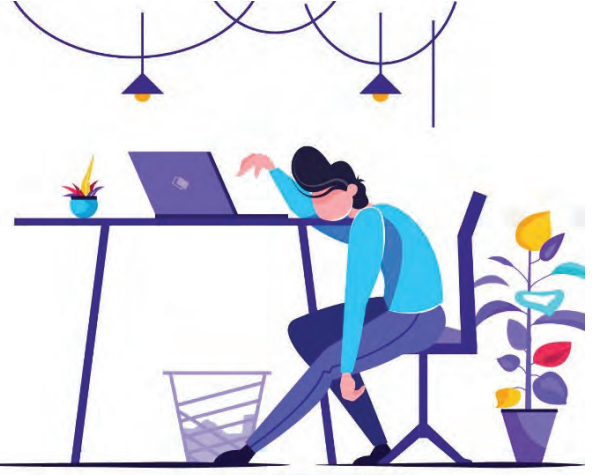

**Zamana dikkat
etmeyerek çalışmak**



Kütüphanede çalışmak



**Bir çok dersi birlikte
düşünerek çalışmak**



Hayal kurarak çalışmak

ETKİNLİK BİLGİ NOTU

Verimli Öğrenme ve Çalışma Koşulları	
Hedef Belirlemek: <p>Her çalışma bir amaca yönelik olmalıdır. Bu amaçlar, bir problemin çözümünü öğrenmek, bir yazıdaki ana düşünceyi bulabilmek vs. olabilir. Bunları iyi belirleyerek çalışmaya başlayan kişiler, bu yakın amaçlara ulaşma sınıfını geçmek, okulunu bitirmek ve sınavı kazanmak biçiminde özetlenen uzaktaki amaçlarına da ulaşmaktadırlar.*</p>	Çalışma Ortamı: <p>Ders çalışma yerinin seçimi çok önemlidir. Çalışma yeri derli toplu, yalın elden geldiğince sabit ve sakin olmalı, ayrıca ışık, ısı gibi fiziksel sorunları da çözümlenmiş olmalıdır. Ayrı bir yerin sağlanamaması çalışmadan kaçmanın bir nedeni olmamalı, elverişsiz koşullarda da ders çalışmaya alışmalıdır. Yatakta, koltukta ve divanda uzanarak çalışmak, dikkatin toplanmasını güçleştirecek, çalışmak için daha çok zaman yitirmesine neden olacaktır.*</p>
Plan Yapmak: <p>Ders çalışmayı "nasıl", "ne zaman" ve "nerede" çalışacağınıza karar vermek demektir. Planlı çalışmak verimli öğrenme üzerinde büyük bir etkiye sahiptir.*</p>	Verimi Azaltıcı Etkenleri Ortadan Kaldırmak: <p>Ders çalışmaya başlamadan önce, yorgunluk, uykusuzluk, ağrı, sızı, elem duygusu, korku, öfke, aşırı kaygı, fazla heyecan, endişe, açlık, aşırı tokluk, aile dertleri, normalin altında ve üstündeki fiziki şartlar (çok sıcak, çok soğuk gibi) acelecilik, telaş, araç ve gereç noksanlığı gibi etkenlerin elden geldiğince giderilmesi gerekir.*</p>
Not Tutmak: <p>Yazılı hale getirilmeyen bilgiler çok çabuk unutulur. Buna bağlı olarak öğrenci derste dinlediği konuyu çok fazla ayrıntılandırmadan not tutmalıdır. Mümkünse her ders farklı bir deftere not alınmalı, not alırken yazı düzenine dikkat edilmeli ve olabildiğince renkli kalemler kullanılmalıdır. Not ne kadar güzel görünürse öğrencinin çalışma isteği artar.*</p>	Verimli Okumak: <p>Okuma, öğrenmenin en temel yoludur. Öğrenmede hızlı okuma önemli ve gereklidir. Hızlı okumayla hem okunanlar daha iyi anlaşılır, hem de zamandan kazanılır. Okuma hızı lise öğrenciler için yaklaşık 200 – 250 sözcüktür. Bu hız okunulan yazının niteliğine ve okumanın amacına göre ayarlanmalıdır. Okuma yorum yapma, eleştirme özet çıkarmak için yapılıyorsa okuma hızı yavaş olmalıdır. Hızlı okumanın en önemli yolu sesiz okumadır. Sessiz okuma hızı arttırdığı gibi anlamayı da kolaylaştırır. Hızlı ve anlamlı okuma becerisi kazanabilmek için çok fazla okuma çalışmaları yapılmalıdır.*</p>

Tekrar Etmek: Öğrenilenler zamanla unutulabilir. Unutmayı önlemenin iki yolu vardır. Bunlardan biri öğrenilen bilgileri yeri geldikçe kullanmak, diğeri de aralıklı olarak tekrar etmektir. Öğrendiklerinizi yeri geldikçe kullanırken hem bunların işe yaradığını göreceksiniz, hem de yeni bilgiler edinmeye motive olacaksınız. Aralıklı olarak yapacağınız tekrarlar sayesinde ise bir taraftan eski öğrendiklerinizi hatırlarken diğeri yandan da sınavlara her an hazır durumda olacaksınız.*	Dikkati Toplamak: İnsanda dikkat her an vardır, önemli olan bunun çalışılan konu üzerinde toplanabilmesidir. Sevilen ve ilgi duyulan bir konu, dikkatin uyanık tutulmasına yardım eder. Daima belirli yerlerde çalışmak, gürültünün bulunmadığı ortamlarda çalışmak, sandalyede oturarak çalışmak, masada gerekli araçlar dışında başka şeyler bulundurmamak, çalışma yerini 18-20 derece sıcaklıkta tutmak, işleri sıraya koymak, işleri bitirmede kendinizle yarış kararı almak, her defasında farklı bir ders çalışmak dikkatin dağılmasını önleyici yöntemlerdir.*
Soru Sormak: Ders anında öğrenci anlamadığı yerleri sormalıdır. Bu noktaları öğrenmeden geçmemelidir.*	Belli Aralıklarla Çalışmak: 40 dakika çalıştıktan sonra araya 5-10 dakikalık dinlenme koymak yararlı olur. Bu sayede çalışılan süre içinde dağılan dikkat ve azalan verim tekrar kazanılır*
Zamanı Yönetmek: Bir ders ya da konu içinde ayrılacak süre öğrenciden öğrenciye değişir. Her öğrenci zamanı kendine göre ayarlamalıdır. Buna göre çalışmalıdır.*	

KAYNAK:

*Bilecik Rehberlik Ve Araştırma Merkezi Müdürlüğü Öğrenme Stilleri İle Ders Çalışma Alışkanlıkları Öğretmen Kitapçığı:Bilecik

3. SINIF ETKİNLİKLERİ

BİRLİKTE GELİŞİYORUZ

Gelişim Alanı	Sosyal Duygusal
Yeterlik Alanı	Kişiler Arası Beceriler
Kazanım/Hafta	Takım çalışmalarının kişisel gelişimine etkilerini fark eder. / 10. Hafta
Sınıf Düzeyi	3.Sınıf
Süre	40 dk (Bir ders saati)
Araç-Gereçler	1. Etkileşimli tahta / projeksiyon 2. Çalışma Yaprığı-1 3. Etkinlik Bilgi Notu
Uygulayıcı İçin Ön Hazırlık	1. https://www.youtube.com/watch?v=ICQg0gMhvOU bağlantısı ile "The Power Of Teamwork" (Takım Çalışmasının Gücü) adlı video izlenir. 2. Çalışma Yaprığı-1 öğrenci sayısı kadar çoğaltılır. 3. Etkinlik Bilgi Notu okunur.
Süreç (Uygulama Basamakları):	1. Aşağıdaki sorular sorularak etkinlik başlatılır ve gönüllü öğrencilerden yanıtlar alınır: <ul style="list-style-type: none">Günlük hayatta her işi tek başınıza yapmanız mümkün müdür? İş birliğiyle yaptığınız çalışmalara örnek veriniz.Takım sporları deyince aklınıza hangi sporlar geliyor? Örnekler veriniz.Okulda / sınıfta takım çalışması ile yaptığınız faaliyetler nelerdir? 2. Öğrencilerden cevaplar alındıktan sonra "Bu hafta sizlerle takım çalışmalarının kişisel gelişiminize etkileri üzerine bir etkinlik gerçekleştireceğiz." açıklaması yapılır. 3. Ön Hazırlık bölümünde yer alan bağlantı aracılığıyla "The Power Of Teamwork" (Takım Çalışmasının Gücü) adlı video izletilir. Video izledikten sonra üzerinde tartışılır. <ul style="list-style-type: none">İzlediğiniz videoda yardımlaşmayı ifade eden durum hangisiydi?İzlediğiniz videoda hangi hayvan liderlik becerisini gösterdi?Penguenlerin doğru zaman gelene kadar beklemeleri ve aynı anda sola doğru yürümeleri takım çalışmasının kazandırdığı hangi özelliği ifade eder?Minnion ampulü tek başına takabilir miydi?

Süreç (Uygulama Basamakları):

- Takım çalışması videodaki hayvanlara ne kattı? Sahip oldukları hangi özellikler ortaya çıkmış oldu?
4. Video sorular eşliğinde değerlendirildikten sonra tahtanın tam ortasına büyük harflerle "Takım Çalışması" yazılır. Öğrencilerden aşağıda belirtilen sorulara gelen cevaplar ile tahtada bir zihin haritası oluşturulur. (Zihin haritası oluşturulurken Etkinlik Bilgi Notu dikkate alınır.)
- Takım çalışmasının sizin gelişiminize nasıl bir katkısı olduğunuzu düşünüyorsunuz?
 - Takım çalışması sizlere neleri öğretir? Birkaç kelime ile ifade eder misiniz?
5. Aşağıdaki yönerge verilerek etkinlik tamamlanır:

"Takım çalışmasında içinde bulunduğunuz grubun sizden birtakım beklentileri olduğunu, orada tek başınıza var olmadığını bilmek size güven ve sorumluluk duygusu yükler. Takım olmak grup içindeki farklı seslerin uyum içinde bir araya gelmesini gerektirir. Böylece farklı düşüncelere saygılı olmayı öğrenirsiniz. Takım arkadaşlarınızla sağladığınız anlaşma iletişim becerilerinizi geliştirecektir. Takım çalışması mutlaka bir görev dağılımı içerir. Bu dağılımın zamanın verimli kullanımı, eksiklerin daha hızlı fark edilmesi gibi olumlu yönleri vardır. Böylece organizasyon beceriniz de gelişecektir."

Kazanımın Değerlendirilmesi:

1. Çalışma Yaprağı-1'de yer alan bulmaca öğrencilere dağıtılır, evde çözmeleri istenir.

Uygulayıcıya Not:

1. Etkileşimli tahta veya projeksiyon olmadığı durumlarda video bilgisayardan veya mobil cihazlardan izletilebilir.

Özel gereksinimli öğrenciler için;

1. Akran eşleştirmesi yapılarak akran desteği sağlanabilir.
2. Etkinliğin tamamlanması için ek süre verilebilir.
3. Videodaki görsel betimlenerek öğrenme süreci farklılaştırılabilir.

Etkinliği Geliştiren:

Zerrin AY

Çalışma Yaprağı 1

Takım çalışmasının kişisel gelişime katkısını ifade eden sözcükleri bulmacada uygun yerlere yerleştiriniz. Renkli kutularda bulunan harfleri bir araya getirerek anahtar kelimeleri oluşturunuz.

İş birliği - Liderlik - İletişim - Organizasyon

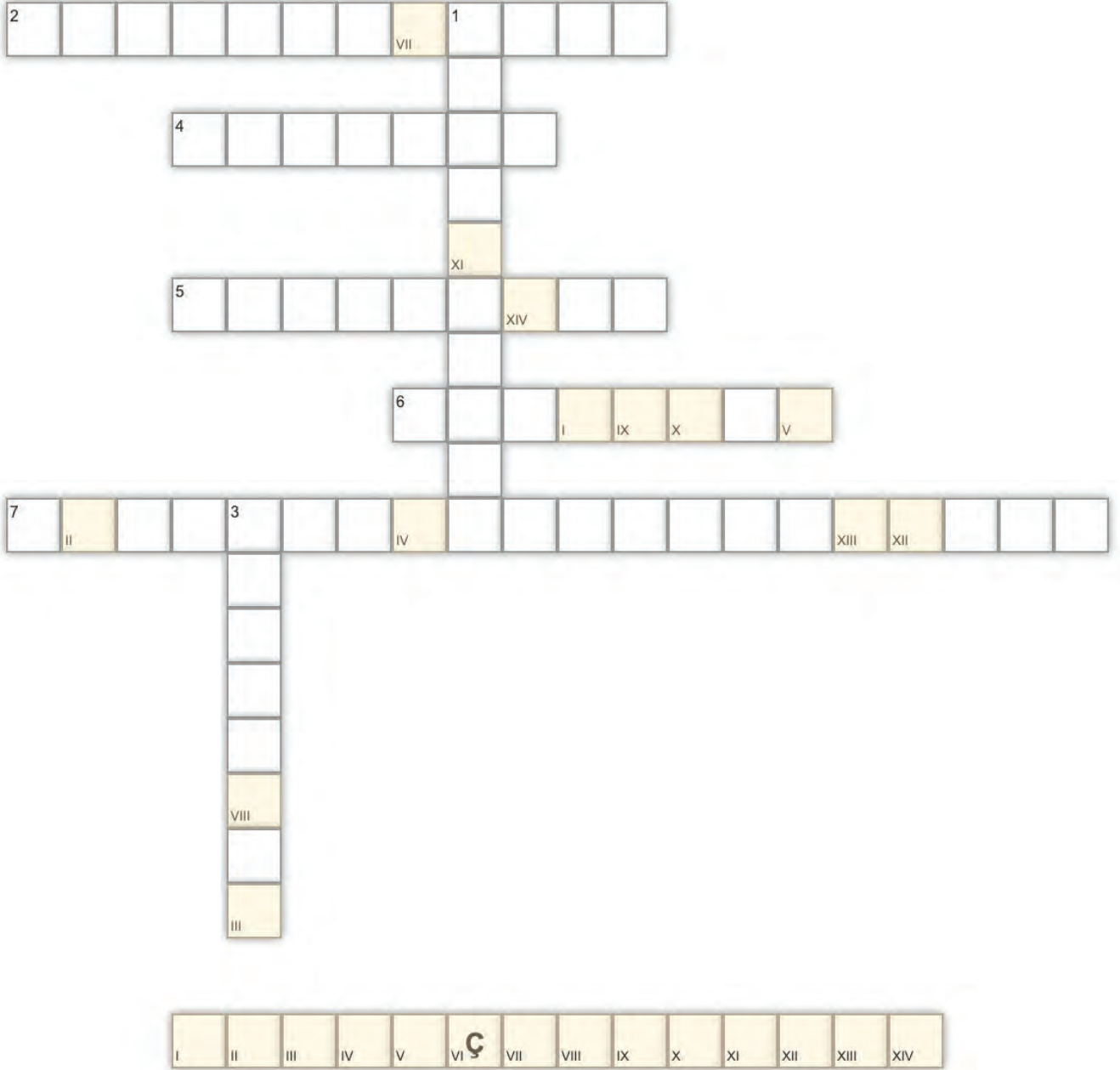

Hoşgörü - Farklı Düşüncelere Saygı - Sorumluluk

ETKİNLİK BİLGİ NOTU

Öğrencilerle birlikte oluşturacağınız zihin haritasında bu örnekten faydalanabilirsiniz.

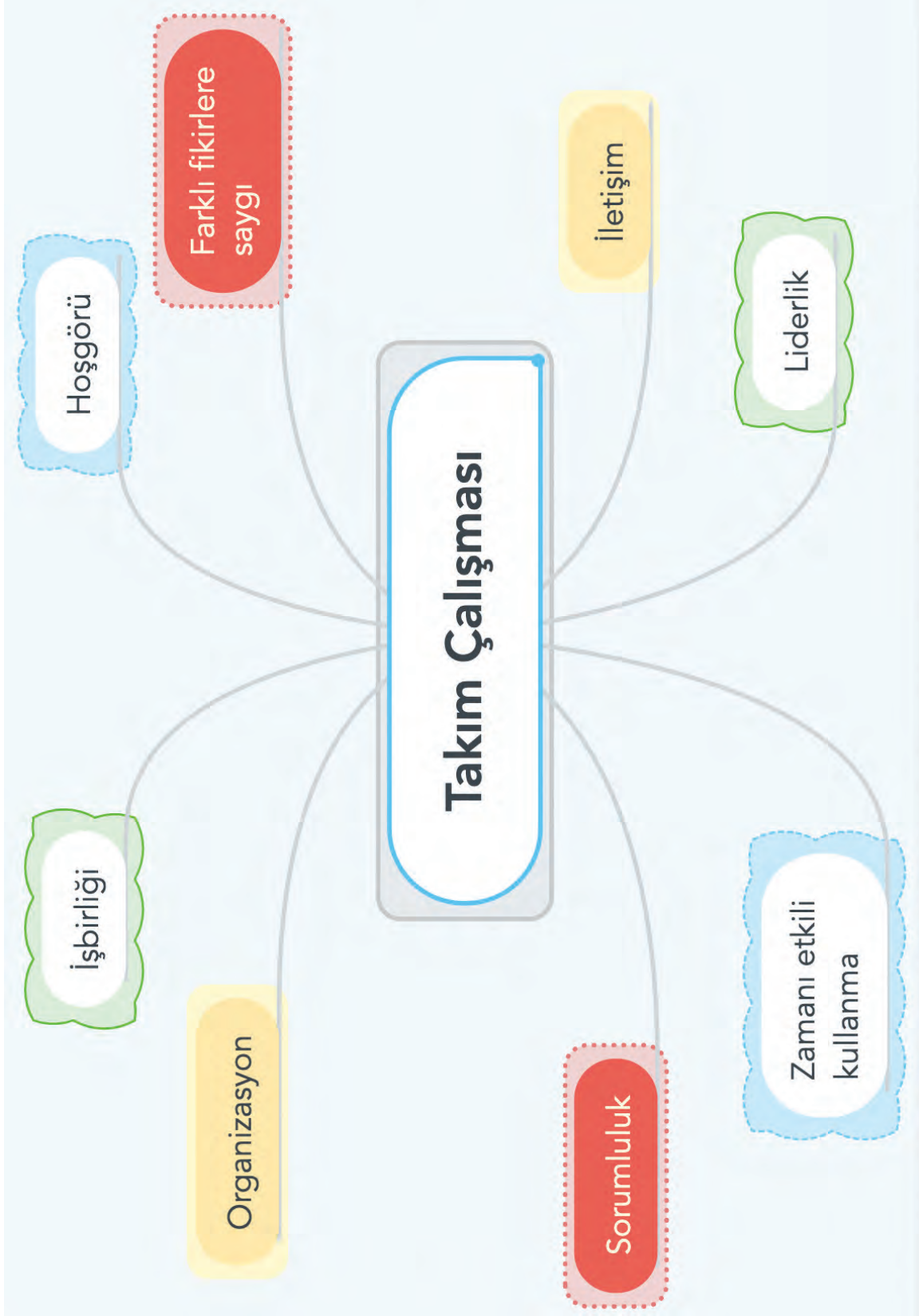

3. SINIF ETKİNLİKLERİ

YAPABİLDİKLERİM AĞACI

Gelişim Alanı	Kariyer
Yeterlik Alanı	Kariyer Farkındalığı
Kazanım/Hafta	Okul içinde ve dışında katıldığı etkinliklerde yapabildiklerini fark eder. / 11. Hafta
Sınıf Düzeyi	3.Sınıf
Süre	40 dk (Bir ders saati)
Araç-Gereçler	1. Çalışma Yaprağı-1 2. Çalışma Yaprağı-2 3. Makas ve Yapıştırıcı
Uygulayıcı İçin Ön Hazırlık	1. Çalışma Yaprağı-1 ve Çalışma Yaprağı-2 birer tane poster şeklinde hazırlanır. 2. Çalışma Yaprağı-1 ve Çalışma Yaprağı-2 öğrenci sayısı kadar çoğaltılır.
Süreç (Uygulama Basamakları):	<ol style="list-style-type: none"> Etkinliğin amacının okul içinde ve dışında katıldığı etkinliklerde yapabildiklerini fark etmek olduğu açıklanır. Uygulayıcı tarafından Çalışma Yaprağı-1 ve Çalışma Yaprağı-2 posterleri sınıfın tahtasına asılır ve aşağıdaki yönerge verilir: <i>"Sevgili öğrenciler, her birey yapabildikleri ile birbirinden farklı kendine has özellikler barındırır. Yapabildiklerimizin farkında olmak çok yönlü ve sosyal bir şekilde yetişebilmek için önemlidir. Bu etkinliğimizde de farkındalığımızı arttırmak amaçlı kendi 'Yapabildiklerim Ağacı'mızı oluşturacağız".</i> Her öğrenciye "Çalışma Yaprağı-1" ve "Çalışma Yaprağı-2" dağıtılır ve aşağıdaki yönerge verilir: <i>"Elinizde bulunan Çalışma Yaprağı-1'de okul içinde ve dışında yapabildikleriniz ile ilgili boş alanlar, Çalışma Yaprağı-2'de ise 'Yapabildiklerim Ağacı' yer almaktadır. Okul içinde ve dışında daha kolay yapabildiğiniz faaliyetleri düşününüz. Okul içinde yapabildiğiniz faaliyetleri 'Çalışma Yaprağı -1' de yer alan turuncu kutucuklara, okul dışındaki faaliyetleri ise yeşil kutucuklara yazınız (Örneğin; hikâye yazmak, tiyatro etkinliklerinde rol oynamak vb.) ve bu faaliyetleri kutucukların kenarlarından makas yardımı ile keserek 'Çalışma Yaprağı-2'de yer alan 'Yapabildiklerim Ağacı'nın dallarına yapıştırınız."</i> Öğrencilere okul içinde ve dışında yapmakta zorlanmadıkları faaliyetleri değerlendirmeleri ve kendi 'Yapabildiklerim Ağacı'nı oluşturmaları için süre verilir. Etkinlik tartışma soruları ile değerlendirilerek devam edilir.

Süreç (Uygulama Basamakları):

- Etkinlik sırasında daha kolay yaptığınızı fark ettiğiniz faaliyetler oldu mu?
- Daha kolay yaptığınızı düşündüğünüz faaliyetlere ilişkin yeterince zaman harcayabildiğinizi düşünüyor musunuz?
- Daha kolay yaptığınızı düşündüğünüz faaliyetlerle ilgili fiziksel ve ekonomik imkanlarınızı yeterli buluyor musunuz?
- Daha kolay yaptığınızı düşündüğünüz faaliyetlere ilişkin yeterince zaman geçirebilmek için neler yapmalısınız?

6. Aşağıdaki açıklama ile etkinlik sonlandırılır:

"Sevgili öğrenciler, gördüğünüz üzere herkesin 'Yapabildiklerim Ağacı' birbirinden çok farklı. Bireyin çok yönlü ve sosyal yetiştirilmesi için yapabildiği ve geliştirilmeye ihtiyacı olduğu alanlarını fark etmesi ile önem taşımaktadır."

Kazanımın Değerlendirilmesi:

1. Öğrencilerden gönüllü olanların okul içinde ve okul dışında daha kolay yaptıklarını düşündükleri faaliyetlerle ilgili fotoğraflarını sınıfa getirip arkadaşları ile paylaşmaları istenir.
2. Öğrencilerin etkinlik sonrasında tamamladıkları 'Yapabildiklerim Ağacı' sınıf panosunda sergilenir.

Uygulayıcıya Not:

1. Öğrencilerin duygu ve düşüncelerini gönüllülük ilkesi çerçevesinde paylaşmaları sağlanır. Paylaşımında bulunmaları yönünde öğrenciler zorlanmamalıdır.
2. Etkinlik sonrasında gönüllü öğrencilerden istenen fotoğrafların mümkün olduğunca etik ilkeler çerçevesinde paylaşılmasının sağlanmasına dikkat edilir.
3. Etkinlik sırasında özel eğitim ihtiyacı olan bireylere ihtiyaçları doğrultusunda gerekli şartlar oluşturulmalıdır.

Özel gereksinimli öğrenciler için;

1. Çalışma Yaprağı 1 ve 2 öğrencilerin gereksinimlerine göre büyütülebilir ve kesme yapıştırma sürecinde öğrencilere bireysel destek sunulabilir.
2. Sorular basitleştirilerek öğrencilerin katılımları desteklenebilir.
3. Ağaç dallarına yapıştıracakları yaprakların sayısı azaltılarak etkinlik basitleştirilebilir.

Etkinliği Geliştiren:

Neslihan KİRMİT

Çalışma Yaprağı 1

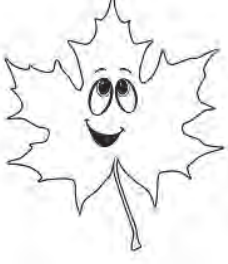

Yapabildiklerim

.....

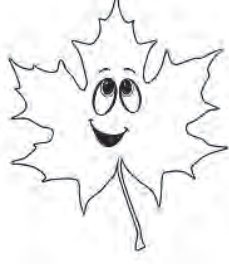

Yapabildiklerim

.....



Yapabildiklerim

.....

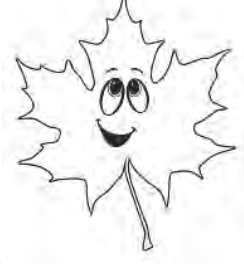

Yapabildiklerim

.....



Yapabildiklerim

.....



Yapabildiklerim

.....



Yapabildiklerim

.....



Yapabildiklerim

.....



Yapabildiklerim

.....



Yapabildiklerim

.....



Yapabildiklerim

.....

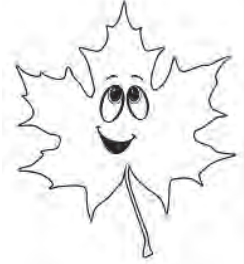

Yapabildiklerim

.....



Yapabildiklerim

.....



Yapabildiklerim

.....



Yapabildiklerim

.....



Yapabildiklerim

.....

Çalışma Yaprağı 2

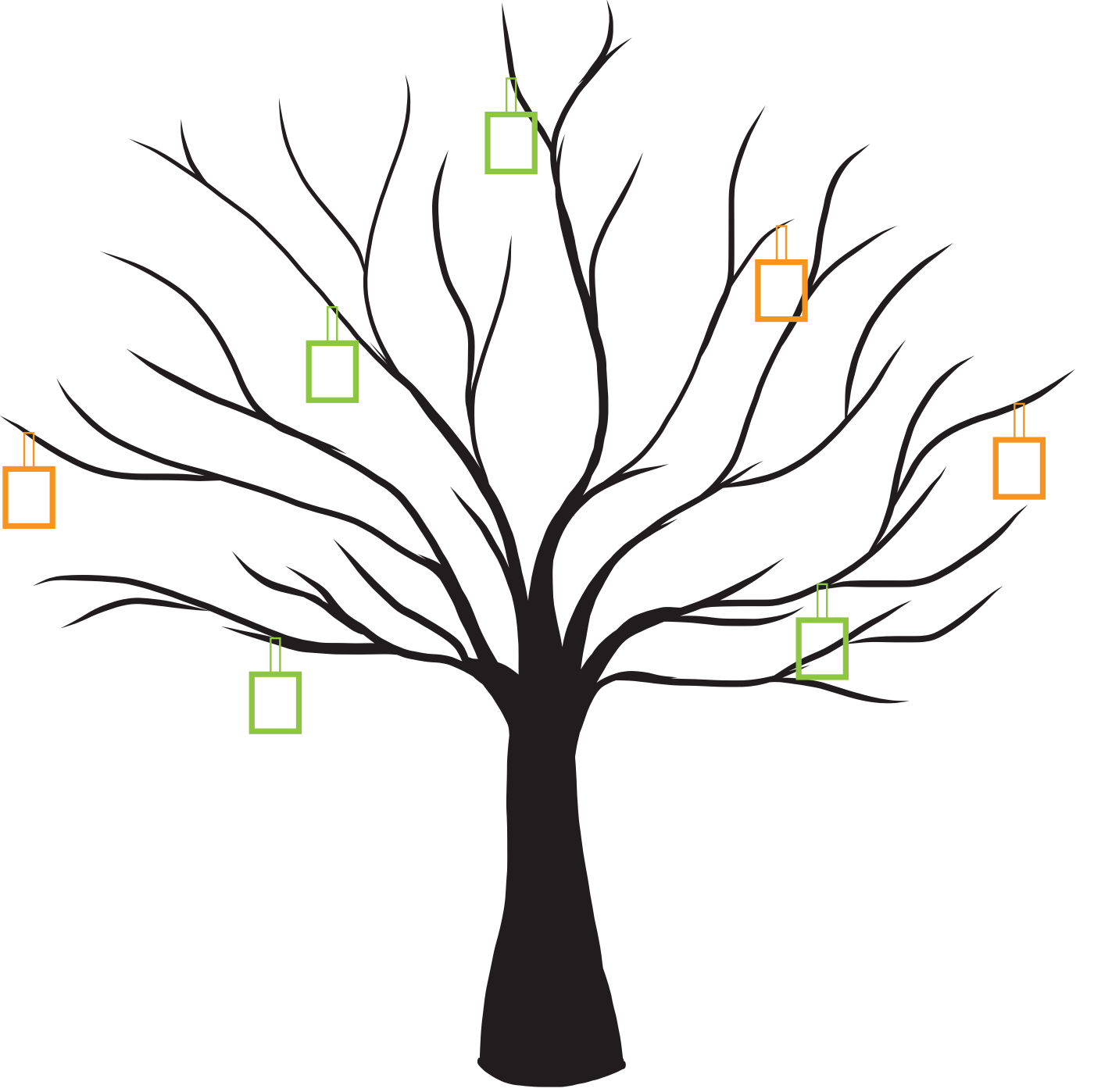

3. SINIF ETKİNLİKLERİ

HER YERDE ÖĞRENİRİM

Gelişim Alanı	Akademik
Yeterlik Alanı	Akademik Anlayış ve Sorumluluk
Kazanım/Hafta	Okul içindeki ve dışındaki eğitsel ve sosyal etkinliklere katılmanın gelişimine katkılarını değerlendirir. / 12. Hafta
Sınıf Düzeyi	3.Sınıf
Süre	40 dk (Bir ders saati)
Araç-Gereçler	1. Çalışma Yaprağı-1 2. Çalışma Yaprağı-2 3. Kutu ya da bez torba
Uygulayıcı İçin Ön Hazırlık	1. Kutu ya da bez/poşet torba önceden hazırlanılır. 2. Çalışma Yaprağı 1’de bulunan etkinlikler kesilerek kutunun/ bez torbanın içine koyulur.
Süreç (Uygulama Basamakları):	1. Etkinliğin amacının, okul içinde ve dışında sosyal etkinliklere katılmanın akademik gelişime katkılarını değerlendirmek olduğu söylenir. 2. Uygulayıcı tarafından öğrenciler sekiz gruba ayrılır. Gruplanan öğrencilerin kutudan okul içinde ve dışında yapılan/yapılacak sosyal etkinliklerin yazılı olduğu kâğıtları çekmeleri sağlanır. 3. Her grubun çekmiş olduğu etkinliğe bakıp bu etkinliği tamamladığı zaman bu etkinliğin akademik gelişimlerine (derslerine, okulda yaptığı etkinliklere katkısı, öğrenmelerine katkısı) nasıl bir katkısı olacağını ve bu etkinliklere katılarak neleri öğrendiklerini kendi aralarında tartışmaları istenir. 4. Grup tartışmaları tamamlanınca öğrencilere aşağıdaki sorular sorulur: <ul style="list-style-type: none">Okul içinde hangi etkinliklere katılıyorsunuz?Okul dışında hangi etkinliklere katılıyorsunuz?Bu etkinliklerin okul yaşamınıza, derslerinize, akademik gelişiminize katkıları nelerdir? 5. Her gruptan tartıştıkları etkinliklere katılmanın akademik gelişimlerine katkısını sınıfa anlatması istenir. 6. Uygulayıcı tarafından okul içinde ve dışında yapılan sosyal etkinliklerin de akademik gelişimlerine katkı sağladığı özetlenerek etkinlik sonlandırılır.

Kazanımın Değerlendirilmesi:

1. Öğrencilerden okul içi ve dışındaki etkinlikler katılmanın kendi gelişimlerine katkılarını anlatan bir "Etkinliklerin ve Kazandıklarım" çalışması yapmaları istenir. (Çalışma Yaprağı-2).

Uygulayıcıya Not:

1. Bu etkinlik uygulanırken okul içinde ve dışında yapılan/yapılacak olan sosyal etkinliklerin öğrencilerin akademik gelişimlerinin yanı sıra sosyal beceriler ve yaşam becerilerini (karar verme, problem çözme, zaman yönetimi, öz saygı geliştirme vb.) kazanmalarına da katkı sağladığı göz önünde bulundurulmalıdır. Bu becerilerin gelişmesi öğrencilerin hem akademik gelişimi hem de sosyal duygusal ve kariyer gelişimlerini desteklemektedir.

Özel gereksinimli öğrenciler için;

1. Öğrenciler gruplanırken akran eşlemesi yapılarak birbirinden destek alabilecek öğrenciler bir araya getirilebilir.
2. Tartışma soruları basitleştirilerek öğrencilerin etkinliğe katılımları desteklenebilir.
3. Kutudan çıktıkları kâğıtlar doğrultusunda etkinlikleri nasıl açıklayacaklarına model olunarak öğrenme süreci farklılaştırılabilir.

Etkinliği Geliştiren:

Sema ÖZEN, Hicran ÇETİN GÜNDÜZ

Çalışma Yaprağı 1

OKUL İÇİNDE VE DIŞINDA YAPILACAK SOSYAL ETKİNLİKLER

Sportif aktiviteler	Müzik
Halk oyunu	Tiyatro
Gösteri (Millî Bayram gösterileri vb.)	Sergi
Gezi (Tarihi, kültürel vb. yerler)	Öğrenci kulüpleri/ takımları

Çalışma Yapağı 2

ETKİNLİKLERİM VE KAZANDIKLARIM

Bu ağacın gövdesine senin okul içinde ve dışında katıldığın etkinliklerin isimlerini ve yapraklarına da bu etkinliklerin akademik gelişimine katkılarını yazabilirsin. Bunu yaparken farklı kaynaklarda araştırma yapabilir, ailene, arkadaşlarına sorabilirsin. İstersen ağacını farklı materyallerle süsleyerek sana özel hale getirebilir ve EBA'da arkadaşlarınla paylaşabilirsin. Ya da sınıf panosuna asabilirsin.

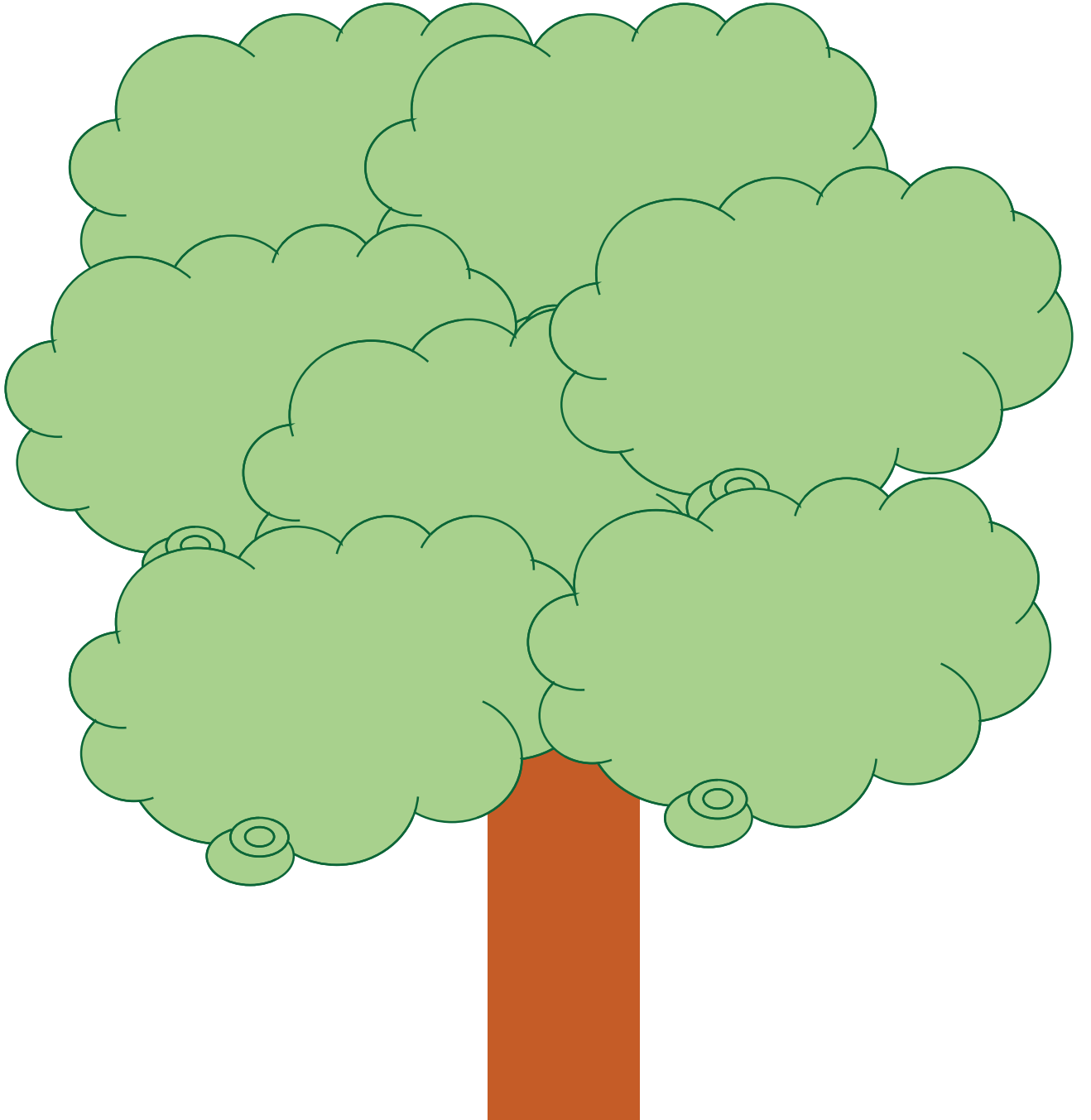

3. SINIF ETKİNLİKLERİ

FARKLILIKLARIMIZLA VARIZ VE GÜZELİZ

Gelişim Alanı	Sosyal Duygusal
Yeterlik Alanı	Kişiler Arası Beceriler
Kazanım/Hafta	Bireysel farklılıkları kabul eder/13. Hafta
Sınıf Düzeyi	3.Sınıf
Süre	40 dk (Bir ders saati)
Araç-Gereçler	1. Çalışma Yaprağı-1 2. A4 kağıdı
Uygulayıcı İçin Ön Hazırlık	1. Çalışma Yaprağı-1 öğrenci sayısı kadar çoğaltılır. 2. Öğrenci sayısı kadar A4 kağıdı hazırlanır.
Süreç (Uygulama Basamakları):	<ol style="list-style-type: none"> Etkinliğin amacının "bireysel farklılıkları kabul etmek" olduğu açıklanır. Öğrencilere birer A4 kâğıdı verilir ve her öğrenciden kendi istediği şekilde bir ağaç çizmesi istenir. Tüm öğrenciler resimlerini tamamladığı zaman resimleri rastgele birbirleri ile (daha az tanıdıkları ile olabilir, yanındaki ile olabilir, karışık olabilir) değiştirmeleri istenir. Sonrasında kendilerine gelen ağacı aşağıdaki sorular kapsamında değerlendirmeleri istenir: <ul style="list-style-type: none"> Elinizdeki ağaç ile sizin çizdiğiniz ağaç arasında nasıl farklılıklar var? Bu farklılıklar nelerdir? Elinizdeki ağaç ile sizin çizdiğiniz ağaç arasında nasıl benzerlikler var? Bu benzerlikler nelerdir? Gönüllü tüm öğrencilerden yanıtları alındıktan sonra uygulayıcı tarafından şu açıklama yapılır: <p><i>"Sizden birer ağaç çizmenizi istemiştim. Gördüğünüz gibi hepiniz farklı bir ağaç çizdiniz. Kiminiz ağacı ince yapraklı, kiminiz düz kiminiz ise yapraksız çizdiniz. Niçin hepiniz her şeyiyle aynı olan bir ağaç çizmemiş olabilirsiniz?"</i></p> Alınan geri dönüşlerden sonra; <i>"Evet hepinizin söylediği gibi bizim bireysel farklılıklarımız var. Şimdi bu bireysel farklılıklarımızı yakından tanımak için farklılıklarımızla varız ve güzeliz etkinliğimizi yapacağız"</i> açıklaması yapılır. Uygulayıcı Çalışma Yaprağı-1'i tüm öğrencilere dağıtır ve aşağıdaki açıklamayı yapar.

Süreç (Uygulama Basamakları):

“Şimdi Çalışma Yaprağı’nda bulunan “Fiziksel Özelliklerimle Varım ve Güzelim” bölümünü dolduralım. (Şu örnekler verilebilir; ben gözlerimin kahverengi olması ile varım ve güzelim.)”

8. Birinci bölümü tüm öğrenciler doldurduktan sonra gönüllü öğrencilerden okumaları istenir. Daha sonra aşağıdaki açıklama yapılır:

“Şimdi “Duygusal Özelliklerimle Varım ve Güzelim” bölümünü dolduralım. (Şu örnek verilebilir; ben sıklıkla mutlu hissettiğim için varım ve güzelim.)”

9. İkinci bölümü tüm öğrenciler doldurduktan sonra gönüllü öğrencilerden okumaları istenir. Daha sonra aşağıdaki açıklama yapılır:

“Şimdi “İlgi ve Yeteneklerimle Varım ve Güzelim” bölümünü dolduralım. (Şu örnek verilebilir; ben spor yapmaktan hoşlandığım için varım ve güzelim, ben iyi resim yapabildiğim için varım ve güzelim.)”

10. Üçüncü bölümü tüm öğrenciler doldurduktan sonra gönüllü öğrencilerden okumaları istenir. Gönüllü öğrencilerin paylaşımlarının ardından öğrencilere şu sorular yöneltilir:

- Hepiniz aynı fiziksel özelliklere sahip olsaydınız neler yaşanırdı?
- Herkesi farklılıklarıyla kabul etmek bize nasıl katkı sağlar?
- Eğer tüm sınıf arkadaşlarınız kahverengi gözlü, fakat siz mavi gözlü olsaydınız ve arkadaşlarınız bundan dolayı sizi aralarına kabul etmeseydi neler hissederdiniz?

11. Aşağıdaki açıklama yapılarak etkinlik sonlandırılır:

“Eğer hepimiz aynı düşünseydik ve aynı özelliklere sahip olsaydık hepimiz hem aynı ağacı çizecektik hem de bu yazdıklarımız aynı olacaktı. Ama hepimizin farklı ilgileri farklı beceri ve yetenekleri, farklı duyguları var. Bu bireysel farklılıklarımızla biz kendimize özel bir ağaç çizdik ve yazdığımız özelliklerimizde doğal olarak farklıydı. Hepimiz farklı düşünüyoruz, farklı ilgilerimiz ve yeteneklerimiz var, farklı hayallerimiz var. İşte biz bu şekilde renkli bir tabloyuz. Bizi biz yapan farklılıklarımızdır. Biz tüm özelliklerimizle varız ve bu özelliklerimiz bizi güzel yapar.”

Kazanımın Değerlendirilmesi:

1. Öğrencilerin çizdiği ağaç resimleri toplanıp panoya asılır.
2. Hafta boyunca öğrencilerin yakın çevresindeki kişilerin bireysel farklılıklarını gözlemleri istenir.

Uygulayıcıya Not:

1. Öğrenciler duyguları hakkında konuşmakta zorlanırsa duygu ifadeleri hakkında örnekler çoğaltılabilir.

Özel gereksinimli öğrenciler için;

1. Çalışma yapraklarında punto büyütülerek ya da Braille yazı eklenerek materyal uyarlanabilir.
2. Bireysel farklılıkların fiziksel özellikleri boyutunda görsellerden faydalanarak etkinlik çeşitlendirilebilir.
3. Öğrencilerin yazmaları yerine söylemeleri istenebilir.
4. Açıklama kısmında yer alan ifadeler görsellerle zenginleştirilerek öğretmen desteği sağlanabilir.

Etkinliği Geliştiren:

Galip BEDİR

Çalışma Yaprağı 1

FİZİKSEL ÖZELLİKLERİMLE VARIM VE GÜZELİM

Ben saçımın rengininolması ile varım ve güzelim

Ben gözümün rengininolması ile varım ve güzelim

Ben boyumunolması ile varım ve güzelim

Ben kilomun.....olması ile varım ve güzelim

DUYGUSAL ÖZELLİKLERİMLE VARIM VE GÜZELİM

Ben sıklıkla hissettiğim için varım ve güzelim

Ben sıklıkla hissettiğim için varım ve güzelim

Ben sıklıkla hissettiğim için varım ve güzelim

Ben sıklıkla hissettiğim için varım ve güzelim

İLGİ VE YETENEKLERİMLE VARIM VE GÜZELİM

Ben yapmaktan hoşlandığım için varım ve güzelim.

Ben yapmaktan hoşlandığım için varım ve güzelim.

Ben yapabildiğim için varım ve güzelim.

Ben yapabildiğim için varım ve güzelim.

3. SINIF ETKİNLİKLERİ

BEN FARKLIYIM

Gelişim Alanı	Sosyal Duygusal
Yeterlik Alanı	Kişiler Arası Beceriler
Kazanım/Hafta	Bireysel farklılıkları kabul eder. / 14.Hafta
Sınıf Düzeyi	3.Sınıf
Süre	40 dk (Bir ders saati)
Araç-Gereçler	1. Çalışma Yaprağı-1 2. Çalışma Yaprağı-2 3. Boya Kalemleri
Uygulayıcı İçin Ön Hazırlık	1. Çalışma Yaprağı-1 öğrenci sayısı kadar çoğaltılır. 2. Çalışma Yaprağı-2 öğrenci sayısının yarısı kadar çoğaltılır.
Süreç (Uygulama Basamakları):	1. Öğrencilere aşağıdaki açıklama yapılarak sürece başlanır. <i>"Şimdi farklı bir dünyada yaşadığınızı hayal edin. Bu dünyada herkes birbirine benziyor. Herkesin saç rengi, göz rengi, ses tonu, konuşma biçimi, gülüşü aynı. Herkes aynı yemeği seviyor, aynı kıyafeti giyiyor. Herkesin aynı oyuncakları var. Boş zamanlarında yaptıkları etkinliklerin hepsi, birbirinin aynısı".</i> 2. Açıklamadan sonra öğrencilere aşağıdaki sorular yöneltilir: <ul style="list-style-type: none">• Sizce her şeyin birbirinin aynısı olduğu böyle bir dünya nasıl olurdu?• Böyle bir dünyada yaşamak ister miydiniz? Neden? 3. Öğrencilerden gelen cevaplar alındıktan sonra uygulayıcı tarafından aşağıdakine benzer bir açıklama yapılır: <i>"Sizin de belirttiğiniz gibi böyle bir dünyada yaşamak çok sıkıcı olurdu. Bugün hayatımıza farklılık katan, bizi başkalarından, başkalarını da bizden ayıran bireysel farklılıklarımız ve bu farklılıkları kabul etmeyle ilgili bir etkinlik yapacağız."</i> 4. Çalışma Yaprağı-1 öğrencilere dağıtılarak çalışma yaprağında yer alan kutucuklara kendileri ile ilgili özellikleri yazmaları istenir. Çalışma yaprağının ortasında yer alan yüz ifadesini istedikleri renge boyamaları istenir. 5. Daha sonra aşağıdaki sorularla sınıf içi etkileşim başlatılır: <ul style="list-style-type: none">• Sizi arkadaşlarınızdan ayıran fiziksel özellikleriniz nelerdir?• Tuttuğunuz takım, sevdiğiniz yemekler ve izlediğiniz çizgi filmlerden hangileri arkadaşlarınızinkinden farklı?

Süreç (Uygulama Basamakları):

- Arkadaşlarınız ve sizin birbirinizden farklı özelliklere sahip olduğunu bilmek size hangi duyguları hissettiriyor.
6. Öğrencilerden gelen cevapların alınmasından sonra "bizi başkalarından ayıran özelliklerimizin farkında olmak kadar bu farklılıklarımızı kabul etmek de önemlidir." açıklaması yapılarak öğrencilerin yanındaki arkadaşıyla ikiye bölünmüş grup olması istenir.
 7. Daha sonra her gruba Çalışma Yaprağı-2' dağıtılarak aşağıdaki açıklama yapılır:
"Şimdi sizlere vereceğim ben sen değilim, sen ben değilsin isimli çalışma yaprağını karşılıklı olarak okumanızı istiyorum. Bu çalışma yaprağındaki ifadeleri, sizi yansıtacak şekilde değiştirmelisiniz."
 8. İkişerli grupların çalışmalarını yapmalarının ardından aşağıdaki sorularla sınıf içi etkileşim sürdürülür.
 - Arkadaşınız tarafından farklılıklarınızın kabul edilmesi size hangi duyguları hissettirdi?
 - Başkalarının farklı özelliklerini kabul etmek neden önemlidir?
 9. Öğrencilerden gelen cevaplar alındıktan sonra aşağıdaki açıklama yapılarak etkinlik sonlandırılır.
"Sizlerin de gördüğü gibi her birimizi diğerlerinden ayıran özelliklerimiz var. İnsanları birbirinden ayıran özellikler bireysel farklılıklardır. Fiziksel özelliklerimiz (boy, kilo, saç ve göz rengimiz), duygularımız, düşüncelerimiz ve sevdiğimiz şeyler birbirinden farklı olabilir. Arkadaşlarımızla benzer özelliklerimiz olabileceği gibi farklı özelliklerimizin de olması normaldir. Bizim yapmamız gereken arkadaşlarımızı oldukları gibi kabul etmek ve farklılıklarına saygı göstermektir."

Kazanımın Değerlendirilmesi:

1. Öğrencilerin doldurdıkları Çalışma Yaprağı-1 sınıf panosuna asılarak sergilenilebilir.

Uygulayıcıya Not:

Özel gereksinimli öğrenciler için;

1. Süreç kısmında yer alan açıklama kısmında anlatım görsellerle zenginleştirilerek etkinlik çeşitlendirilebilir.
2. Çalışma yapraklarında punto büyütülerek ya da Braille yazı eklenerek materyal uyarlanabilir.
3. Çalışma yapraklarında öğrencilerin işaretleme yapabilmelerine olanak sağlayacak şekilde düzenleme yapılarak öğrenme ürünleri farklılaştırılabilir.

Etkinliği Geliştiren:

Savaş SESLİ

Çalışma Yaprağı 1

BEN FARKLIYIM

Saç Rengim ve Göz Rengim



.....



.....

Boyum ve Kilom

.....

.....



Yapılması Sevdiğim Etkinlikler

.....
.....
.....
.....



Tuttuğum Takım

.....

.....



Sevdiğim Yemekler

.....
.....
.....
.....
.....



Sevdiğim Çizgi Filmler

.....
.....
.....
.....

Çalışma Yaprağı 2

Ben sen olamam, Sen ben olamazsın

Ben sen değilim, Sen ben değilsin
Benim gözlerim, Senin gözlerin

Ben sen olamam, Sen ben olamazsın
Benim saçlarım, Senin saçların

Ben sen olamam, Sen ben olamazsın
Benim en sevdiğim ders, Senin en sevdiğin ders.....

Ben sen olamam, Sen ben olamazsın
Ben takımını tutuyorum, Sen takımını

Ben sen olamam, Sen ben olamazsın
Ben farklıyım, Sen farklı

Ben sen olamam, Sen ben olamazsın
Seni farklılıklarınla kabul ediyorum
İyi ki varsın....

3. SINIF ETKİNLİKLERİ

ÇALIŞMAK VE ÜRETMEK

Gelişim Alanı	Kariyer
Yeterlik Alanı	Kariyer Farkındalığı
Kazanım/Hafta	Çalışma ve üretmenin kendisi için önemini fark eder. / 15.Hafta
Sınıf Düzeyi	3.Sınıf
Süre	40 dk (Bir ders saati)
Araç-Gereçler	1. Çalışma Yaprığı-1 2. Boya Kalemleri
Uygulayıcı İçin Ön Hazırlık	1. Çalışma Yaprığı-1 öğrenci sayısı kadar çoğaltılır.
Süreç (Uygulama Basamakları):	<ol style="list-style-type: none"> Aşağıdaki açıklama ile sürece başlanır: <i>"Sevgili öğrenciler, her birimiz hayatımız boyunca bir şeyler üretmeye çalışırız. Sizler de henüz küçük olmanıza rağmen birçok şey ürettiğinize eminim. Mesela her birinizin yaptığı birçok resim var. Ya da dersleriniz için çalışarak hazırladığınız birçok ürün koydunuz ortaya. Belki kimileriniz bir yapboz yapıp çerçeveleterek odasına astı, bazılarınız oyun hamurundan çok güzel bir figür yaptı, bazılarınız bir kek ya da yemek, bazılarınız ise sokakta kalmış bir kedi için ufak bir ev yaptı. Bu hafta çalışmak ve bir şeyler üretmek üzerine konuşacağız."</i> Uygulayıcı tarafından Çalışma Yaprığı-1 öğrencilere dağıtılarak aşağıdaki yönerge verilir: <i>"Sizlere dağıttığım çalışma yaprağındaki çerçevenin içine çalışarak üretmiş olduğunuz bir şeyi resmetmenizi istiyorum. Boya kalemlerinizi kullanabilirsiniz. Bu sadece kendi yaptığınız bir şey olabileceği gibi ailenizle ya da arkadaşlarınızla birlikte ürettiğiniz bir şeyi de resmedebilirsiniz. Hepinizin ürünlerini görmeyi meraklı bekliyorum."</i> Tüm öğrenciler resimlerini tamamladıktan sonra öğrencilerden gözlerini kapamaları ve bir süreliğine resmettikleri ürünü yaptıkları anı hatırlamaları istenir. Bu sırada öğrencilere sakın bir ses tonuyla şu yönerge verilir: <i>"Çocuklar. Şimdi her biriniz resmettiğiniz ürünü üretme aşamanızı hatırlamaya çalışın. Öncelikle bu ürünü ortaya koymak için nasıl bir planlama yaptığınızı ve yapım aşamasında ne kadar çok çalıştığınızı hatırlayın. Daha sonra yavaş yavaş ürünü tamamlamaya başladığınızı ve son halini aldığı anı düşünmeye çalışın. Bitirdiğiniz andaki duygularınızı ve düşüncelerinizi şimdi tekrar yaşayın. Çünkü her birinizin çok güzel ürünler yaptığına eminim. Şimdi yavaşça gözlerinizi açabilirsiniz."</i> Öğrenciler gözlerini açtıktan sonra gönüllü öğrencilerden resmettikleri ürünü

Süreç (Uygulama Basamakları):

ve yapım sürecini kısaca arkadaşlarıyla paylaşmaları istenir. Paylaşımı yapan her öğrenciye şu sorular yöneltilir:

- Bu ürünü yapım aşamasındaki duygu ve düşüncelerin nelerdi?
- Ürünü bitmiş hale getirdiğinde neler hissettin?
- Çalışarak bir şeyler üretmek insanlara ne fayda sağlar? Sana nasıl bir faydası oldu?

5. Gönüllü öğrencilerin paylaşımlarının ardından aşağıdaki açıklama yapılarak etkinlik sonlandırılır:

“İnsanlar hayatları boyunca birçok şey üretmeyi amaçlar ve bir şeyleri yalnızca üzerine çok fazla düşünerek ya da çalışarak üretebilirler. Üretilen şeylerin bazıları tüm insanlara katkı sağlamasa da onu üreten insana birçok katkı sağlar. Örneğin bir konserve kutusunu süsleyerek bir kalemlik yapabiliriz. Bu belki diğer insanlara bir katkı sağlamaz fakat hem kendimiz çalışarak bir şeyler yapabildiğimizi görebiliriz, hem de kalemlerimizi düzenli bir şekilde tutabiliriz. Kendi emek verdiğimiz bir kalemiği kullanmak her gördüğümüzde bize çok güzel duygular hissettirebilir ve kendimize güvenmemize neden olabilir. Öncelikle her birinizi resmettiğiniz ve resmetmediğiniz ürünleriniz ve çalışmalarınız için alkışlamak istiyorum. Hayatınız boyunca çalışmayı ve bir şeyler üretmeyi asla ihmal etmeyin.”

Kazanımın Değerlendirilmesi:

1. Öğrencilerden ürünün resmini sergilemek isteyenlerin çalışma yaprakları sınıf panosunda sergilenebilir.
2. Bir üretim listesi oluşturularak şimdiye kadar çalışarak ürettikleri ürünleri hatırlamaları ve listelemeleri istenebilir.
3. Aileleriyle konuşarak, kendilerinin ilk kez ne zaman çalışarak bir şey ürettiklerini öğrenmeleri sağlanabilir.

Uygulayıcıya Not:

1. Ürettikleri herhangi bir şey bulmakta zorlanan öğrenciler için çalışarak hazırladıkları bir ödevin, ya da evde yaptıkları ufak bir yemeğin bile bir ürün olduğu hatırlatılarak öğrenciler rahatlatılmalı ve cesaretlendirilmelidir.

Özel gereksinimli öğrenciler için;

1. Oluşturdukları ürünü resmetme aşamasında öğretmen desteği sağlanabilir.
2. Etkinliği tamamlaması için ek süre verilebilir.
3. Çizim yapmakta zorlanan öğrenciler için ürettikleri bir ürünün fotoğrafını sınıfa getirmeleri istenebilir.

Etkinliği Geliştiren:

Etkinlik Düzenleme Kurulu

BENİM ÇALIŞMAM BENİM ÜRÜNÜM

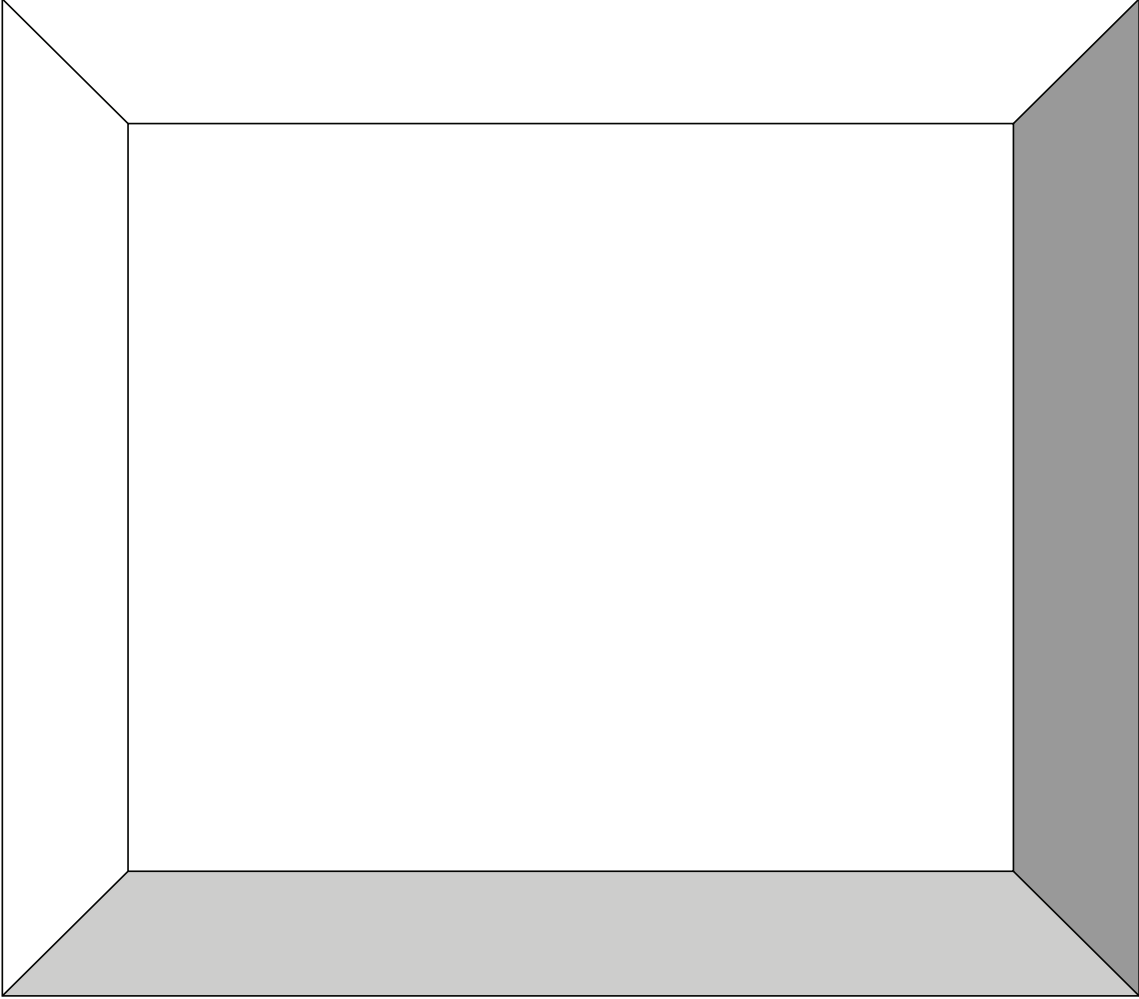

3. SINIF ETKİNLİKLERİ

ÇABALIYORUM, ÜRETİYORUM

Gelişim Alanı	Kariyer
Yeterlik Alanı	Kariyer Farkındalığı
Kazanım/Hafta	Çalışma ve üretmenin kendisi için önemini fark eder. /16. Hafta
Sınıf Düzeyi	3.Sınıf
Süre	40 dk (Bir ders saati)
Araç-Gereçler	<ol style="list-style-type: none"> 1. Çalışma Yaprağı-1 2. Makas 3. İğne 4. Artık/Atık malzemeler (Kırık ipler, kumaş parçaları, tuvalet kâğıdı rulosu, kapaklar, kutular, su şişeleri) 5. Etkinlik Bilgi Notu
Uygulayıcı İçin Ön Hazırlık	<ol style="list-style-type: none"> 1. Çalışma Yaprağı-1 öğrenci sayısı kadar çoğaltılır. 2. Sınıf panolarından birisi uygun hale getirilerek boşaltılır ve yeteri kadar iğne temin edilir. 3. Etkinlik Bilgi Notu'ndan yararlanarak uygulayıcı tarafından bir gün öncesinde öğrencilerden evlerindeki artık/atık malzemelerden getirmeleri istenir.
Süreç (Uygulama Basamakları):	<ol style="list-style-type: none"> 1. Öğrencilere etkinlik amacının çalışmanın ve üretmenin kendimiz için önemli olduğunu fark etmek olduğu söylenir. 2. Aşağıdaki açıklama yapılır: <i>"Çaba göstermek ve çabalarımızın sonucunda bir ürün elde etmek hayatımızın her anında deneyimlediğimiz yaşantılardır. Hepimiz gündelik yaşamda, evimizde bir şeyler üretmek için çalışır, çaba gösteririz. Örneğin, ev boyanırken, yemek yaparken, evinizdeki malzemelerden kendinize araba, uçurtma yaparken hep çalışır, çaba gösterir ve bir şeyler üretiriz."</i> 3. Uygulayıcı tarafından açıklama yapıldıktan sonra öğrenciler 5 gruba ayrılır ve her gruptan kendi içlerinde bir sözcü belirlemeleri istenir. Gruplara ayrılan öğrencilere aşağıdaki yönerge verilir: <i>"Şimdi grubunuzla birlikte bir oyuncak tasarlamayı istiyorum. Her grup istediği oyuncakçı tasarlayabilir bunun için sınıfa getirdiğimiz artık malzemelerden istediğinizi kullanarak oyuncakınızı grubunuzla birlikte oluşturabilirsiniz."</i> 4. Öğrencilere oyuncaklarını tamamlamaları için belirli bir süre verilir. 5. Öğrencilerin oyuncak tasarlama süreçleri tamamlandıktan sonra grup temsilcilerinden, hazırlanan oyuncakları tüm sınıfa tanıtması istenir.

Süreç (Uygulama Basamakları):

6. Tüm gruplar oyuncaklarını tanıttıktan sonra aşağıdaki sorular sorulur:

- Bu oyuncakçı üretmek size ne kazandırdı?
- Birlikte çalışarak bir şeyler üretmek size ne hissettirdi?
- Bugünkü oyuncak çalışmanız gibi günlük hayata çalışarak ürettiğiniz neler var? Örnek verir misiniz?
- Çalışmak ve üretmek neden önemlidir?

7. Öğrencilerin paylaşımları alındıktan sonra, aşağıdaki yönerge ile süreç sonlandırılır:

"Çalışarak bir şeyler üretmek insanları birçok açıdan geliştirir ve güçlü tutar. Üretirken insanlar fark etmedikleri yeteneklerini keşfedebilirler. Üretmek insanların kendilerini daha iyi tanımalarını ve daha iyi hissetmelerini sağlar. Kendi kendine bir şeyler üreten ve çalışan insanlar motive olarak hayata daha olumlu şekilde bakarlar."

Kazanımın Değerlendirilmesi:

1. Öğrencilere Çalışma Yaprağı-1 dağıtılarak bir ay sonra çalışma yaprağını doldurmuş olarak getirmeleri ve sınıf panosuna asmaları istenir. Yaşadığı deneyimi sınıf arkadaşları ile tartışmaları sağlanabilir.

Uygulayıcıya Not:

1. Öğrencilerden yeteri kadar artık malzeme gelmemesi ihtimaline karşı uygulayıcı tarafından artık malzeme getirebilir.

Özel gereksinimli öğrenciler için;

1. Gruplama yapılırken öğrencilerin birbirlerinden destek alabilecekleri akranları ile bir arada olmasına dikkat edilebilir.
2. Etkinliğin tamamlanması için ek süre verilebilir.
3. Tartışma soruları basitleştirilerek öğrencilerin katılımları desteklenebilir.

Etkinliği Geliştiren:

Tuğçe ŞENAY

ETKİNLİK BİLGİ NOTU

ARTIK/ATIK MATERYAL LİSTESİ

- Boş yumurta kolileri
- Her türlü boş karton kutu
- İlaç kutuları
- Meyveli yoğurt kutusu
- Puding kutusu
- Karton meyve suyu kutusu
- Mandallar
- Boş kasetler
- Kaset kutuları
- CD'ler
- Renkli kumaşlar, bezler
- Renkli örgü iplikleri
- Pullar, boncuklar, düğmeler, renkli süsleme taşları
- Kurdeleler
- Kabuklar (Fındık kabukları, fıstık kabukları, ceviz kabukları, kuru bakliyatlar ve makarnalar (mercimek, nohut, fasulye, barbunya vb.)
- Deniz kabukları
- Pamuklar, elyaflar
- Düzgün, çivisiz tahta parçaları
- Dergiler, gazeteler
- Kibrit kutuları
- Plastik şampuan, deterjan, süt, ayran şişeleri
- Strafor (bina yalıtımında kullanılan beyaz köpükler)
- Her türlü kapak ve plastik kaplar
- Köpük tabak, bardaklar
- Plastik kaşıklar
- Tuvalet kâğıdı ve kâğıt havlu ruloları
- Eski röntgenler
- Boş makaralar
- Sürpriz yumurta kutuları
- Beyaz mum
- Pamuk
- Alüminyum folyo
- Eski dergiler
- Eski gazeteler
- Cildi tamir edilemeyecek kadar hasar görmüş olan atılacak durumdaki kitaplar
- Kasa fişleri
- Kâğıt havlu ruloları
- Streç film, alüminyum folyo vb. içinden çıkan sert rulolar
- Karton ambalajlar (oyuncak kutuları, kargo kolileri, vs.)
- Ayakkabı kutuları
- Su ve meşrubat şişeleri (tüm ebatlar)
- Şişe kapakları
- Plastik yiyecek kapları (donmuş köfte, dondurma, kurabiye, vb. yiyeceklerin sert plastik ambalajları)
- Yoğurt kapları ve kapakları
- Sürpriz yumurta kapları
- Yırtık/delik poşetler
- Süt şişeleri
- Kavanozlar
- Soda şişeleri
- Tshirt
- Kot Pantolon, etek, ceket
- Çorap
- Kazak
- Pantolon
- Kullanmadığınız el örgüsü giysi, şal vb.
- Ev tekstili ürünleri
- Bu malzemeleri, bakteri oluşumuna neden olmamak için yıkanmış temiz bir şekilde saklayınız.

Çalışma Yapağı 1

BU SÜREÇTE NELER ÜRETTİN?	BU SÜREÇTE NELER HİSETTİN? (Duygu ve düşüncelerin neler?)

3. SINIF ETKİNLİKLERİ

SORUN VARSA ÇÖZÜM DE VARDIR

Gelişim Alanı	Sosyal Duygusal
Yeterlik Alanı	Kişiler Arası Beceriler
Kazanım/Hafta	Arkadaşlık ilişkilerinde yaşadığı sorunları yapıcı yollarla çözer./ 17. Hafta
Sınıf Düzeyi	3.Sınıf
Süre	40 dk (Bir ders saati)
Araç-Gereçler	1. Öğrenci sayısı kadar A5 kâğıdı 2. Çalışma Yaprağı-1
Uygulayıcı İçin Ön Hazırlık	-
Süreç (Uygulama Basamakları):	<ol style="list-style-type: none">1. Öğrencilere etkinliğin amacı açıklanır.2. Uygulayıcı tarafından öğrencilere A5 boyutunda kâğıt dağıtılır.3. Etkinliğin amacı doğrultusunda öğrencilerden bu kâğıtlara, arkadaşlık ilişkilerinde yaşadıkları bir sorunu anlatan ve bu yaşanan sorun üzerine nasıl davrandıklarını belirten bir yazı yazmaları istenir.4. Öğrenciler, ilgili yazılarını yazarken uygulayıcı tarafından tahtaya öncelikle Çalışma Yaprağı-1'deki tablonun ilk sütunu olan "Arkadaşlık İlişkilerinde Yaşanılan Sorunun Konusu" bölümü çizilir.5. Gönüllü öğrencilerden başlayacak şekilde öğrencilerden yazdıkları yazıları sınıfla paylaşmaları istenir.6. Uygulayıcı tarafından Çalışma Yaprağı-1'deki tablonun 1. sütunu olan bölüme öğrencilerin paylaştığı sorunların konu başlıkları maddeler halinde yazılır.7. Ardından Çalışma yaprağı-1'deki tablonun 2. sütunu olan "Sorun Çözmek İçin Ne Yaptım" bölümü de uygulayıcı tarafından tahtadaki diğer sütuna eklenerek çizilir.8. Öğrenciler, yazdıklarını okurken uygulayıcı tarafından öğrenciye aşağıdaki sorular yöneltilir:<ul style="list-style-type: none">• Sorunu çözebildiniz mi?• Sorunu çözebilmek için nasıl bir yol kullandınız?• Bu yaşantıya benzer bir durumla karşılaşan var mı?• Böyle bir sorun için ortak çözüm yollarınız neler?

Süreç (Uygulama Basamakları):

9. İlgili olumsuz yaşantı konusuna yönelik uygulanan çözüm yolları 2. sütun olan "Sorun Çözmek İçin Ne Yaptım?" bölümüne yazılır.
10. Uygulayıcı tarafından Çalışma Yaprağı-1'deki 3.sütun olan "Sorun Çözmek İçin Ne Yapabilirim" sütunu da diğer sütunlara eklenerek çizilir.
11. Bu sütuna yazılacakları belirlemek için uygulayıcı tarafından sınıfa şu sorular yöneltilir:
 - Siz olsaydınız bu durumu nasıl çözerdiniz?
 - Arkadaşlarınızdan hangisinin çözümü yapıcı çözüm yoludur?
 - Sorunun daha yapıcı çözülmesi için başka nasıl çözüm yolları olabilir?
12. Uygulayıcı tarafından öğrencilere yol gösterici olabilmek adına tablodaki "Neler Yapabilirim" bölümüne yazılacakları belirlerken öğrencilere;
 - Gülümsemenin,
 - İyi bir dinleyici olmanın,
 - Empatik olmanın (Karşımızdaki kişiyi anlama çabası),
 - Farklı bakış açılarını fark etmenin,
 - O an ne hissettiğimizi karşımızdaki kişiye anlatmanın (Duyguları Tanıma),
 - Karşılıklı kazançlar için seçenekler üretilmesinin iletişimde yaşanan sorun çözümlerinde yapıcı ve etkili olduğu vurgulanarak bunların listeye eklenmesi sağlanabilir.
13. Öğrencilere aşağıdaki tartışma soruları yöneltilerek öğrencilerin duygu ve düşüncelerini paylaşmaları cesaretlendirilir.
 - Bu etkinlikte kendi çözüm yollarınızla ilgili neleri fark ettiniz?
 - Etkinlik sürecinde neler hissettiniz?
 - Bu etkinlikte farklı neler öğrendiniz?
 - Arkadaşınızla yaşadığınız bir sorunda bu etkinlikle fark edip sorunun çözümünde kullanabileceğinizi düşündüğünüz çözüm yolları neler oldu?
14. Arkadaşlık ilişkilerinde olumsuz bir durum yaşadıklarında "Neler Yapabilecekleri" ile ilgili yapıcı çözüm yollarının önemi vurgulanarak etkinlik sonlandırılır.

Kazanımın Değerlendirilmesi:

1. Etkinlik sonunda ortaya çıkarılan tablo, uygulayıcı tarafından bir A4 kâğıdına aktarılarak panoya asılır ve bir hafta süresince panoda sergilenerek öğrencilerin yapıcı yolları kavraması aynı zamanda davranışa dönüştürmeye çalışmalarını pekiştirilir.

Uygulayıcıya Not:

1. Sınıftaki tüm öğrencilere söz vererek etkinliğe aktif katılmaları sağlanır.
2. Tarafsız olunması ve yönlendirme yapılmaması gerekir.

Özel gereksinimli öğrenciler için;

1. Çalışma Yaprağı-1 doldurulurken öğrencilerin yazmaları gereken örnek sayısı azaltılarak etkinlik süreci basitleştirilebilir.
2. Sorular basitleştirilerek öğrencilerin sürece katılımı desteklenebilir.
3. Etkinliğin nasıl yapılacağı öncesinde betimlenerek öğrencilere model olunabilir.

Etkinliği Geliştiren:

Şazile KARAGÖZ

Çalışma Yaprağı 1

Arkadaş ile Yaşanılan Sorunun Konusu:	Sorunu Çözmek İçin Ne Yaptım?	Sorunu Başka Nasıl Çözebilirim?

3. SINIF ETKİNLİKLERİ

YAPICIYIM YAPICISIN YAPICI

Gelişim Alanı	Sosyal Duygusal
Yeterlik Alanı	Kişiler Arası Beceriler
Kazanım/Hafta	Arkadaşlık ilişkilerinde yaşadığı sorunları yapıcı yollarla çözer. / 18. Hafta
Sınıf Düzeyi	3.Sınıf
Süre	40 dk (Bir ders saati)
Araç-Gereçler	1. Çalışma Yaprağı-1
Uygulayıcı İçin Ön Hazırlık	1. Çalışma Yaprağı-1 bir adet kopyalanır ve her durum kesilir.

Süreç (Uygulama Basamakları):

1. Öğrencilere etkinliğin amacı açıklanır.

"Geçen hafta arkadaşlık ilişkilerinde yaşanabilecek sorunları, bu sorunları çözerken sizin hangi yöntemleri kullandığınızı ve ayrıca benzer sorunlarda hangi yolların daha yapıcı çözümler getirdiğini konuşmuştuk. Arkadaşlık ilişkilerinde yaşadığımız sorunları çözmeye kullanacağınız yapıcı yollar nelerdir?"

2. Öğrencilerden gönüllü olanların söz alarak önceki haftaki etkinlik sonunda gördüğü, hafta boyunca sınıf panosunda da asılı kalması sağlanmış olan sorun çözmeye kullanılan yapıcı yollar listesini söylemeleri beklenir. Cevaplar alındıktan sonra etkinliğe aşağıdaki açıklama ile giriş yapılır:

"Bugün de sorun çözmeye kullanabileceğimiz bu yapıcı yolları ne gibi durumlarda ve nasıl kullanacağımızı gözden geçirelim."

3. Öğrenciler altı gruba ayrılır, ön hazırlıklarını grup olarak yapabilmeleri için sınıfın belli bölgelerinde toplanmaları sağlanır. Her bir gruba Çalışma Yaprağı-1'de yer alan durumlardan bir tanesinin yazılı olduğu kâğıtlar verilir ve aşağıdaki yönerge paylaşılır:

"Her grup kendisine verilen kâğıtta yazılı olan durumu düşünsün ve bu durumun yaşandığı bir senaryo oluştursun. Sizlerden kâğıdınızda yazılı olan durum ile ilgili yapıcı çözüm yollarını kullanarak senaryonuzu tamamlamanızı istiyorum. Senaryonuzda hem yaşanan sorun, hem de yapıcı çözüm yolu olsun ve grubunuzdaki herkes bu senaryoda bir rol alsın. Yazım işleminiz bittikten sonra senaryonuzu bize canlandıracaksınız."

4. Öğrencilere senaryolarını yazmaları için yeterli süre verildikten sonra tüm grupların sırayla canlandırma yapmaları sağlanır.
5. Her grup canlandırmasından sonra sınıfın geri kalanına aşağıdaki sorular sorulur.

- Arkadaşlarınızın canlandırmasında çatışmanın nedenleri nelerdi?

Süreç (Uygulama Basamakları):

- Yaşanılan soruna arkadaşlarınızın bulduğu çözüm yolu nasıl bir yoldu?
- Bu sorunun çözümü için başka yapıcı yollar da kullanılabilir mi? Neler olabilir?
- Günlük hayatınızda sorunları düşündüğünüzde, sizler bu hangi sorunlarda hangi yapıcı yolları kullanırsınız?

6. Tüm gruplar canlandırmalarını yaptıktan ve ardından değerlendirmeleri diğer gruplar tarafından yapıldıktan sonra etkinlik aşağıdaki açıklama ile sonlandırılır:

"Her birimizin farklı özellikleri, farklı bakış açıları, duygularını farklı ifade ediş biçimleri vardır. Bazen bu farklılıklar, bazen de yanlış anlamalar nedeniyle arkadaşlık ilişkilerinde sorunlar olması doğaldır. Arkadaşlarımızla yaşadığımız bu sorunların çözümü için yapıcı yolları fark etmek ve barışçıl yöntemlerle sorunları çözmek arkadaşlık ilişkilerimizin daha sağlıklı şekilde devam etmesini sağlayacaktır."

Kazanımın Değerlendirilmesi:

1. Sınıfta kapağı açılıp kapanan kapaklı küçük bir "Yapıcı Çözümler Kumbarası" oluşturulur. Öğrenciler arkadaşlarıyla yaşadıkları sorunlarını ve bu sorunlara yönelik yapıcı çözümlerini bir kâğıda yazıp bu kumbaraya atarlar. Belli aralıklarla bu kâğıtlar sınıfta okunarak paylaşımda bulunulur.

Uygulayıcıya Not:

1. Grup canlandırmalarında her öğrencinin küçük de olsa bir rol alması sağlanır.
2. Senaryolarda yer alan ve canlandırma sonrasında sınıfın geri kalanının değerlendirmesi sırasında üzerinde konuşulan çözümlerin yapıcı yollar olmasına dikkat edilir.

Özel gereksinimli öğrenciler için;

1. Çalışma yaprağında yer alan yazılı materyallere Braille yazı eklenebilir ya da punto büyütülerek materyal desteği sağlanabilir.
2. Etkinliğin tamamlanması için ek süre verilebilir.
3. Grup çalışması sırasında akran eşleştirmesi yapılarak akran desteği sağlanabilir.
4. Canlandırma sırasında öğrencilere geri bildirim sunularak destek sağlanabilir.

Etkinliği Geliştiren:

Mehtap AKKURT

Çalışma Yaprağı 1

Durum 1

Hep birlikte bahçede oyun oynanıyor. Gruptan bir kişi başka bir kişiyle şakalaşırken arkadaşına vurdu. Kendisine vurulan kişinin canı acıdı.
Bu olay nasıl olmuştur ve nasıl bir yolla çözülmüştür?

Durum 2

Teneffüste sınıfta vakit geçirilirken gruptan bir kişi başkasına ait bir eşyayı izinsiz aldı.
Bu olay nasıl olmuştur ve nasıl bir yolla çözülmüştür?

Durum 3

Bir grup oyun oynuyor ama bir kişiyi oyunlarına almamışlar, dışarda kalmış. Oyun oynayan gruptan bir kişi dışarda kalan kişiyi oyunlarında istemiyor.
Bu olay nasıl olmuştur ve nasıl bir yolla çözülmüştür?

Durum 4

Hep birlikte bir geziye giderken otobüste iki kişilik koltuklar bulunmaktadır. Ama üç arkadaş beraber oturmak istemektedir. Kim kiminle oturacak, hangisi başka yerde oturacak bulamıyorlar.
Bu olay nasıl olmuştur ve nasıl bir yolla çözülmüştür?

Durum 5

Okula aynı yoldan giden ve evleri birbirine yakın bir grup arkadaş vardır. İçlerinden bir tanesi her gün evden geç çıktığı için hepsi okula geç kalmaktadır.
Bu durum nasıl bir yolla çözülmüştür?

Durum 6

Kantinde bir öğrenci daha sonradan geldiği halde sürekli olarak sıranın en önüne geçiyor.
Bu durum nasıl bir yolla çözülmüştür?

3. SINIF ETKİNLİKLERİ

FARKLI DUYGULAR YAŞANIYOR

Gelişim Alanı	Sosyal Duygusal
Yeterlik Alanı	Duyguları Anlama ve Yönetme
Kazanım/Hafta	Durum ve olayların bireylerin duygularına etkisini fark eder / 19. Hafta
Sınıf Düzeyi	3.Sınıf
Süre	40 dk (Bir ders saati)
Araç-Gereçler	1. Çalışma Yaprağı-1 2. Çalışma Yaprağı-2 3. Çalışma Yaprağı-3
Uygulayıcı İçin Ön Hazırlık	1. Etkinlikten önce Çalışma Yaprağı-1, Çalışma Yaprağı-2 ve Çalışma Yaprağı-3 sınıftaki öğrenci sayısı kadar çoğaltılır.
Süreç (Uygulama Basamakları):	<ol style="list-style-type: none"> Etkinliğin amacının yaşanılan durum ve olayların duygularımıza etkisini fark etmek olduğu açıklanır. Tahtaya "Duygu" kelimesi yazılır. Öğrencilere "Bu kelime size ne çağırıştırıyor?" diye sorulur. Alınan cevaplar tartışılır. Öğrencilerden alınan çağrışımlardan yola çıkılarak duygunun aşağıdaki açıklamadan yararlanılarak tanımı yapılır. <i>"Duyguları en basit şekilde bir kişiye veya bir olaya verdiğimiz tepkiler olarak tanımlayabiliriz."</i> Çalışma Yaprağı-1 öğrencilere dağıtılır ve aşağıdaki yönerge verilir: <i>"Çocuklar şimdi size çalışma yaprağında yer alan örnek olayı okuyacağım. Sizden istediğim örnek olayın sizde hangi duyguları hissettirdiğine odaklanmanız. Okumam bittikten sonra ise örnek olayın altındaki sorulara cevaplarınızı yazmanızı isteyeceğim."</i> Öğrencilere çalışma yaprağında yer alan soruları cevaplamaları için belirli bir süre verilir. Daha sonra aşağıdaki tartışma soruları öğrencilere yöneltilerek öğrencilerin duygu ve düşüncelerini paylaşmaları cesaretlendirilir. <ul style="list-style-type: none"> Böyle bir olay yaşamış olsanız siz hangi duyguları hissederdiniz? Böyle bir olay karşısında anneniz hangi duyguları hissederdi? Herkes bu durum karşısında aynı duyguları mı hissetti? Farklı duygular yaşıyorsa bunun sebebi neler olabilir?

Süreç (Uygulama Basamakları):

6. Daha sonra öğrencilere Çalışma Yaprağı-2 dağıtılır ve Çalışma Yaprağı-1'deki örnek olayın devamı olduğu söylenir. Örnek olay okunur ve öğrencilere örnek olayın altında yer alan soruların cevaplarını yazmaları için belli bir süre verilir.
7. Sonrasında öğrencilere aşağıdaki tartışma soruları yöneltilerek etkinlik devam ettirilir.
 - Örnek olayların sonunda hangi duyguları hissettiniz?
 - Duyularınız durumdan duruma değişti mi?
 - Duyularınızın değişmesine neler neden oldu?
 - Sizin bu olaylara benzer yaşantılarınız oldu mu?
8. Aşağıdaki açıklama ile etkinlik sonlandırılır:

"Duyular insan hayatının ayrılmaz parçası olarak, günlük yaşamımızın merkezinde yer alır. Duyularımız karşılaştığımız olayları değerlendirmemizin sonucunda ortaya çıkar. Bu nedenle yaşanan her olay insanların duygularının farklılaşmasına neden olur."

Kazanımın Değerlendirilmesi:

1. Öğrencilere bir hafta boyunca kendilerini gözlemlemeleri ve yaşadıkları olayları düşünmeleri istenir. Yaşadıkları olaylardan birini yeni duygu yaratacak şekilde baştan yazmaları istenir. Bir sonraki hafta gönüllü öğrencilerden yazdıkları senaryolar dinlenir ve yazılan tüm senaryolar sınıftaki "Değişen Olaylar Değişen Duygular" adlı panoya asılır.
2. Öğrenciler yazdıkları senaryoları aileleri ile paylaşıp bugün yapılan etkinliğin amacı üzerinden konuşmalar gerçekleştirilebilirler.

Uygulayıcıya Not:

Özel gereksinimli öğrenciler için;

1. Çalışma Yaprağı 1 ve 2'de yer alan yazılı materyallere Braille yazı eklenebilir ya da punto büyütülerek materyal desteği sağlanabilir.
2. Çalışma yaprağı 3'te duygularını yazmaları yerine resim çizerek ifade etmeleri sağlanarak öğrenme ürünleri farklılaştırılabilir.
3. Etkinliğin tamamlanması için ek süre verilebilir.

Etkinliği Geliştiren:

Özge TİĞLİ

ÖRNEK OLAY



Uzun zamandır almak istediğiniz oyuncak için yeteri kadar para biriktirdiniz. Annenizde oyuncuğı alabileceğınızı söyledi ve çarşıya gittiğinizde oyuncuğın vitrinde durduğunu, satılmadığını gördünüz. Anneniz

-'Çarşıda birkaç işim var, gelmişken önce onları hâlledeyim sonra oyuncuğı alırsız.' dedi.

İşiniz bitip oyuncakçıya döndüğünüzde istediğiniz oyuncuğı başka bir çocuğun elinde gördünüz. Satıcı 5 dk. önce oyuncuğı sattığını söyledi.

Siz ne hissederdiniz?



Anneniz ne hissedirdi?



YENİ OLAY



Annemiz ile ne yapacağınızı bilemez bir halde dükkandan ayrıldınız. Eve doğru ilerlerken yapabileceğiniz hiçbir şeyin olmadığını düşündünüz. Annemiz ise neler yapabileceğini düşünüyordu. Annenin gözleri birden büyüdü. Çünkü aklına harika bir fikir gelmişti. Bu şehirde o oyuncakları satan tek yer orası olabilirdi ama tüm ülkede de bir tek o satmıyordu ya. Annemiz size dönüp “Anneciğim unuttuğum bir şey var. Bu oyuncakları neden internette sipariş etmeyelim ki” der. Annenin bu sözleri karşısında siz bakakaldınız. Kalbiniz hızlıca atmaya başladı. Yüzünüzde bir gülümseme belirdi. Işıldayan gözlerle annenize baktınız ve ona “Teşekkür ederim anne” dediniz.

Sizin yeni
duygunuz?



Annemiz yeni
duygusu?



Çalışma Yaprığı 3

Adı-Soyadı:

Tarih:

BENİM HİKAYEM



3. SINIF ETKİNLİKLERİ

YÜZ YÜZE

Gelişim Alanı	Sosyal Duygusal
Yeterlik Alanı	Duyguları Anlama ve Yönetme
Kazanım/Hafta	Duygularını uygun biçimde ifade eder. /20. Hafta
Sınıf Düzeyi	3.Sınıf
Süre	40 dk (Bir ders saati)
Araç-Gereçler	1. Duygu kartları 2. Çalışma Yapağı-1 3. Boş kutu 4. Etkinlik Bilgi Notu
Uygulayıcı İçin Ön Hazırlık	1. Duygu Kartları her öğrenciye iki duygu kartı verecek şekilde çoğaltılır. Kartlar kesilerek boş kutuya konulur. 2. Çalışma Yapağı-1 öğrenci sayısı kadar çoğaltılır.
Süreç (Uygulama Basamakları):	1. Uygulayıcı tarafından aşağıdaki açıklama yapılarak etkinlik başlatılır: <i>"Arkadaşlar bazen biz konuşmasak da bedenimiz ne hissettiğimizi söylüyor. Şimdi sizlerle bedenimizin duygusal ifadelerine odaklanacağımız bir oyun oynayacağız. Oyunumuzun ismi "yüz yüze". Bu oyunu yanınızda oturan arkadaşınızla eşleşerek oynayacaksınız. Elimde bir kutu, kutunun içindeyse duygu kartları var. Herkesin kutudan iki tane duygu kartı seçmesini istiyorum. Öncelikle biriniz seçtiği ilk kartta yer alan duyguyu, hiç konuşmadan karşınızdaki arkadaşınıza anlatmaya çalışacaksınız. Diğeriniz de arkadaşınızın anlatmaya çalıştığı duyguyu tahmin etmeye çalışacaksınız. İlk anlatıcının kartları bittiğinde, rolleri değişeceksiniz."</i> 2. Öğrencilere oyunu tamamlamaları için yeterince süre verilir. 3. Oyun tamamlandığında aşağıdaki sorular sorularak, öğrenciler cevap vermeye teşvik edilir: <ul style="list-style-type: none">• Arkadaşınıza duyguyu nasıl anlattınız?• Duyguyu anlatmanızı kolaylaştıranlar neydi?• Duyguyu anlatmanızı zorlaştıranlar neydi?• Arkadaşınız ilk anlattığınızda duyguyu anlamadıysa, yeniden anlatırken neyi değiştirdiniz?• Beden dilini kullanarak ifade etmekte zorlandığınız duygular hangileri? Sizce neden?

Süreç (Uygulama Basamakları):

4. Çalışma Yaprağı-1 dağıtılır ve aşağıdaki açıklama yapılır:

“Arkadaşlar oyunda gördüğünüz gibi bazı duyguları beden diline bakarak anlamak kolayken bazılarını ise daha zor. Bu yüzden insanların bizi anlaması için ne hissettiğimizi açıkça ifade etmemiz önemli. Duygularımızı ifade ederken hepimiz benzer veya farklı birçok yol deneriz. Bu duygusal ifadelerden bazıları ilişkilerimizi geliştirmemizi sağlarken bazıları ise ilişkilerimize zarar verir. Örneğin öfkeliyken arkadaşınıza bağırdığınızda, arkadaşınız incinebilir. Ancak öfkenizi kendinizi kontrol ederek, ses tonunuzu ayarlayarak ve uygun kelimeler kullanarak ifade ederseniz daha sağlıklı bir iletişim kurabilirsiniz. Şimdi sizlerle bir etkinlik yapacağız. Dağıttığım çalışma yaprağında bazı durumlar yazıyor. Bu durum sizin başınıza gelseydi, duygularınızı nasıl uygun bir biçimde ifade ederdingiz düşünmenizi ve çalışma yaprağına not etmenizi istiyorum. Duygumuzu uygun şekilde ifade edebilmek için şu yolu izleyelim; önce duygunun ne olduğunu bulalım, bu duygunun nedeni olarak düşündüğümüz şeyi ve bu duyguya ilişkin ne yapmak istediğimizi belirleyelim. Şimdi bunları içerecek şekilde duygularımızı açıkça ifade edelim.”

5. Uygulayıcı tarafından Etkinlik Bilgi Notu’ndan örnek cümleler paylaşılır. Öğrencilere etkinliği gerçekleştirmeleri için yeterince zaman verilir.
6. Öğrencilerden çalışma yaprağına yazdıkları ifadeleri yanlarında oturan arkadaşları ile paylaşmaları ve arkadaşının yazdığı cümlede ifade edilen duyguyu bulmaları istenir.
7. Öğrencilerin paylaşımları tamamlandığında öğrencilere aşağıdaki sorular yöneltilerek, gönüllü öğrencilerin cevapları ile etkinlik sonlandırılır.
 - Arkadaşınızın yazdığı cümlelerde hangi duygunun ifade edildiğini bulun.
 - Arkadaşınızın yazdığı duygu ifadelerinden hangisi hoşunuza gitti?
 - Hoşunuza giden ifadenin diğer ifadelerden farkı neydi?
 - Aynı duyguyu arkadaşınızdan farklı ifade ettiğiniz oldu mu? Bunun nedeni ne olabilir?

Kazanımın Değerlendirilmesi:

1. Öğrencilerden geçmişte yaşadıkları bir olayı düşünmeleri ve o zaman o olayda hissettikleri duyguları nasıl ifade ettiklerini, şimdi aynı olay olsa o duyguları nasıl ifade edeceklerini yazmaları istenir.

Uygulayıcıya Not:

1. Uygulayıcı Çalışma Yaprağı-1’i dağıttıktan sonra kendisi örnekler verebilir.
- Özel gereksinimli öğrenciler için;
1. Oyununun nasıl oynanacağı, kartlardaki ifadelerin hiç konuşulmadan nasıl anlatılacağı öğrencilere model olunarak gösterilerek öğrenme süreci farklılaştırılabilir.
 2. Sorular basitleştirilerek öğrencilerin katılımları desteklenebilir.
 3. Öğrencilerin performans düzeylerine göre bir kartı anlatmaları desteklenerek etkinlik basitleştirilebilir.
 4. Cümlelerdeki duygunun bulunması etkinliğinde öğrencilere ipucu verilerek, hatırlatma yapılarak bireysel destek sağlanabilir.

Etkinliği Geliştiren:

Meriç DÖNMEZ

Çalışma Yaprağı 1

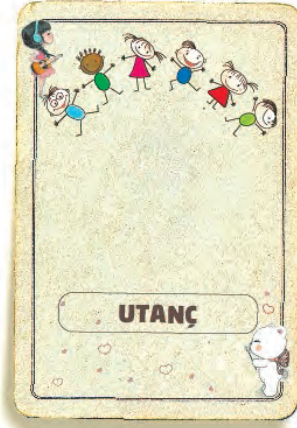

ETKİNLİK BİLGİ NOTU

Aşağıdaki ifadeleri kendiniz öğrencilere örnek olarak okuyabilirsiniz.

“Bugün çok **mutluyum**, anneannelerin geleceği haberini aldığıma **sevindim**, onları bir süredir görmediğim için çok özlemiştim. Gelir gelmez anneanneme sarılacağım ve onu gördüğüme ne kadar mutlu olduğumu söyleyeceğim.”

“Arkadaşımın eşyalarımı izinsiz alması **hoşuma gitmiyor**. Yakın arkadaşımın hediye ettiği kalemi kırdığı için çok **üzüldüm**. Bu yüzden yüzüm gülmüyor, kaşlarım çatık olabilir. Ama bu meseleyi arkadaşım ile konuşursam daha **rahat** hissedeceğim. Ona eşyalarımı izinsiz kullanmasından hoşlanmadığımı söyleyeceğim ve bunu tekrar yapmamasını isteyeceğim. Çok sevdiğim kalemimi kırdığı için **üzgün** olduğumu ifade edeceğim.”

Annem bana şöyle söyledi, “Sana hatırlatmama gerek duymadan eşyaları yerine koyma çok **hoşuma** gidiyor, **seviniyorum**. Çünkü ihtiyacımız olduğunda bulamayacağız diye endişelenmeme gerek kalmıyor.”

“Köpeğimizin ölmesine ben de çok **üzüldüm**. Onunla oynamak, onu sevmek, onunla koşmak **çok hoşuma** gidiyordu. Onu artık görmeyecek olmak beni de **çok üzüyor**, o yüzden ağlıyorum. Onu **özledikçe** birlikte oynarken çektiğimiz fotoğraflarımıza bakabiliriz, onun için mektup yazabiliriz, birlikte yaşadıklarımızı anlatabiliriz.”

Çalışma Yaprağı 2

Çok kazanmak istediğiniz bir okul turnuvası maçındasınız. Maçın hemen başında rakibiniz kalecinizin hatası yüzünden gol attı. Bu duruma çok kızdınız. Öğretmeninizden kaleciyi değiştirmesini istiyorsunuz. Yaşadığınız durumu ve ne hissettiğinize öğretmeninize ifade ediniz.

.....
.....
.....

Çok istediğiniz teknoloji takımına seçildiniz. Çok mutlusunuz ve haberi bir an evdekilere vermek istiyorsunuz. Bu haberi ailenize duygularınıza da içerecek şekilde ifade ediniz.

.....
.....
.....

En sevdiğiniz çizgi filmi izlerken anneniz temizlik süpürgesini çalıştırarak odayı temizlemeye başladı. Filmin sesini duyamıyorsunuz, anneniz ise kendisine seslendiğinizi duymuyor. Bu duruma çok kızıyor ve çizgi filmin en heyecanlı yerini kaçıracağınız için üzülüyorsunuz. Yaşadığınız durumu ve ne hissettiğinize annenize ifade ediniz.

.....
.....
.....

Kediniz Tırmık üç gündür kayıp. Mahallede aradınız. Görenler var fakat bulamıyorsunuz. Ölmesinden endişe ediyorsunuz ve pencereyi açık bıraktığınız için pişmansınız. Yaşadığınız durumu ve ne hissettiğinize arkadaşınıza ifade ediniz.

.....
.....
.....

Derste ilk üç soruya parmak kaldırdığınız halde öğretmeniniz size söz vermediği için üzdünüz ve öğretmeninize kızdınız. Sonraki soruları bilemeyebilirim diye endişelisiniz. Yaşadığınız durumu ve ne hissettiğinizi öğretmeninize ifade ediniz.

.....
.....
.....

3. SINIF ETKİNLİKLERİ

KENDİMİ GELİŞTİRİYORUM

Gelişim Alanı	Akademik
Yeterlik Alanı	Eğitsel Planlama ve Başarı
Kazanım/Hafta	Akademik çalışmalarda geliştirilmesi gereken yönlerini fark eder. / 21. Hafta
Sınıf Düzeyi	3.Sınıf
Süre	40 dk (Bir ders saati)
Araç-Gereçler	1. Çalışma Yaprağı-1 2. Çalışma Yaprağı-2 3. Etkinlik Bilgi Notu
Uygulayıcı İçin Ön Hazırlık	1. Çalışma Yaprağı-2 öğrenci sayısına göre çoğaltılır. 2. Etkinlik Bilgi Notu okunur.
Süreç (Uygulama Basamakları):	1. Etkinliğin amacının akademik çalışmalarda geliştirilmesi gereken yönleri fark etmek olduğu belirtilerek etkinlik başlatılır. 2. Öğrencilere aşağıdaki sorular sorularak beyin fırtınası yöntemi ile akademik çalışmaların neler olduğu üzerinde tartışılır. <ul style="list-style-type: none">• Akademik çalışmalar denince aklınıza neler geliyor?• Okulda veya okul dışında hangi akademik çalışmaları yapıyorsunuz? 3. Öğrencilerden alınan cevaplar tahtaya yazılarak bir liste oluşturulur. 4. Öğrencilere "güçlü yanlar" ve "geliştirilmesi gereken yönler" ifadelerinden ne anladıkları sorulur. 5. Öğrencilerin cevapları alındıktan sonra Çalışma Yaprağı-1 tahtaya yansıtılarak öğrencilere akademik çalışma, güçlü ve geliştirilmesi gereken yan ifadeleri açıklanır. 6. Çalışma Yaprağı-2 dağıtılarak öğrencilerden akademik çalışmalarda güçlü oldukları ve geliştirilmesini düşündükleri yönlerini sıralamaları istenir. 7. Gönüllü öğrencilerden başlayarak hazırlanan listelerin paylaşılması sağlanır. 8. Aşağıdaki tartışma soruları ile etkinliğe devam edilir. <ul style="list-style-type: none">• Akademik olarak geliştirilmesi gerektiğini düşündüğünüz yönlerinizi nasıl belirlediniz?• Akademik alanda geliştirilmesi gereken yönlerimizin farkında olmak bize ne kazandırır?

Süreç (Uygulama Basamakları):

- Akademik alanda geliştirilmesi gerektiğini fark ettiğimiz yönlerimizi geliştirmek için neler yapmalıyız?

9. Öğrencilerden cevaplar aldıktan sonra aşağıdaki açıklama ile etkinlik sonlandırılır.

“Öğretim hayatımızda birçok farklı akademik çalışmalar gerçekleştiririz. Bu çalışmalardan hangilerinde iyi olduğumuzu, hangilerinde geliştirmeye ihtiyacımız olduğunu bilmek bizleri başarıya götürecektir. Geliştirilmesi gerektiğini fark ettiğimiz akademik çalışmalar üzerine egzersizler yaparak bu alanlarda kendimizi geliştirebiliriz.”

Kazanımın Değerlendirilmesi:

1. Öğrencilerde hazırladığı Çalışma Yaprağı-1’i evde görünür bir yere asması ve geliştirilmesi gereken yanlarında ilerleme oldukça bu maddeleri güçlü yanlarım bölümüne taşıması istenir.

Uygulayıcıya Not:

1. Akademik çalışmalar ile ilgili liste oluşturulurken öğrencilerden gelen cevapların yanı sıra Etkinlik Bilgi Notu’nda sunulan örnekler de tahtaya yazılır ya da yansıtılır.
2. Öğrenciler güçlü ve geliştirilmesi gereken yönleri yazarken Çalışma Yaprağı-1 öğrencilerin göreceği şekilde açık tutulmalı ya da asılmalı.

Özel gereksinimli öğrenciler için;

1. Çalışma Yaprağı-1’e ipucu olabilecek görseller de eklenerek açıklayıcı hale getirilebilir.
2. Çalışma Yaprağı-2’de yer alan yazıların puntosu büyütülerek ya da dokunsal özellikler eklenerek görme bakımından işlevsel hale getirilebilir.
3. Tartışma soruları basitleştirilerek öğrencilerin katılımları desteklenebilir.

Etkinliği Geliştiren:

Zerrin AY, Esin GÜRSOY

Çalışma Yaprağı 1

Akademik Çalışma

Akademik çalışma eğitim ve öğretim süreçlerinde öğrenmeyi sağlamak için gerçekleştirdiğimiz çalışmalardır. Bu çalışmalar arasında projeleri, dersler, ödevler, sınavlara hazırlık, problem çözme, kitap okuma, masal anlatma gibi pek çok etkinlik yer alabilir.

Güçlü Yönler

Akademik çalışmalar yaparken sahip olduğunuz bazı özellikler, istekliliğiniz, neleri daha iyi yaptığınız, önceki öğrenmeleriniz gibi yönler senin güçlü yönlerindir. Bu güçlü yönler senin yapacağın akademik çalışmalarda kolaylık sağlar.

Akademik çalışmalarda güçlü yanlarını bulurken şöyle sorulardan yardım alabilirsin.

- Neleri iyi yapıyorum?
- Başkaları güçlü yanlarım olarak neleri söylüyor?
- Hangi derslerde/ çalışmalarda iyiyim? vb.

Geliştirilmesi Gereken Yönler

Geliştirilmesi gereken yönleriniz akademik çalışmalar yaparken sizin o çalışmayı yapmanıza engel olabilecek düşünceleri, davranışları, eksik ya da yanlış öğrenmeleri, plansızlık gibi davranışları, akademik öğrenmelerinizi olumsuz etkileyen özellikleriniz içermektedir. Geliştirilmesi gereken yönleri bulurken şöyle sorular sorabilirsiniz?

- Hangi derslerde/konularda eksiklerim var?
- Başkaları geliştirilmesi gereken yanlarımla ilgili neler söylüyor?
- İyi yapamadığımı düşündüğüm çalışmalar var mı? Neler?

Bunların yanında akademik çalışmalarında güçlü ya da geliştirilmesi gereken yanlarını belirlerken kendine aşağıdaki sorulara benzer sorular sorabilirsin.

- Derslerime çalışırken zamanı planlayabiliyor muyum?
- Akademik çalışmalar yaparken verimli çalışma yöntemlerini biliyor muyum?
- Akademik çalışmalar için yeterli zaman ayırıp tekrar yapıyor muyum?

Akademik çalışmalarda
geliştirilmesi gereken
yönlerim



Akademik çalışmalarda
güçlü yönlerim



Çalışma Yaprağı 2



ETKİNLİK BİLGİ NOTU

Akademik çalışmalar öneri listesi.

Akademik Çalışmalar	Akademik Çalışmalar
Kitap okuma	Not alma
Görsel okuma	Dört işlem yapma
Şiir okuma	Problem çözme
Masal / hikâye anlatma	Problem kurma
Yazma	Ritmik sayma
Yaratıcı yazma	Bulmaca çözme
Öykü yazma	Araştırma yapma
Şiir yazma	Proje hazırlama
Rapor yazma	Çizim yapma
Etkin dinleme	Karşılaştırma yapma
İlişki kurma	Ölçme
Sıralama	Düzenli çalışma
Gruplama	Gözlem yapma
Modelleme	Deney yapma

3. SINIF ETKİNLİKLERİ

YARDIMA İHTİYACIM VAR

Gelişim Alanı	Akademik
Yeterlik Alanı	Akademik Anlayış ve Sorumluluk
Kazanım/Hafta	Akademik çalışmalarında ihtiyaç duyduğunda yardım arar. / 22. Hafta
Sınıf Düzeyi	3.Sınıf
Süre	40 dk (Bir ders saati)
Araç-Gereçler	1. Çalışma Yaprağı-1 2. Çalışma Yaprağı-2
Uygulayıcı İçin Ön Hazırlık	1. Çalışma Yaprağı-1 ve Çalışma Yaprağı-2 öğrenci sayısı kadar çoğaltılır.
Süreç (Uygulama Basamakları):	<ol style="list-style-type: none"> Öğrencilere etkinlik amacının akademik çalışmalarda ihtiyaç duyulduğunda yardım aranması olduğu söylenir. Öğrencilerin akademik çalışma ifadesinden ne anladıklarını belirleyebilmek için "Akademik çalışma denildiğinde ne anlıyorsunuz? Hangi çalışmalarınız akademik çalışmadır?" soruları yöneltilerek gönüllü öğrencilerin cevapları alınır. Öğrencilere "Akademik çalışma eğitim ve öğretim süreçlerinde öğrenmeyi sağlamak için gerçekleştirdiğimiz çalışmalardır. Bu çalışmalar arasında projeleri, dersler, ödevler, sınavlara hazırlık, problem çözme, kitap okuma, masal anlatma gibi pek çok etkinlik yer alabilir." açıklaması yapılır. Öğrencilere Çalışma Yaprağı-1 dağıtılır. Aşağıdaki açıklama yapılır: "Akademik çalışmalar yapılırken bazen yardıma ihtiyacınız olabilir, böyle durumlarda yardım istemek işlerinizi kolaylaştırabilir. Bazen sözlükte bir kelimeyi bulamadığınızda, bazen bir problemi çözemediğinizde, anlamadığınızda ya da maketini birleştirirken yardıma ihtiyacınız olabilir. Size dağıttığım çalışma yapraklarına akademik çalışmalarınızı yaparken yardıma ihtiyaç duyabileceğiniz bir durum yazıp çalışma yapraklarınızı doldurmanızı istiyorum." Öğrenciler çalışma yapraklarını doldurduktan sonra cevaplarını paylaşmaları istenir. Ardından gönüllü bir öğrencinin belirttiği ihtiyaç durumu, bu durumdan yardım isteme davranışı gönüllü öğrencilerle birlikte canlandırılır. Tartışma soruları ile etkinliğe devam edilir. <ul style="list-style-type: none"> Akademik çalışmalar yaparken hangi durumlarda yardıma ihtiyacınız oluyor? Akademik çalışmalarınız için kimlerden yardım isteyebilirsiniz?

Süreç (Uygulama Basamakları):

- Akademik çalışmalarda yardıma ihtiyacınız olduğunda ne yapabilirsiniz? Ne söyleyebilirsiniz?
- Akademik çalışmalarınız sizin yerinize bir başkasının yapmasını istemeniz yardım aramak sayılır mı? Neden?
- Bu etkinlikte ilgili düşünceleriniz nedir?

7. Öğrenciler ile tartışma soruları üzerine konuşulduktan sonra aşağıdakine benzer şekilde etkinlik sonlandırılır.

"Akademik çalışmaları yaparken kimi zaman yardıma ihtiyacınız olabilir. Bu ihtiyacın farkına varmak ve uygun kişilerden yardım istemek akademik çalışmalarınızı daha rahat gerçekleştirebilmenizi, öğrenebilmenizi sağlar."

Kazanımın Değerlendirilmesi:

1. Öğrencilere Çalışma Yaprağı-2 dağıtılarak 15 gün boyunca akademik çalışmalarında farklı konularda yardıma ihtiyaç duydukları durumları ve nasıl yardım istediklerini not etmelerini isteyebilirsiniz.

Uygulayıcıya Not:

1. Öğrenciler akademik çalışmalarında yardıma ihtiyaç duydukları konuları bulmakta zorlanırsa kolaylaştırıcı sorular sorabilirsiniz.
2. Rol oynama için yeterli zaman varsa birden fazla öğrenci ile canlandırma yapılabilir.
3. Bu etkinlikte öğrencilerin yardım aramanın kendi sorumluluğunu başkasına yaptırmak olmadığını anlamaları önemlidir.
4. Çalışma Yaprağı-1 çoğaltılmadığında tahtaya yansıtılabilir.
5. Çalışma yaprağı-2 çoğaltılmadığında öğrencilerle birlikte çizilerek kişiselleştirilerek hazırlanabilir.
6. Çalışma Yaprağı-1 ve Çalışma Yaprağı-2 EBA'ya yüklenerek öğrencilerin doldurması sağlanabilir.

Özel gereksinimli öğrenciler için;

1. Çalışma Yaprağı-1'de yer alan soruların sayısı öğrencilerin düzeyine göre azaltılarak farklılaştırma yapılabilir.
2. Çalışma Yaprağı-1 ve 2'deki yazıların puntosu büyütülerek görme bakımından işlevsel hale getirilebilir.
3. Tartışma soruları basitleştirilerek öğrencilerin katılımı desteklenebilir.

Etkinliği Geliştiren:

Tuğçe ŞENAY

Çalışma Yaprağı 1

AKADEMİK ÇALIŞMALARDA YARDIM ARAMA

1. Aşağıda ayrılan bölüme akademik çalışmalar yaparken yardıma ihtiyaç duyduğun bir durumu yazar mısın?
(Ders çalışırken, bir piyese hazırlanırken, bir müzik aletini çalmaya çalışırken ya da her hangi bir konuda olabilir.)

Durum:

2. Akademik çalışma yaparken yardıma ihtiyacın olursa nasıl hissediyorsun?

Duygu:

3. Örneğindeki durumu yaşarsan kimden yardım alabilirsiniz?

Kimden yardım istersin?

4. Yardım isterken ne söylersin? Ne yaparsın?

Ne söylersin?

Çalışma Yaprağı 2

AKADEMİK YARDIM GÜNLÜĞÜ

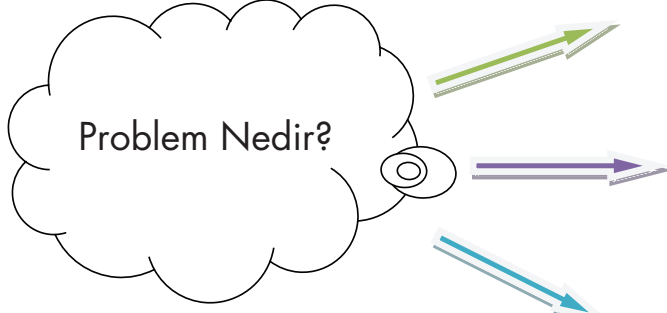

Kimden yardım istedim?

Nasıl bir yardım istedim?

Yardımanın sonucu ne oldu?

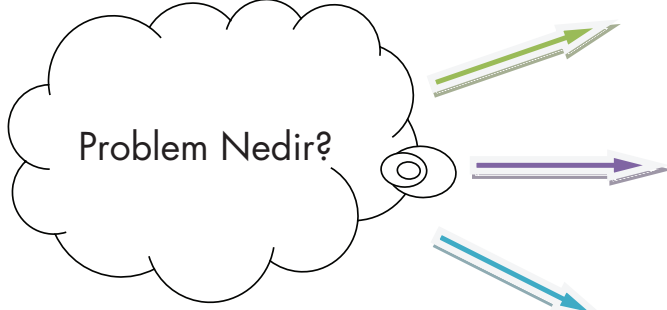

Kimden yardım istedim?

Nasıl bir yardım istedim?

Yardımanın sonucu ne oldu?

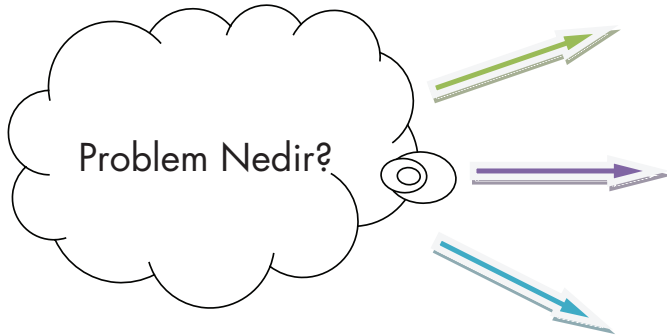

Kimden yardım istedim?

Nasıl bir yardım istedim?

Yardımanın sonucu ne oldu?

3. SINIF ETKİNLİKLERİ

HOŞLANDIĞIM ETKİNLİKLER

Gelişim Alanı	Kariyer
Yeterlik Alanı	Kariyer Farkındalığı
Kazanım/Hafta	Sanatsal ve sportif etkinliklerden hoşlandıklarını ayırt eder. / 23. Hafta
Sınıf Düzeyi	3.Sınıf
Süre	40 dk (Bir ders saati)
Araç-Gereçler	1. Çalışma Yaprağı-1 2. Çalışma Yaprağı-2
Uygulayıcı İçin Ön Hazırlık	1. Çalışma Yaprağı-1 çıktı alınır ve her bir öğrenciye bir etkinlik verilecek şekilde kesilerek hazırlanır. 2. Etkinlikten birkaç gün öncesinde öğrencilere Çalışma Yaprağı-1’de yer alan etkinlikler verilir ve öğrencilerin etkinlik saati için Çalışma Yaprağı hazırlayıp sınıfta sanatsal etkinlikler ya da sportif etkinlikler bölümüne çalışmalarını asmaları sağlanır. 3. Çalışma Yaprağı-2 öğrenci sayısı kadar çoğaltılır.
Süreç (Uygulama Basamakları):	1. Etkinliğin amacının sanatsal ve sportif etkinliklerden hoşlandıklarını ayırt etmek olduğu açıklanır. 2. Öğrencilere hoşlandıkları sanatsal ve sportif etkinliklerin neler olduğu sorulur. 3. Öğrencilerin cevapları alındıktan sonra öğrencilerden duvarda asılı olan sanatsal etkinliklerin yer aldığı çalışma yapraklarını okumaları ve en çok hoşlandıkları etkinliğin önünde durmaları istenir. Öğrencilere neden bu etkinliğin önünde durdukları, bu etkinlikten neden hoşlandıkları sorulur. 4. Sonra öğrencilere tekrar yönerge verilir. Öğrencilerden hoşlandıkları ikinci sanatsal etkinliğin önünde durmaları istenir. Öğrencilere neden bu etkinliğin önünde durdukları, bu etkinlikten neden hoşlandıkları sorulur. Alınan cevaplardan sonra öğrencilere üçüncü kez yönerge verilir ve hoşlandıkları üçüncü sanatsal etkinliğin önünde durmaları istenir. Öğrencilere neden bu etkinliğin önünde durdukları, bu etkinlikten neden hoşlandıkları sorulur. 5. Öğrencilerden bu defa aynı çalışmayı sportif etkinlikler için yapmaları istenir. 6. 3 tur yapıldıktan sonra etkinlik sonlandırılır ve aşağıdaki sorularla süreç devam ettirilir: <ul style="list-style-type: none"> • Hangi sanatsal etkinliklerden hoşlandığınızı fark ettiniz? • Hangi sportif etkinliklerden hoşlandığınızı fark ettiniz?

Süreç (Uygulama Basamakları):

- Çalışma yapraklarında yer almayan hoşlandığınız etkinlikler var mı?
- Burada ilk kez duyduğunuz ve denemek istediğiniz, hoşlanabileceğiniz etkinlikler var mı?

7. Paylaşımlar alındıktan sonra aşağıdaki açıklama ile etkinlik sonlandırılır:

"Bugün farklı sanatsal ve sportif etkinlikler hakkında bilgi edindik. Bunlardan bazıları ilk kez duyduğumuz ve bazıları da daha önceden bildiğimiz ve denediğimiz etkinliklerdi. Her birimizin hoşlandığı etkinlikler hakkında konuştuk. Hoşlandığımız etkinlikleri ayırt etmek ve bu etkinliklere zaman ayırmak bizi mutlu eder. Bu yüzden hoşlandığımız etkinlikleri ayırt etmek ve mümkün olduğunca deneyimlemek önemlidir."

Kazanımın Değerlendirilmesi:

1. Öğrencilerin Çalışma Yaprakı-2'yi doldurmaları ve bilmedikleri etkinlikler hakkında araştırma yapmaları, doldurdukları formu aileleriyle paylaşmaları istenir.

Uygulayıcıya Not:

1. Öğrenci sayısının 20'den fazla olduğu durumlarda etkinlik çalışma sayfası grup olarak hazırlanabilir.
2. Öğrencilerin sanatsal ve sportif etkinlikleri incelemeleri için süreye bağlı olarak tur sayısı artırılabilir.
3. Hazırlık yapma konusunda sorun yaşayan öğrencilere hazırlıkların tamamlanması konusunda yardım edilir.

Özel gereksinimli öğrenciler için;

1. Etkinliğin tamamlanması için ek süre verilebilir.
2. Öğrencilerin hoşlandıkları etkinlikleri ayırt etmelerine dönük işaretleyerek seçecekleri çalışma kâğıtları hazırlanabilir.
3. Sanatsal ve sportif etkinliklerle ilgili araştırma yapılırken öğretmen desteği sağlanabilir.

Etkinliği Geliştiren:

Tayyibe YAMAN AKPINAR

Çalışma Yaprağı 1

Sevgili öğrenciler, size verilen her bir sanatsal/sportif etkinlik için etkinliği açıklayan, özelliklerini belirten bir çalışma sayfası hazırlamanız gerekmektedir.

Sanatsal Etkinlikler		Sportif etkinlikler	
Resim 	Yazı Yazmak 	Badminton 	Ragbi 
Çini 	Tiyatro 	Golf 	Yüzme 
Maket Yapmak 	Heykel 	İzcilik 	Kano 
Şarkı söylemek 	Dans 	Hokey 	Bisiklet 
Mülakat yapmak 	Bir müzik aleti çalmak 	Dağcılık 	Jimnastik 

Çalışma Yaprağı 2

Aşağıdaki formda yer alan etkinliklerden bildiklerinizi işaretleyiniz.
Bilmediğiniz hakkında araştırma yaparak öğreniniz.

SANATSAL VE SPORTİF ETKİNLİKLER

- Resim Yapmak
- Grafik Sanatlar
- Geleneksel Türk Sanatları
- Özgün Baskı Resmi
- Heykel
- Seramik
- Rölyef
- Çini
- Origami
- Maket
- Mask
- Şan (Solo)
- Koroda Şarkı Söylemek
- Mülakat/Röportaj
- Bir müzik aleti çalmak

Üflemeli Çalgılar
Vurmalı Çalgılar
Yaylı Çalgılar
Tuşlu Çalgılar
Mızraplı/Tezeneli Çalgılar

- Orkestra
- Şiir Yazmak
- Münazara
- Sunuculuk
- Konferans/Panel/Forum
- Yazı yazmak

Hikâye/Tiyatro
Metni/Ramon
Deneme/Makale/Fıkra
Sohbet/Eleştiri/Gezi
Mektup/Günlük/Anı
Fabl/Masal
Biyografi/Otobiyografi

- Tiyatro
- Bale
- Opera
- Drama
- Dans
- Sinema
- Yabancı Dil Etkinlikleri
- Mekan Sanatları
- Atıcılık
- Atletizm
- Badminton
- Baskeybol
- Beyzbol
- Bilardo
- Binicilik
- Bisiklet
- Boks
- Bowling
- Briç
- Buz Hokeyi
- Buz Pateni
- Jimnastik
- Curling
- Eskrim
- Florbal
- Futbol
- Futsal
- Geleneksel Spor Dalları
- Golf
- Güreş
- Halk Oyunları
- Halter

- Hava Sporları
- Hentbol
- Hokey
- İzcilik
- Judo
- Kano
- Karate
- Kayak
- Kızak
- Kick Boks
- Korunmalı Futbol
- Kürek
- Masa Tenis
- Motosiklet
- Muay Thai
- Dans Sporları
- Dart
- Okçuluk
- Oryantiring
- Otomobil Sporları
- Ragbi
- Satranç
- Su altı Sporları
- Taekwando
- Tenis
- Triatlon
- Voleybol
- Vücut Geliştirme
- Fitness
- Wushu
- Yelken
- Yüzme
- e-spor
- Dağcılık
- Bocce

KAYNAK:

100 Soruda Sosyal Etkinlik Modülü. T.C. Millî Eğitim Bakanlığı Temel Eğitim Genel Müdürlüğü Öğrenci İşleri ve Sosyal Etkinlikler Daire Başkanlığı
https://tegm.meb.gov.tr/meb_iys_dosyalar/2017_11/27172321_100_SORUDA_SOSYAL_ETKYNLYK_MODYLY.pdf adresinden erişilmiştir.

3. SINIF ETKİNLİKLERİ

BENİM ÇABAM BENİM DUYGUM

Gelişim Alanı	Akademik
Yeterlik Alanı	Akademik Anlayış ve Sorumluluk
Kazanım/Hafta	Çalışma ve başarmanın yarattığı duyguları ifade eder. / 24. Hafta
Sınıf Düzeyi	3.Sınıf
Süre	40 dk (Bir ders saati)
Araç-Gereçler	1. Çalışma Yaprağı-1 2. Çalışma Yaprağı-2 3. Çalışma Yaprağı-3 4. Kare formunda renkli kâğıt yaprakları 5. Boya kalemleri
Uygulayıcı İçin Ön Hazırlık	1. Etkinliğe başlamadan önce uygulayıcı öğrencilere verilen Çalışma Yaprağı-1 incelemeli ve kendisi de kâğıttan köpek yapma işlemi deneyimlemelidir. 2. Çalışma Yaprağı-1 sınıfta yansıtılmalıdır. 3. Çalışma Yaprağı-1 ve Çalışma Yaprağı-3'ten birisi sınıfın düzeyine göre seçilerek kullanılabilir. 4. Uygulayıcı Çalışma Yaprağı-2'yi sınıftaki öğrenci sayısı kadar çoğaltmalıdır. 5. Etkinlik başlamadan önce renkli kâğıt yaprakları kare formunda kesilmelidir. 6. Öğrencilerin boya kalemleri getirmeleri istenmelidir. 7. Zaman yönetimi açısından yeterli süre olduğu düşünülmüyorsa origami çalışmasını öğrencilerden bir gün önce kendi başlarına yaparak sınıfa getirmeleri ve deneyimlerini ve duygularını not etmeleri istenebilir. Sorular sınıfta tartışılır.
Süreç (Uygulama Basamakları):	1. Etkinliğin amacının çalışma ve başarmanın yarattığı duyguları ifade etmek olduğu öğrencilere açıklanır. 2. Öğrencilere "Çalışma ve başarı bir araya geldiğinde ne ifade ediyor?" sorusu sorulur alınan cevaplar tartışılır. 3. Uygulayıcı öğrencilere renkli bir kare kâğıt dağıtır, Çalışma Yaprağı-1 tahtaya yansıtılır ve öğrencilere kâğıttan köpek yapılacağı söylenerek aşağıdaki yönerge verilir: "Tahtaya yansıttığım Çalışma Yaprağı-1'de kâğıttan köpek yapımı aşamalı olarak yazıyor. Şimdi tahtaya bakarak yönergeleri incelemenizi istiyorum. Daha sonra sizden yönergeleri takip ederek köpeklerinizin yapımını tamamlamanızı isteyeceğim. Anlaşılmayan herhangi bir nokta varsa benimle paylaşabilirsiniz."

Süreç (Uygulama Basamakları):

der ve öğrencilerle kâğıttan köpeklerinin yapımını tamamlamaları için belirli bir süre verir. Öğrenciler köpekleri tamamlayıp boya kalemleri ile göz yapabilir ya da boyayabilirler.

4. Tüm öğrenciler çalışmalarını bitirdikten sonra öğrencilere aşağıdaki tartışma soruları sorulur. Gönüllü öğrencilerin cevapları alınır:
 - Etkinlik süreci içerisinde hangi duyguları hissettiniz?
 - Etkinliğin yapmaya çalışırken zorlandığınız yerler oldu mu? Zorlukları aştığınızda hangi duyguları hissettiniz?
 - Etkinliğinizi tamamlayıp sonuca ulaştığınızda hangi duyguları hissettiniz? Bu duyguları hissetmenizde neler etkili oldu?
5. Öğrencilere “Çocuklar kâğıttan köpeklerinizi yapmak için önce tüm yönergeleri okuyup ne yapmanız gerektiğini anlamaya çalıştınız, sonrasında aşamaları izleyerek köpeğinizi tamamlamaya çalıştınız hatta yanlış yaptığınız yerlerde bozup tekrar yaptınız, zorlandığınız yerler oldu belki ve birbirinizden yardım aldınız ama tüm çabanızın sonunda köpeklerinizi tamamlamayı başardınız. Hayatımızda da bu gibi çalışarak, çaba göstererek elde ettiğimiz başarılarınız vardır. Akademik çalışmalarınızda da çalışıp çabalayıp bir sonuca ulaştığınızda nasıl hissettiğinizi düşünün” açıklaması yapılır ve Çalışma Yaprağı-2 dağıtılır.
6. Öğrencilerden okulda, sınıfta ve derslerinde gösterdikleri çabalarını, çabalarının sonucunda elde ettikleri başarılarını ve bunların kendilerinde yarattığı duyguları düşünerek Çalışma Yaprağı-2’yi doldurmaları istenir.
7. Tüm öğrencilerin yazma işlemi tamamlandıktan sonra gönüllü öğrencilerden başlanarak paylaşımları alınır ve tartışma soruları ile süreç yönlendirilir:
 - Çabalarınız ve sonucunda elde ettiğiniz başarılarınız nelerdir?
 - Çabalarınızın sonucunu görmek size neler hissettirir?
 - Hissettiğiniz duygular neler?
 - Çaba göstererek elde ettiğiniz başarılarınızın sizde yarattığı duyguları fark etmenin önemi nedir?
8. Öğrencilere “Çabalarımızın sonucunda elde ettiğimiz başarıların yarattığı duygular kendimize olan güvenimizi arttıracak bu da bize daha sonraki çalışmalarımız için istek ve güç verecektir. Bu nedenle duygularımızı fark edebilmek oldukça önemlidir.” denilerek etkinlik sonlandırılır.

Kazanımın Değerlendirilmesi:

1. Öğrencilerden bir hafta boyunca çaba gösterdikleri ve sonucunda başarı elde ettikleri bir durumu düşünüp hissettikleri duygunun resmini yapmaları istenir. Bir sonraki hafta öğrencilerin resimleri sınıfta sergilenir.

Uygulayıcıya Not:

1. Uygulayıcı Çalışma Yaprağı-1’deki kâğıttan köpeği yapmakta zorlanan öğrencilere yardım etmelidir.
2. Uygulayıcı Çalışma Yaprağı-1’deki kâğıttan köpeği daha önce yapmış olan, hızlıca yapıp bitiren öğrencilerin çaba gösterdiklerini hissedebilmeleri için alternatif olarak Çalışma Yaprağı-3’ü veya başka bir kâğıt çalışmasını kullanabilir.
3. Projeksiyonu olmayan okullar için Çalışma Yaprağı-1 çoğaltılıp öğrencilere verilebilir.
4. Origami çalışması geri dönüşüm kâğıtları, müsvedde kâğıtlar ile de yapılarak üzerinde boyama yapılabilir.

Uygulayıcıya Not:

5. Uygulayıcı etkinlik için ayrılacak süreye göre origami çalışmasını öğrencilerin bir gün önceden kendi başlarına evde yapmalarını ve deneyimlerini yazmalarını isteyebilir. Bunun için Çalışma Yaprağı-1 ve 3 EBA'ya yüklenebilir. Öğrenciler farklı origami çalışmaları yapmaları için özgür bırakılabilir.

Özel gereksinimli öğrenciler için;

1. Çalışma Yaprağı-1 destek ihtiyacı olan öğrenciler için belli basamakları önceden hazırlanarak onlara verilip kendilerinden çalışmayı tamamlamaları istenebilir.
2. Tartışma soruları basitleştirilerek öğrencilerin katılımı desteklenebilir.
3. Çalışma Yaprağı-2'de yer alan sorular öğrencilerin düzeylerine göre sayıca azaltılarak öğrenme süreci farklılaştırılabilir.

Etkinliği Geliştiren:

Özge TİĞLİ

KAĞITTAN KÖPEK YAPIMI

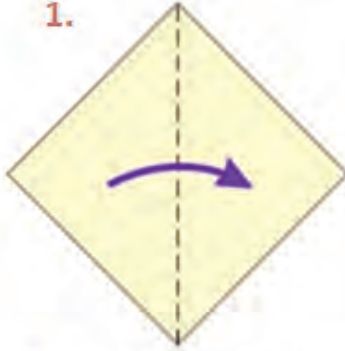

İlk önce kağıdı soldan sağa doğru ikiye katla

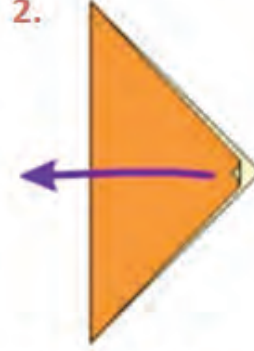

İkiye katladığın kağıdı sola doğru aç

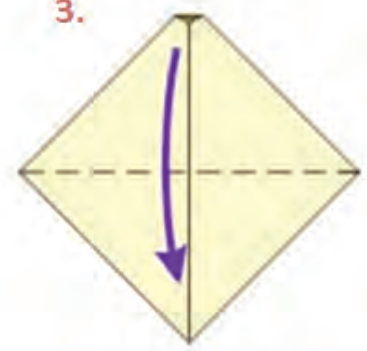

Kağıdı yukarıdan aşağıya doğru katla

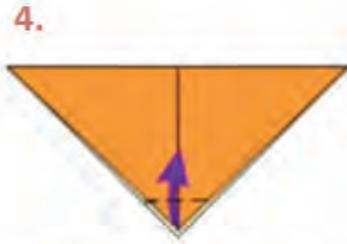

Üçgen şeklini alan kağıdın en alttaki sivri ucunu görseldeki gibi kıvrır

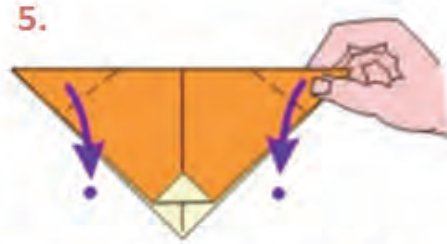

Üçgen şeklini alan kağıdın ilk önce soldaki sivri ucunu sonra aşağıdaki görseldeki gibi kulakları oluşacak şekilde katla



Köpeğe gözlerini yapıştır ve son olarak ona bir isim ver

Çalışma Yaprağı 2

Ad-Soyad

Tarih:

'Benim Çabam Benim Duygum'

Aşağıdaki 1. kutucuğa çabanızı, 2. kutucuğa çabanızın sonucunda elde ettiğiniz başarınızı, 3. kutucuğa ise bu başarılarınızın sizde hangi duyguları hissettirdiğini yazmanız gerekiyor. İlk kutucuklardaki örnekleri inceleyebilirsiniz.

ÇABAM
Yabancı bir dil
öğrenmeye çalıştım.



BAŞARIM
Bir cümleyi okuyup
anlayabildim.



DUYGUM
Gurur duydum.

ÇABAM

.....
.....
.....



BAŞARIM

.....
.....
.....



DUYGUM

.....
.....
.....

ÇABAM

.....
.....
.....



BAŞARIM

.....
.....
.....



DUYGUM

.....
.....
.....

ÇABAM

.....
.....
.....



BAŞARIM

.....
.....
.....



DUYGUM

.....
.....
.....

ÇABAM

.....
.....
.....



BAŞARIM

.....
.....
.....



DUYGUM

.....
.....
.....

ÇABAM

.....
.....
.....



BAŞARIM

.....
.....
.....



DUYGUM

.....
.....
.....

Çalışma Yaprağı 3

Çalışma Yaprağı-1'e alternatif olarak kullanılabilmesi amacı ile hazırlanmıştır.

KAĞITTAN KEDİ YAPIMI

1.

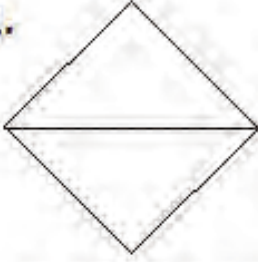

Kağıt aşağıdan yukarıya doğru katlanır

2.

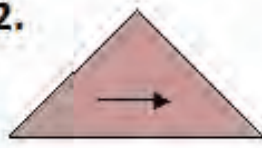

Kağıt soldan sağa katlanır ve tekrar açılır

3.



Üçgenin altından 4. aşamadaki şekil elde edilecek şekilde kıvrılır

4.



Şeklin önce sol sonra sağ tarafı yukarıya doğru ortadaki çizgiye sabitlenecek şekilde kıvrılır

5.



Kağıt altındaki sivri uçtan yanındaki şekil elde edilecek şekilde kıvrılır

6.

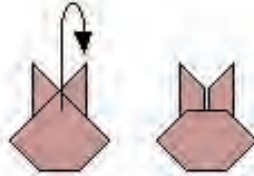

Kağıt ters çevrilir ve şekildeki sivri uçtan içeriye doğru katlanır ve yanındaki şekil elde edilir

7.



Son olarak kedinin gözlerini yapıştır ve kalemle suratına 7. aşamadaki yüzü oluşturacak şekilde çizim yapılır

3. SINIF ETKİNLİKLERİ

BEN DE YAPABİLİRİM

Gelişim Alanı	Sosyal Duygusal
Yeterlik Alanı	Benlik Farkındalığı
Kazanım/Hafta	Kişisel bağımsızlığına katkı sağlayan davranışları fark eder. / 25. Hafta
Sınıf Düzeyi	3.Sınıf
Süre	40 dk (Bir ders saati)
Araç-Gereçler	1. Çalışma Yaprağı-1 2. Etkinlik Bilgi Notu 3. Kalem
Uygulayıcı İçin Ön Hazırlık	1. Çalışma Yaprağı-1 öğrenci sayısı kadar çoğaltılır.
Süreç (Uygulama Basamakları):	<ol style="list-style-type: none">1. Uygulayıcı tarafından etkinliğin amacının kişisel bağımsızlığımıza katkı sağlayan davranışları fark etmek olduğu söylenerek etkinlik aşağıdaki şekilde başlatılır. <i>"Sizler büyüdükçe, kendi başınıza bir şeyleri daha fazla yapabilme, kendinizi daha iyi ifade edebilme ve ihtiyaçlarınızı bağımsız olarak keşfedebilme becerileriniz gelişir. Zaman içerisinde çevrenize de etkinizin olduğunu ve yaşamınızı kontrol edebildiğinizi fark edersiniz."</i>2. Önce aşağıdaki dinleme yönergesi verilir, ardından Etkinlik Bilgi Notu'nda yer alan hikâyeye sesli bir şekilde okunur. <i>"Şimdi sizlere bir hikâyeye okuyacağım. Hikâyemizin kahramanı Deniz'in, bir gününün nasıl geçtiğini dinleyeceksiniz. Deniz gün boyunca ihtiyaçlarını kendi gideren ve yapması gereken davranışlarını kendi başına gerçekleştiren bir çocuk ve sizlerin dinlerken Deniz'in gün boyunca neleri bağımsız bir şekilde yaptığına dikkat etmenizi istiyorum."</i>3. Hikâyeye okuma bittikten sonra öğrencilere Çalışma Yaprağı-1 dağıtılır. Öğrencilere hikâyede geçen Deniz'in bağımsız olarak yaptığı davranışların neler olduğu sorulur. Gönüllü öğrencilerden cevaplar alınır. Tüm öğrencilerin verilen cevapları sırayla kendi tablolarında "A" sütununa yazmaları istenir. "A" sütununun başına "Deniz'in Yapabildikleri" ismini yazmaları istenir.4. Tabloya yazılacak bağımsız davranışlar listesi tamamlandıktan sonra öğrencilere bu davranışlardan kendilerinin de yapabildiklerinin yanına yani "B" sütuna çarpı işareti koymaları istenir. İşaretleme bittikten sonra "B" sütununun başına "Benim de Yapabildiklerim" ismini yazmaları ve gönüllü öğrencilerin paylaşması istenir.5. Öğrencilere aşağıdaki sorular yöneltilir:

Süreç (Uygulama Basamakları):

- Bu listede olmayan ama sizin bağımsız olarak yapabildiğiniz neler var? Varsa her öğrencinin bunları kendi listelerine eklemeleri söylenir.
- İşaret koymadığınız davranışları bağımsız olarak yapamama nedenleriniz neler olabilir?
- Tüm bu davranışları kendi başımıza yapmak bize nasıl katkı sağlar?

6. Etkinlik aşağıdaki açıklama ile sonlandırılır.

"Hepimizin kendi başımıza yapabildiğimiz ve yapamadığımız davranışlar vardır. Fiziksel ve ruhsal gelişimimizin özelliklerine göre yapabileceklerimizi fark etmek, yapamadıklarımız içinse çaba göstermek gerekiyor. İhtiyaçlarımızı bilmek, karşılamak, kendimiz için yapmamız gereken davranışları gerçekleştirmek başkalarına daha az ihtiyaç duymamıza, kişisel olarak bağımsız olmamıza katkı sağlar."

Kazanımın Değerlendirilmesi:

1. Çalışma Yaprağı-1 öğrencilerde bırakılır. Bir hafta boyunca kendi davranışlarını değerlendirmeleri, etkinlik sırasında işaret koymadıkları ama sonrasında yapmaya başladıkları davranışlar varsa başka renk bir kalemle işaret koymaları, listede olmayan ama bağımsız olarak yapmaya başladıkları varsa listeye eklemeleri ve bir hafta sonrasında Çalışma Yaprağı-1'i okula getirmeleri, gönüllü öğrencilerin paylaşması istenir.

Uygulayıcıya Not:

1. İmkânlar dahilinde Etkinlik Bilgi Notu'nda bulunan hikâye okunurken etkileşimli tahta/projeksiyon cihazı ile yansıtılabilir.
2. Bağımsız davranışlar listesi mümkün olduğunca hikâyedeki kahramanın tüm davranışlarını içermelidir.

Özel gereksinimli öğrenciler için;

1. Hikâye okunurken görselleri de hazırlanıp öğrencilere gösterilerek öğrenme süreci farklılaştırılabilir.
2. Çalışma Yaprağı-1'e öğrencilere ipucu olması başlıklar yazılarak ve birkaç örnek de eklenerek uyarlama yapılabilir.
3. Sorular basitleştirilerek öğrencilerin katılımı desteklenebilir.

Etkinliği Geliştiren:

Mehtap AKKURT

ETKİNLİK BİLGİ NOTU

DENİZ'İN BİR GÜNÜ

Deniz, sabah okula geç kalmamak için akşamdan kurduğu alarmın çalmasıyla uyandı. Elini, yüzünü yıkayıp odasını düzeltti. Annesi kahvaltıyı hazırlamaya başlamıştı. Deniz annesine yardım etti. Sofrayı beraber kurdular. Babası sabahları daha evden erken çıkıyordu. Deniz ile annesi kahvaltıyı birlikte yapıyorlardı. Kahvaltı bitmek üzereyken annesinin telefonu çaldı. Deniz kahvaltılıkları buzdolabına koydu, masayı topladı.

Beslenme çantasına annesinin hazırladığı böreği ve ayrıntı koyup matarasını su ile doldurdu. Hazırladığı matarasını ve beslenme çantasını giderken unutmamak için dış kapının yanına koydu. Dişlerini fırçalayıp, okul kıyafetlerini giydi. Bu sırada annesi de hazırlanmış, işe gidecekti.

Deniz akşamdan hazırladığı çantasını bir kez daha kontrol etti. Kırmızı kalem küçülmüştü, ayakkabılarını giydi ve kapıda onu bekleyen annesine kırmızı kalem almak için paraya ihtiyacı olduğunu söyledi. Annesi ona yeterli parayı verdi ve birlikte evden çıktılar. Annesi işe otobüsle gidiyordu, durağa kadar birlikte yürüdüler, vedalaştılar, annesi durakta otobüsü beklemeye başladı, Deniz de okula doğru yürümeye devam etti. Okulun karşısında bulunan kırtasiyeden yeni kırmızı kalem aldı ve okula gitti. Okulun bahçe kapısından geçti, üçüncü sınıfların sıralarının olduğu bölgeye gidip kendi sınıfı olan 3-B sınıfı sırasına girdi. Dersleri bitip okuldan çıkınca yürüyerek eve gitti ve anahtarıyla eve girdi. Annesi eve gelene kadar iki saat evde yalnız kalacaktı. Kıyafetleri bugün biraz kirlenmişti, onları kirli sepetine attı. Ellerini ve yüzünü yıkadı, ev kıyafetlerini giydi. Buzdolabından süt çıkardı, bir bardak süt içti. Çalışma masasına geçip ödevlerini tamamladı. Ertesi gün için gerekli ders kitap ve defterlerini, kalem kutusunu, ayrıca öğretmenin okula getirmelerini istediği yazım kılavuzunu çantasına yerleştirdi. Bu sırada annesi eve gelmişti.

Annesine bugün okulda teneffüslerde bahçede oynarken üstünün kirlendiğini ve terlediğini, kıyafetlerini kirli çamaşır sepetine attığını ve banyo yapmak istediğini söyledi. Deniz kendi başına banyo yaparken annesi de akşam yemeğini hazırladı. Banyodan çıktığında saçlarını taradı, temiz çamaşırlarını dolaptan alıp giydi. Babası da eve gelmişti. Deniz ve babası bir yandan sohbet etti, bir yandan masayı hazırladılar. Ailece yedikleri yemekten sonra sofrayı birlikte topladılar, mutfağı birlikte temizlediler. Deniz anne ve babasıyla film izlerken saate baktığında uyku vaktinin yaklaştığını fark etti. Anne ve babasına iyi geceler diledi, dişlerini fırçaladı ve yatağına yattı. Uykuya geçmeden önce biraz kitap okumayı seviyordu. Birkaç sayfa okuduktan sonra iyice uykusu gelince alarmını kurdu, ışığını kapattı ve yeni güne enerji toplamak için güzelce uyumaya başladı.

3. SINIF ETKİNLİKLERİ

BENİM SINIRIM BENİM ALANIM

Gelişim Alanı	Sosyal Duygusal
Yeterlik Alanı	Kişisel Güvenliğini Sağlama
Kazanım/Hafta	Kişisel güvenliği için kişisel alanların gerekliliğine inanır./ 26. Hafta
Sınıf Düzeyi	3.Sınıf
Süre	40 dk (Bir ders saati)
Araç-Gereçler	1. Çalışma Yaprağı-1 2. Etkinlik Bilgi Notu
Uygulayıcı İçin Ön Hazırlık	1. Etkinlik Bilgi Notu okunur.
Süreç (Uygulama Basamakları):	<ol style="list-style-type: none">1. Uygulayıcı tarafından tahtaya büyük harfle "GÜVEN" kelimesi yazılır ve sınıf içi etkileşim başlatılır.2. Aşağıdaki sorular öğrencilere yöneltilir:<ul style="list-style-type: none">• Size göre güven ne demektir?• Kişisel olarak güvende olmak için neler yapmalıyız?• Kendinizi kimlerin yanında daha güvende hissediyorsunuz?3. Öğrencilerin verdikleri cevaplar alındıktan sonra, uygulayıcı tarafından sınıf tahtasının önüne 75 cm çapında (bir kol mesafesi) ve aralarında bir metre olacak şekilde iki adet daire çizilir. Gönüllü öğrencilerden iki öğrenci tahtaya çıkarılır. İki öğrenciden önce biri bir dairenin içinde, diğeri ise diğeri dairenin içinde iletişim kurmaları istenir. Sonra iki öğrenciden tek bir daire içinde iletişim kurmaları istenir.4. Uygulayıcı tarafından sınıftaki diğer gönüllü öğrencilerle de aynı etkinlik birkaç kez uygulandıktan sonra, aşağıdaki tartışma soruları ile sınıf içi etkileşimi sürdürülür.<ul style="list-style-type: none">• Farklı dairelerde iletişim kurduğunuzda neler hissettiniz?• Aynı daire içinde iletişim kurduğunuzda kendinizi nasıl hissettiniz?• Tanımadığınız bir insanla aynı daire içinde iletişim kurmak durumunda kalırsanız neler hissedersiniz?5. Uygulayıcı tarafından gelen cevapların paylaşılmasından sonra aşağıdaki açıklama yapılarak etkileşim sürdürülür. <i>"Sevgili öğrenciler biraz önce tek daire içinde olduğumuz alan bizim kişisel"</i>

Süreç (Uygulama Basamakları):

alanımızdır. Kişisel alan bizim kendimizi rahat hissettiğimiz bir alandır. Sadece anne, baba, kardeş ve en yakın arkadaşlarımızın girebileceği bu alana onlar dışındaki insanlar yaklaşırsa rahatsızlık duyarız. Bu alan ihlal edildiğinde kaygı, korku, öfke gibi duygular hissederiz.”

6. Uygulayıcı tarafından öğrencilere aşağıdaki açıklama yapılır ve Çalışma Yaprağı-1’de yer alan hikâyeler okunur.

“Sevgili öğrenciler şimdi size çeşitli kısa hikâyeler okuyacağım. Hikâyeleri dikkatle dinlemenizi istiyorum. Daha sonra bu hikâyelerle ilgili sizlere sorular soracağım”

7. Uygulayıcı tarafından hikâyelerle ilgili öğrencilere aşağıdaki tartışma soruları yöneltilerek sınıf içi etkileşim sürdürülür.

- Bu dört hikâyeden hangilerinde kişisel alan ihlali olduğunu düşünüyorsunuz?
- Sizce kişisel alanlar neden gereklidir?
- Kişisel alanlar bize neler sağlamaktadır?
- Kişisel alanlar olmasaydı neler olurdu?
- Kişisel alan ihlalinin kişisel güvenliğimiz için tehdit oluşturduğunu düşünüyor musunuz? Niçin?

8. Öğrencilerin verdikleri cevaplar bittikten sonra uygulayıcı tarafından aşağıdaki açıklama yapılarak etkinlik sonlandırılır.

“Kendimizi güvende hissetmek, mutlu sağlıklı bir hayat için kişisel alanımız çok önemlidir. Kişisel alanımızı korumak bizi sadece tehlikelere karşı değil aynı zamanda hastalıklara karşı da korumuş olur. UNUTMAYIN kişisel güvenliğimiz ve sağlığımız için kişisel alanımızı tanımadığımız kişilere karşı korumak önemli ve gereklidir.

Kazanımın Değerlendirilmesi:

1. Öğrencilerden resim dersinde, kendi kişisel alanları ve kişisel alanların gerekliliğine yönelik resim yapmalarını istenebilir. Eğer öğrencilerin resim dersine başka bir öğretmen giriyorsa uygulayıcı (sınıf öğretmeni) bu kazanım değerlendirmesini resim öğretmeninden isteyebilir.

Uygulayıcıya Not:

1. 75 cm çapında daire çizmek yerine imkân bulunursa hulahop ya da yuvarlak fon karton kullanılabilir.
2. Etkinlik Bilgi Notu’nda yer alan çemberler öğrencilerle paylaşılabilir.

Özel gereksinimli öğrenciler için;

1. Etkinlik sürecinde yer alan dairelerin içerisindeki kısımda ikiye öğrenci akran eşlemesi yapılarak görevlendirilebilir.
2. Çalışma Yaprağı-1’deki hikâyelerin görselleri veya yazıları tahtaya yansıtılabilir.
3. Tartışma soruları basitleştirilerek öğrencilerin katılımları desteklenebilir.

Etkinliği Geliştiren:

Savaş SESLİ

Çalışma Yaprağı 1

- Halil parkta oyun oynamaktadır. Tanımadığı bir çocuk yanına gelerek ona el şakası yaptı. Hayır demesine rağmen şaka yapmaya devam etti.
- Ali 3/A sınıfının futbol takım kaptanıdır. Okulunda düzenlenen sınıflar arası turnuva maçında, sınıfına şampiyonluğu getiren golü attı. Tüm sınıf Ali'ye sarılarak şampiyonluğu kutladı.
- Ayşe akşam yemeği hazırlayan annesine sürpriz yaparak, yemek masasını hazırlamıştı. Bunu gören annesi ona sarılarak yanağından öptü.
- Mırnav çok sevimli bir Van kedisidir. Mırnav sahibini çok sever. Sahibiyle sürekli oyunlar oynar. Sahibinin kucağında hiç inmek istemez. Yabancı kişiler mırnavı sevmek istediğinde, patileriyle onları tırmalar.

ETKİNLİK BİLGİ NOTU

Kişisel alan nedir? İnsanlar arası fiziksel mesafe ne kadar olmalı?

Yolda yürürken diğer insanlara ne kadar alan bırakmalıyız?
Peki yakın mesafede olan kişi tanıdığımız biri ise neler hissederiz?
Mesafenin artması ya da azalmasına verdiğimiz tepkiler bize ne gibi avantajlar sağlar?

Tüm bu sorular psikolojide “kişisel alan” adı verilen bir alanı işaret etmektedir.

Kişisel alan; kişiler arası ilişkilerde, etkileşim içinde bulunan insanların birbirlerinden uzaklıkları ve birbirlerine göre konumları olarak tanımlanmaktadır. İnsanlarda hatta hayvanlar da bile belirgin bir şekilde karşımıza çıkan kişisel alan, yaşamsal süreç içerisinde önemli işlevlere sahiptir. Kişisel alanın dokunma, koklama, görme ve işitme gibi duyuşal süreçlere bağlı olması nedeniyle iletişim işlevi görmektedir. Ayrıca çevreden gelebilecek saldırgan davranışlara karşı kendimizi korumamızı sağlamaktadır.

Kişisel alan yaşadığımız her an bizi çevreleyen bir sınır olup, hangi ortama gidersek gidelim kişisel alanımız varlığını korumaktadır. Ancak bazı durumlarda kişisel alanımıza ihlaller söz konusu olabilmektedir. Örneğin annenizin sizin yanınıza gelerek sizi kucaklaması kişisel alanın ihlalidir.

Ancak buradaki ihlal bizim izin vermemiz yoluyla oluşmaktadır. Bazı durumlarda ise izinsiz ihlaller söz konusudur. Bu ihlaller herhangi bir el şakası ve zorbalık olabilir.

İnsanlarla fiziksel mesafemiz kaç cm. olmalı?

- Mahrem alan: Çekirdek aile üyeleri, anne ve baba, kardeşler, karı-koca gibi çok yakınların girebileceği alana mahrem alan deriz. Başka insanlar bu alana girerse saldırganlık yada rahatsızlık tepkileri veririz. Mahrem alan yada özel alan 45 santim ve aşağısı olarak kabul edilir.
- Kişisel alan: Aile üyeleri ve arkadaşlar için belirlenen alandır. Kişilere fiziksel olarak 120 santim ve aşağısındaki mesafelere girildiğinde kişisel alanına girmişsiniz diyebiliriz. Artık mahrem alanına 45 santim kalmıştır. 45 santim ile 120 santim (1,2 metre) arasındaki 75 santimlik alana kişisel alan diyoruz.
- Sosyal alan: Aşına olunan ve tanıdık insanlarla rahat bir ilişki kurmak için gerekli alanı temsil eder. Kişilere fiziksel olarak 3,6 metre toplam uzaklıktan kişisel alan uzaklığını çıkarttığımızda yani $3,6 \text{ metre} - 1,2 \text{ metre} = 2,4 \text{ metre}$ sosyal alan demektir.
- Genel alan: Toplu alanları kapsayan genel alanda, insanlar birbirleri ile diyaloglarının mesafesi olarak kabul görmektedir. Kişilere fiziksel olarak 3,6 metre mesafeden uzak olan alana genel alan diyoruz.

Kişisel alanınızı tanımlamak, sınırlandırmak ve korumak kişisel güvenlik için önemli bir noktadır. Hepimizin sınırları olduğunu, kendimize ait özelimiz olduğunu karşıdaki insana hissettirmeliyiz. Kimsenin aşmaması gereken çizgilerimiz vardır çünkü burası bizim özgüvenimizin bulunduğu yerdir. Kişisel güvenlik ve ruhsal dengemiz için bu alan önemli ve gerekli bir yerdir.

KAYNAK:

Göregenli, M. (2013). Çevre psikolojisi: İnsan ve mekan ilişkileri. İstanbul: İstanbul Bilgi Üniversitesi Yayınları.

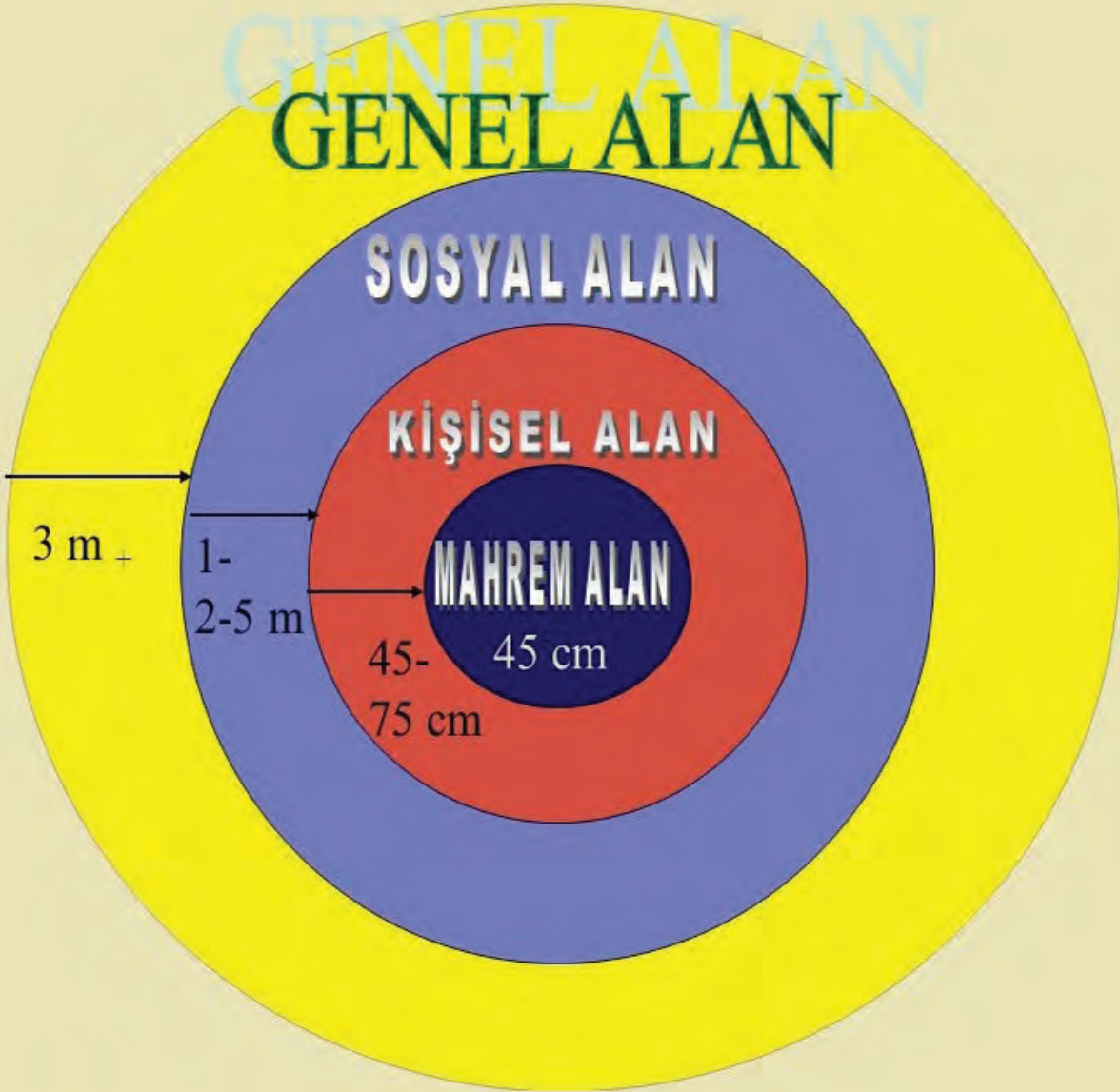

3. SINIF ETKİNLİKLERİ

GEREKİRSE "HAYIR!"

Gelişim Alanı	Sosyal Duygusal
Yeterlik Alanı	Kişisel Güvenliğini Sağlama
Kazanım/Hafta	Gerektiğinde "Hayır!" der. / 27. Hafta
Sınıf Düzeyi	3.Sınıf
Süre	40 dk (Bir ders saati)
Araç-Gereçler	1. Çalışma Yaprağı-1 2. Çalışma Yaprağı-2 3. Boya kalemleri 4. Makas
Uygulayıcı İçin Ön Hazırlık	1. Çalışma Yaprağı-1 ve Çalışma Yaprağı-2 öğrenci sayısı kadar çoğaltılır. 2. Çalışma Yaprağı-2'de yer alan "Evet" ve "Hayır" kartlarından kesilerek, örnekler hazırlanır. 3. Öğrencilere etkinlik için boya kalemleri ve makas getirmeleri hatırlatılır.
Süreç (Uygulama Basamakları):	1. Etkinliğin amacının gerektiğinde "Hayır!" demek olduğu açıklanır. 2. Her öğrenciye "Çalışma Yaprağı-1" ve "Çalışma Yaprağı-2" dağıtılarak yönerge verilir: <i>"Sevgili öğrenciler, sizlere dağıtılan Çalışma Yaprağı-2'de içeriğini sizlerin tasarlamasını istediğim iki tane kart yer almaktadır. Bunlardan bir tanesi olaylara veya kişilere izin verdiğimizizi temsil eden yeşil "Evet" kartı, diğeri ise olaylara veya kişilere izin vermediğimizi temsil eden kırmızı "Hayır" kartıdır. Sizlerin de şimdi kendi yeşil "Evet" ve kırmızı "Hayır" kartlarınızı tasarlamasını; kartlarınızı hazır olduğunda da makas yardımı ile kenarlarından keserek beklemenizi istiyorum."</i> 3. Öğrencilere yeşil "Evet" ve kırmızı "Hayır" kartlarını hazırlamaları için süre verilir ve ardından açıklama yapılır; <i>"Sevgili öğrenciler, şimdi sizlerle "Evet-Hayır" oyunu oynayacağız. Bazı sorular soracağım ve bu sorulara "Evet" veya "Hayır" cevabını kartlarınızı göstererek vermenizi istiyorum."</i> 4. Rastgele sınıftan seçilen öğrencilere Çalışma Yaprağı-1'de yer alan sorular yönlendirilir ve öğrencilerin akıllarına ilk gelen cevapları vermeleri sağlanır. 5. Çalışma Yaprağı-1'de yer alan sorular sorulduktan sonra öğrencilere tartışma soruları yönlendirilir:

Süreç (Uygulama Basamakları):

- Bunlar dışında "Evet" veya "Hayır" dediğiniz başka yaşantılarınıza örnek verebilir misiniz?
- Aslında "Hayır" demek istediğiniz ancak çeşitli nedenlerle "Evet" demek zorunda kaldığınız yaşantılarınızı fark ettiniz mi? Bu yaşantılarınız nelerdir?
- "Hayır" demenizi gerektiren durumlar nelerdir?
- "Hayır" demenizi zorlaştıran etkenler nelerdir?

6. Öğrencilere açıklama yapılarak etkinlik sonlandırılır:

"Sevgili öğrenciler, fark ettiğiniz gibi hayatımızda olayları veya kişileri onayladığımız yeşil "Evet" kartını, onaylamadığımız kırmızı "Hayır" kartını gösteririz. Bizi rahatsız eden olaylar veya kişilere onay verip vermememiz, sınırlarımızın ihlal edilip edilmediği düşüncelerimiz, o an öncelik sırasına göre yapmamız gereken görev ve sorumluluklarımız hangi kartı göstereceğimizi belirler. Sizleri rahatsız eden, sınırlarınızın zorlandığı, yapmak isteyip de öncelikli yapılması gereken görev ve sorumluluklarınız olduğunda veya sevdiğiniz üzülmeyin diye yapmak zorunda kaldığınız durumlarda kırmızı "Hayır" kartınızı gösterebilirsiniz."

Kazanımın Değerlendirilmesi:

1. Öğrencilerin yeşil ve kırmızı kartları sınıf kapısının dışına asılır ve tüm okul içerisinde "Hayır!" diyebilmek adına farkındalık oluşturulur.
2. Öğrencilerden günlük hayatta "Hayır" dememeleri gerekebilecek durumları düşünmesi ve bunları not alması istenir. Daha sonra öğrenciler notlarını sınıfta paylaşmaya teşvik edilir.

Uygulayıcıya Not:

1. Öğrencilerin duygu ve düşüncelerini gönüllülük ilkesi çerçevesinde paylaşmaları sağlanır. Paylaşımında bulunmaları yönünde öğrenciler zorlanmamalıdır.

Özel gereksinimli öğrenciler için;

1. Boya ve makas gibi materyallere tutmayı kolaylaştıracak tutaç gibi özellikler eklenerek materyaller uyarlanabilir.
2. Etkinliklerin tamamlanması için ek süre verilerek öğrenme süreci farklılaştırılabilir.
3. Öğrencilere sorulan sorular kelime sayısı, kelime zorluğu veya yabancılığı temelinde basitleştirerek sorulabilir.

Etkinliği Geliştiren:

Neslihan KİRMİT

Çalışma Yaprağı 1

SORUYORUM! EVET Mİ, HAYIR MI?

Sevdiğim kişiler tarafından aşırı ilgiye maruz kaldığımda...	Günlük yapılması gereken görev ve sorumluluklarını tamamladıktan sonra oyuna katılma daveti aldığımda...	Tanımadığın biri tarafından yiyecek ikram edildiğinde...
Yeni bir ortamda seninle ilişki kurulmak istendiğinde...	Hoşlandığın/ hoşlanmadığın kişiler tarafından argo ifadelere maruz bırakıldığında...	Arkadaşın kendi proje görevini sana yaptırmak istediğinde...
Sevdiğin arkadaşın paylaşmak istemediğin bir eşyanı kullanmak istediğinde...	Kendini yakın hissettiğin kişiler ile duyguların paylaşılması için bir araya gelmek istendiğinde...	Tanımadığın kişiler tarafından bir yerlere davet edildiğinde...
Kendini yakın hissettiğin kişi bile olsa seni rahatsız edecek kadar yakın mesafeden konuşulduğunda...	Seni zorlamadığını düşündüğün bir konuda yardım istendiğinde...	Önemli bir işinin sırasında herhangi bir nedenden ötürü çağırıldığında...
Öğretmenin tarafından bir projede grup liderliği teklif edildiğinde...	Yalnız kalma ihtiyacı duyduğunda, kendini yakın hissettiğin kişiler tarafından konuşmaya zorlandığında...	Ailen tarafından ne zamandır görmek istediğin bir şehre geziye çıkma teklif edildiğinde...

"EVET!" / "HAYIR!" KARTLARI



EVET !

HAYIR!

3. SINIF ETKİNLİKLERİ

MESLEK, HİSSET, DÜŞÜN

Gelişim Alanı	Kariyer
Yeterlik Alanı	Kariyer Farkındalığı
Kazanım/Hafta	Merak ettiği mesleklere ilişkin duygu ve düşüncelerini ifade eder. / 28. Hafta
Sınıf Düzeyi	3.Sınıf
Süre	40 dk (Bir ders saati)
Araç-Gereçler	1. Çalışma Yaprağı-1 2. Çalışma Yaprağı-2
Uygulayıcı İçin Ön Hazırlık	1. Çalışma Yaprağı-2 öğrenci sayısı kadar çoğaltılır.
Süreç (Uygulama Basamakları):	<ol style="list-style-type: none">Aşağıdaki sorular ile etkinliğe giriş yapılır:<ul style="list-style-type: none">Merak ettiğiniz meslekler neler?Bu meslekleri düşününce ne hissediyorsunuz?Bu meslekleri düşününce aklınızdan ne geçiyor?Öğrencilerin paylaşımları alındıktan sonra aşağıdaki açıklama yapılır: <i>"Çocuklar hepinizin merak ettiği farklı meslekler bulunmakta. Bu mesleklerle ilgili de farklı duygularınız ve düşünceleriniz bulunuyor. Şimdi bu konuda bir hikâye paylaşacağım sizlere."</i>Çalışma Yaprağı-1'deki hikâye okunur.Öğrencilerin hikâye ile ilgili fikirleri alınır ve aşağıdaki açıklama yapılır: <i>"Hepimizin mesleklere ilişkin farklılaşan duygu ve düşüncelerimiz vardır. Hikâyedeki Ahmet gibi mesleklere ilişkin duygu ve düşünceleriniz bulunmakta. Şimdi bunları daha iyi görebilmemiz için bir etkinlik yapacağız."</i>Çalışma Yaprağı-2 dağıtılır ve öğrencilerin doldurmaları istenir.Aşağıdaki sorular ile sürece devam edilir:<ul style="list-style-type: none">Sizin merak ettiğiniz meslek nedir?Bu mesleğe karşı ne hissediyorsunuz?Bu mesleği düşününce aklınıza neler geliyor?Mesleklere yönelik duygu ve düşüncelerimizin farkında olmak neden önemlidir?

Süreç (Uygulama Basamakları):

7. Aşağıdaki açıklama ile etkinlik sonlandırılır:

“Merak ettiğimiz meslekler ile ilgili duygu ve düşüncelerimizi bilmek bize meslek seçiminde çok katkılar sağlar. Bu nedenle mesleklere ilişkin ne hissettiğimizi ve ne düşündüğümüzü netleştirmemiz gerekir. Meslek seçiminde o mesleğe ilişkin duygu ve düşüncemizi göz önünde bulundurmamız daha doğru seçimler yapabilmek için çok önemlidir.”

Kazanımın Değerlendirilmesi:

1. Öğrencilerin merak ettikleri meslekler ile ilgili daha çok araştırma yaparak duygu ve düşüncelerini netleştirmeleri istenir.

Uygulayıcıya Not:

1. Çalışma Yaprığı-2’deki ne hissediyorum kısmı emojişler şeklinde de doldurulabilir.

Özel gereksinimli öğrenciler için;

1. Çalışma Yaprığı-1’de yer alan yazılı materyallere Braille yazı eklenebilir ya da punto büyütülerek materyal desteği sağlanabilir.
2. Etkinliğin tamamlanması için ek süre verilebilir.
3. Mesleklerle ilgili anlatım görsellerle zenginleştirilerek öğretmen desteği sağlanabilir.

Etkinliğı Geliştiren:

Ayşe ÖZKAN

Çalışma Yaprağı 1

“3.sınıf öğrencisi Ahmet evde otururken hayallere daldı. Birçok mesleği merak ediyordu. Bu mesleklere karşı farklı farklı duygular hissediyordu. Mesleklerle ilgili düşüncelerini de çok farklılaşmaktaydı. Örneğin mimarlık mesleğini merak ediyordu ama çok da hoşuna giden bir meslek değildi. Mimarlığın zor olduğunu biliyordu ancak iyi para kazanılabilir diye de düşünüyordu. Bunun yanında hemşirelik mesleğini de merak ediyordu. Hemşirelik mesleğini düşününce mutlu oluyordu ve iyi duygular hissediyordu. Bu mesleğin kendisi için uygun olacağını ancak zorlukları olacağını da biliyordu. Birden annesi Ahmet’e seslendi. Böylece Ahmet merak ettiği mesleklere yönelik duygu ve düşünceleri ile ilgili hayallerden birden uyanıverdi.”



Çalışma Yaprağı 2

Yönerge: Aşağıdaki boşluklara merak ettiğiniz mesleği, o mesleği düşününce aklınıza ne geldiğini ve neler hissettiğinizi yazınız. Duyularınızı emojiyle de anlatabilirsiniz.

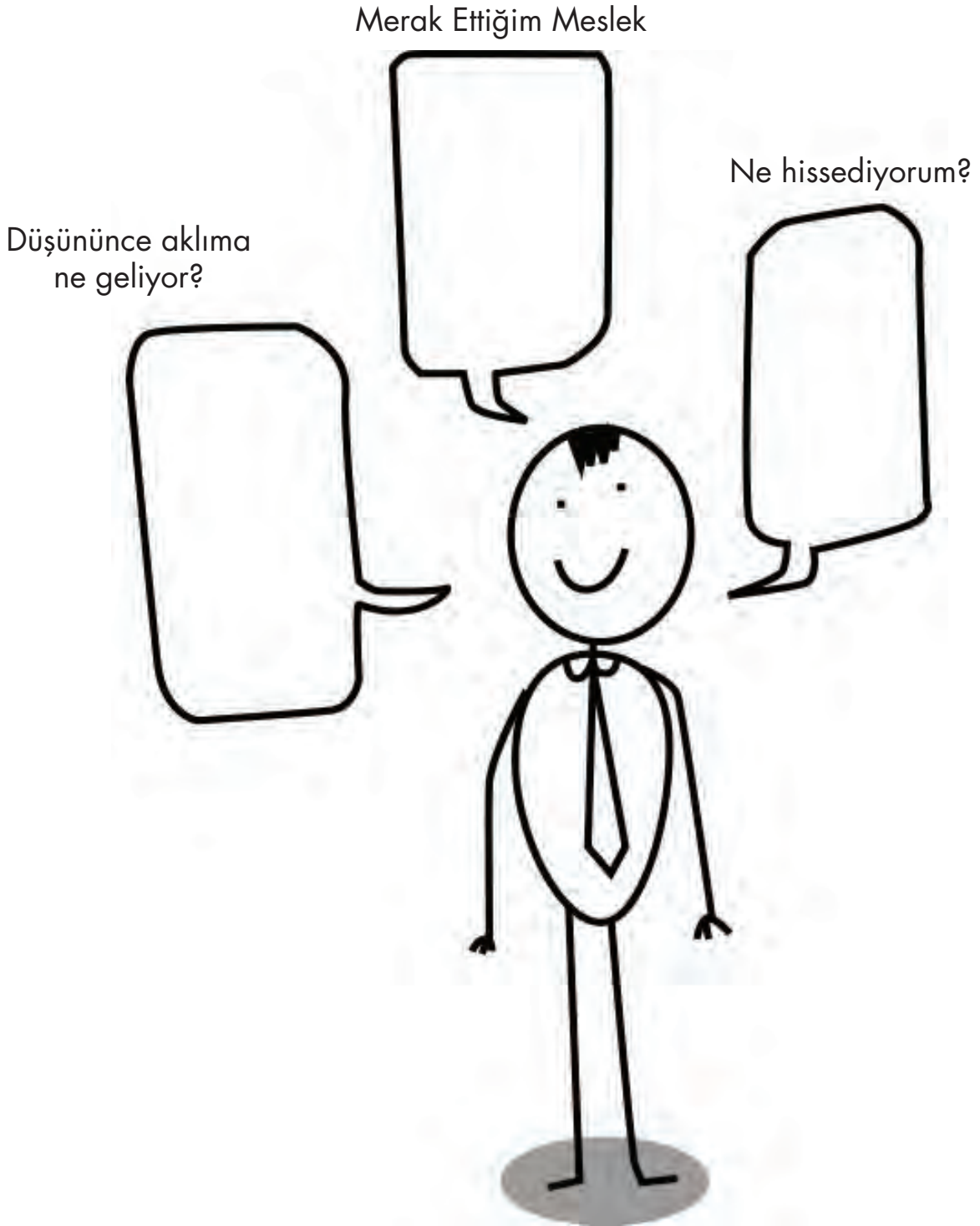

3. SINIF ETKİNLİKLERİ

MESLEKLERİ MERAK EDİYORUM

Gelişim Alanı	Kariyer
Yeterlik Alanı	Kariyer Farkındalığı
Kazanım/Hafta	Merak ettiği mesleklere ilişkin edindiği bilgileri paylaşır. / 29. Hafta
Sınıf Düzeyi	3.Sınıf
Süre	40 dk (Bir ders saati)
Araç-Gereçler	1. Çalışma Yaprağı-1 2. Çalışma Yaprağı-2
Uygulayıcı İçin Ön Hazırlık	1. Bir hafta önce uygulayıcı öğrencilerden merak ettikleri bir mesleği seçmelerini ve bu mesleğin adının kimseye söylememeleri istenir. 2. Tüm öğrencilere "Çalışma Yaprağı-2" dağıtılır. Öğrencilerden merak ettikleri meslekle ilgili Çalışma Yaprağı-2'yi doldurmaları ve bu haftaki derse gelirken yanlarında getirmeleri istenir. 3. Çalışma Yaprağı-2'nin nasıl dolduracaklarını öğrenmeleri için Çalışma Yaprağı-1'i öğrencilerin incelemeleri için önceden panoya asılır ve bir hafta boyunca panoda kalır.
Süreç (Uygulama Basamakları):	1. Uygulayıcı tarafından etkinliğin amacının "Merak edilen mesleklere ilişkin edinilen bilgileri paylaşmak." olduğu açıklanır. 2. Öğrencilerin merak ettikleri meslekleri tanıtmalarına yardımcı olmak için önce model olunur ve aşağıdaki yönerge öğrencilere verilir: <i>"Yazar Evde ofiste çalışabilir, sakin ortamları tercih eder. Özel bir kıyafeti yoktur. Bilgisayar kullanırlar eskiden de daktilo kullanırlarmış. Genelde okumayı severler, Türkçe dersi ile araları genelde iyidir. Bu mesleği yapan çok fazla ünlü kişi var. Muzaffer İzgü, Ömer Seyfettin'i sayabilirim."</i> 3. Öğrencilerden geçen hafta ev ödevi olarak verilen Çalışma Yaprağı-2 üzerinde merak ettikleri mesleği tanıttıkları çalışmalarını masalarının üstünde buldurmaları istenir. 4. Gönüllü öğrencilerden başlanarak mümkün olduğunca çok öğrencinin merak ettiği mesleği tanıtmak için hazırladıkları Çalışma Yaprağı-2'yi sınıf tahtası önünde sunmaları cesaretlendirilir.

Süreç (Uygulama Basamakları):

5. Öğrencilerin sunum sırasında tanıttığı mesleğin adını gizli tutmaları istenir. Diğer öğrencilerden ise Çalışma Yaprağı-2’de yer alan bilgilere dayanarak tanıtılan mesleği tahmin etmelerini istenir.
6. Sunulan bilgilerin yeterli olmadığı durumlarda öğrencilerin sunum yapan öğrenciye ek sorular sormaları sağlanır.
7. Araştırma yapan öğrencilerin sunumları bittikten sonra aşağıdaki sorularla sınıf içinde tartışma yürütülür:
 - Niçin bu meslekleri merak ettiniz?
 - Arkadaşlarınızın sunduğu mesleklerden hangisi/hangileri ilginizi çekti?
 - Meslekleri merak etmek ve meslekleri araştırmak acaba size neler kazandırdı?
8. Tartışma sorularına ilişkin paylaşımlar alındıktan sonra aşağıdakine benzer bir açıklama ile süreç sonlandırılır:

Uygulayıcı öğrencilere şu ana kadar yapılan çalışmamızdan genellikle farklı meslekleri merak ettiğinizi ve araştırdığınızı ve tanıttığınızı söyleyebiliriz . Bu bağlamda her mesleğin güzel yanları ve zorlukları vardır. Bugün birçok mesleği tanıma fırsatı buldunuz. Şimdiki yaşıınız bir mesleği seçmek için çok erken olabilir ama meslekler hakkında bilgi edinmek, araştırmak karar aşamasına geldiğimizde bizim için çok faydalı olacaktır.

Kazanımın Değerlendirilmesi:

1. Öğrencilerden merak ettikleri meslekleri araştırmaya devam etmeleri ve gelecek haftaya kadar Çalışma Yaprağı-2 ‘deki formata uygun olarak bu meslekleri tanıtımları ve sınıf panosuna asmaları önerilir.

Uygulayıcıya Not:

1. Meslekler hakkında kaynaklar: MEB Mesleki ve Teknik Eğitim Genel Müdürlüğü, İŞKUR, YÖK ,ATLAS.

Özel gereksinimli öğrenciler için;

1. Çalışma Yaprağı-1 ve 2 büyük puntoda ya da Braille yazı ile hazırlanarak materyal uyarlaması yapılabilir.
2. Tanıtılan mesleklerin rahatça duyulması açısından uygun oturma düzeni oluşturularak fiziksel düzenleme yapılabilir.
3. Merak edilen mesleği sözel olarak tanıtmanın yanısıra rol oynama gibi farklı durumlar da eklenerek etkinlik zenginleştirilebilir.

Etkinliği Geliştiren:

Esra KIDIMAN

Çalışma Yaprağı 1

MESLEK TANITIMI

“ ÖĞRETMEN ”

Nerede Çalışırlar?

Kapalı ortamlarda mı?

Açık havada mı?

Kapalı ortamda: Okulda

Çalışırken (iş yerinde) giydikleri özel bir kıyafet var mıdır?

Bazen önlük giyerler ama genelde serbest kıyafet giyerler

Çalışırken kullandıkları malzeme, alet vb. nelerdir?

Tahta kalemi, tebeşir, etkileşimli tahta

Hangi özelliğe sahip insanlar için uygun bir meslektir?

Çocukları seven , yardım etmeyi ve öğretmeyi seven

Hangi özelliğe sahip insanlar için uygun bir meslektir değildir?

Sabırsız, gürültüye dayanamayan

O mesleği yapan ünlü bir kişiler ya da tanıdığınız kişiler var mı?

Mustafa Kemal ATATÜRK, öğretmeniniz,

Çalışma saatleri nasıldır?

Tam gün ya da yarım gün (İkili öğretim gibi)

Çalışma Yaprağı 2

MESLEK TANITIMI

“

Nerde Çalışırlar?

Kapalı ortamlarda mı?

Açık havada mı?

.....
Çalışırken (iş yerinde) giydikleri özel bir kıyafet var mıdır?

.....
Çalışırken kullandıkları malzeme, alet vb. nelerdir?

.....
Hangi özelliğe sahip insanlar için uygun bir meslektir?

.....
Hangi özelliğe sahip insanlar için uygun bir meslektir değildir?

.....
Çalışma saatleri nasıldır?

.....
O mesleği yapan ünlü bir kişiler ya da tanıdığınız kişiler var mı?

.....

3. SINIF ETKİNLİKLERİ

DUYGU SELİ

Gelişim Alanı	Sosyal Duygusal
Yeterlik Alanı	Duyguları Anlama ve Yönetme
Kazanım/Hafta	Başkalarının yaşadığı duyguları fark eder. / 30. Hafta
Sınıf Düzeyi	3.Sınıf
Süre	40 dk (Bir ders saati)
Araç-Gereçler	1. Çalışma Yaprağı-1 2. Çalışma Yaprağı-2
Uygulayıcı İçin Ön Hazırlık	1. Çalışma Yaprağı-1'deki duygu sözcükleri ilgili senaryo başlıklarından kesilir. 2. Çalışma Yağrağı-2'deki senaryolar 3 ayrı senaryo kâğıdı olacak şekilde kesilir.
Süreç (Uygulama Basamakları):	1. Sınıf üç gruba ayrılır. 2. Tahtada yazılı olan 12 duygu sözcüğü 3 gruba eşit şekilde dağıtılır. 3. Oluşturulan 3 gruba bir tane senaryo denk gelecek şekilde Çalışma Yaprağı-2'de yer alan senaryolar ve Çalışma Yaprağı-1'deki o senaryoya yönelik duyguları barındıran kâğıt dağıtılır. 4. Kendilerine verilen senaryoyu canlandırmak için her grup, kendi içlerinde seçtikleri üyeleri ile senaryoya hazırlanır. 5. Sınıfın diğer üyeleri canlandırılan senaryo içindeki duyguları tahmin etmeye çalışır. 6. Her bir grubun canlandırması bittiğinde kendilerine verilen (Çalışma Yaprağı-1'deki) senaryodaki duyguları belirten kâğıtta yazan duygular neler ise bu duyguları okur ve arkadaşlarının söylediği duygularla benzer olup olmadıklarını tartışır. 7. Duygular fark edildikten sonra aşağıdaki sorularla sınıf etkileşimi başlatılır. <ul style="list-style-type: none">Başka insanların duygularını nasıl anlıyoruz?Hangi ipuçları başkalarının duygularını anlamamıza yardımcı oluyor?Bu etkinlikte insanların yaşayabileceği duygulardan hangilerini fark ettiniz? 8. Aşağıdaki açıklama ile etkinlik sonlandırılır: <i>"Çevremizdeki insanların yaşadığı duyguları doğru bir şekilde fark etmemiz o insanları daha kolay ve doğru bir şekilde anlamamızı ve çevremizdekilerin"</i>

Süreç (Uygulama Basamakları):

gerçekte neler yaşadıklarını algılamamızı sağlar. Sosyal iletişim, günlük hayatımızın, ilişkilerimizin önemli bir parçasıdır. Başkalarının duygularını fark edip, yorumlayabilmek; uygun şekilde yanıt vermemize ve çevremizdekilerle daha derin ve anlamlı ilişkiler kurmamızı sağlar.”

Kazanımın Değerlendirilmesi:

1. Öğrencilerden evlerine gittiklerinde aile bireylerinin o akşam yaşadıkları duyguları gözlemlmeleri ve not almaları istenir.

Uygulayıcıya Not:

Özel gereksinimli öğrenciler için;

1. Çalışma Yaprağı-2’de yer alan yazılı materyallere Braille yazı eklenebilir ya da punto büyütülerek materyal desteği sağlanabilir.
2. Çalışma Yaprağı-1’de yer alan duygu ifadelerine görseller eklenerek materyal uyarlanabilir.
3. Etkinliğin tamamlanması için ek süre verilebilir.
4. Grup çalışması sırasında akran desteği sağlanabilir.
5. Kazanımların değerlendirilmesi için duygu gözlem çizelgeleri hazırlanarak öğrencilerin not almaları yerine gözlem çizelgelerinde işaretleme yapmaları sağlanabilir.

Etkinliği Geliştiren:

Şazile KARAGÖZ

Çalıřma Yapradı 1

1.Senaryo Duyguları

1. Öfke

2. Mutluluk

3. Merak

4. Üzüntü

2.Senaryo Duyguları

5. Korku

6. Özlem

7. Heyecan

8. Őařırma

3.Senaryo Duyguları

9. Sevgi

10. Endiře

11. Deęerli

12. Kıskançlık

Çalışma Yaprağı 2

Senaryo 1

Öğretmen, sınıfa çocuk hakları ile ilgili bir ödev verdi. Bu konu Ayşe'nin çok ilgisini çekmişti ve araştırmalar yaptı. Ödevini yaparken birçok güzel ve yeni şeyler de öğrenmişti. En sonunda ödevini düzgünce ve amacına uygun bir şekilde bitirdi. Ödevini çalışma masasının üzerinde bıraktı ve artık çok uykusu geldiği için yatmadan önce dişlerini fırçalamaya gitti. Tam o sırada kedisi Şef, çalışma masasının üstündeki bir bardak suyun, ödevin üzerine dökülmesine neden oldu.

Ayşe işlerini bitirip, yatmak için odasına geldiğinde bir de ne görsün!

Hazırlamak için o kadar uğraştığı ödevi mahvolmuştu. Kedisi Şef, masasının üzerinde ona mahcup mahcup bakıyordu. Ayşe ödevini o hale getirdiği için kedisine bağırdı, kedisini görmek dahi istemedi ve odadan dışarı çıkardı. Ödev kâğıtlarını kuruması için bir yere serdi. Ayşe, biraz sakinleşince suyu çalışma masasının üzerinde bırakmasının kendi hatası olduğunu anladı, kedisi Şef'e gösterdiği tavırdan dolayı haksızlık ettiğini anladı ve kedisinin gönlünü almak için yanına gitti.

Senaryo 2

İpek'e yaz tatili çok uzun gelmişti. Çünkü bir an önce okuluna, arkadaşlarına kavuşmayı istiyordu.

Nihayet, ertesi gün okul açılacağı için, okul anıları, arkadaşları gözünün önüne geliyor ve bir türlü uyku tutmuyordu.

Sabah olunca güzelce hazırlandı ve okula gitmek için ailesi ile yola koyuldular. Ancak o kadar çok trafik yoğunluğu vardı ki... Hatta trafik kurallarına uymayan bir başka araç yüzünden kaza tehlikesi atlattılar. İpek'in yüreği ağzına gelmişti.

Neyse ki vaktinde ve olaysız bir şekilde okula ulaştılar. İpek arkadaşlarının yaz tatili süresince ne kadar büyüdüklerini gördüğünde gözlerine inanamadı.

Sınıflarına yeni gelen iki arkadaşı olduğunu da farketti ve onlarla tanışmak için de sabırsızlanıyordu.

Senaryo 3

Anne – babası ve Barış çok mutlu bir aileydi. Birbirleri ile vakit geçirmeyi çok severlerdi.

Bir gün annesi ve babası Barış'ı yanlarına çağırıp, bir kardeşi olacağını haberini verdiler. Barış bunu duyunca içini bir huzursuzluk kapladı. Annesiyle babasıyla eskisi kadar vakit geçiremeyeceğini düşünmek, küçük bir bebekle annesini ve babasını paylaşmak fikri hiç hoşuna gitmemişti.

O gün annesi ve babası kardeşinin dünyaya gelmesi için hastaneye gitmişti. Barış, annesinin sağlıklı eve dönmesini diliyordu.

Ertesi gün annesi ve babası Barış'ın kardeşi ile eve geldiğinde Barış'a sıkıca sarıldılar ve Barış'ın onlar için ne kadar kıymetli olduğunu, onu hep çok seveceklerini ve bunu hiçbir şeyin değiştiremeyeceğini söylediler. Hatta kardeşini büyütürken onun yardımına ihtiyaç duyduklarını, Barış gibi bir ağabeyi olduğu için kardeşinin çok şanslı olduğunu belirttiler.

Bunları duymak Barış'a çok iyi geldi, kardeşinin yanağına bir öpücük kondurdu. Annesi ve babasına sarıldı.

3. SINIF ETKİNLİKLERİ

ZAMANIMI PLANLIYORUM

Gelişim Alanı	Akademik
Yeterlik Alanı	Eğitsel Planlama ve Başarı
Kazanım/Hafta	Zamanını, ihtiyaçları ve sorumlulukları çerçevesinde planlar. / 31.Hafta
Sınıf Düzeyi	3.Sınıf
Süre	40 dk (Bir ders saati)
Araç-Gereçler	1. Çalışma Yaprağı-1 2. Çalışma Yaprağı-2 3. Boya kalemleri
Uygulayıcı İçin Ön Hazırlık	1. Çalışma Yaprağı - 1 öğrenci sayısı kadar çoğaltılır. 2. Çalışma Yaprağı - 2 öğrenci sayısı kadar çoğaltılır.
Süreç (Uygulama Basamakları):	1. Etkinliğin amacı aşağıdaki ifadeye benzer şekilde açıklanarak süreç başlatılır: <i>"Merhaba, çocuklar bu hafta yapacağımız etkinlikte hep birlikte zamanımızı ihtiyaçlarımız ve sorumluluklarımız çerçevesinde nasıl daha iyi planlayabileceğimizi öğreneceğiz."</i> 2. Öğrencilerin günlük yaşamda yerine getirdikleri/ yerine getirmeleri gereken sorumlulukların ve kişisel ihtiyaçlarının neler olduğu üzerine düşüncelerini sağlamak amacıyla sınıfa aşağıdakilere benzer sorular yöneltilir ve gönüllü öğrencilerin paylaşımları alınır: <ul style="list-style-type: none">Günlük yaşamda hangi/ne tür sorumluluklarınız var?Günlük yaşamda ne gibi ihtiyaçlarınız var? 3. Uygulayıcı tarafından aşağıdakine benzer bir açıklama yaparak öğrencilere Çalışma Yaprağı-1'i dağıtılır: <i>"Evet çocuklar burada konuştuklarımızdan aslında yaşamımızda hem yapmamız gereken hem de ihtiyaç duyduğumuz şeyler olduğunu görüyorum. Tüm bunlar için en önemli konumuz ise zaman ve zamanımızı planlamaktır. Şimdi gelin zamanımızı nasıl geçirdiğimizi anlamaya çalışalım. Sizlerden bir ya da birkaç gün önce geçirdiğiniz bir gününüzü düşünerek size dağıttığım Çalışma Yaprağı 1'i doldurmanızı istiyorum. Saat saat hatırlamayabilirsiniz ancak olabildiğince hatırlamaya çalışarak doldurmanız yeterli. Günlük yaptıklarınızı doldurmadan önce hatırlamak için aşağıdaki bölüme o gün içinde yapmanız gerekenleri, yapmaya başladıklarınızı ve bitirdiklerinizi not edebilir sonra saat dilimlerini doldurabilirsiniz. Unutmayın bu çalışmayı yaparken yaşadığınız bir günü</i>

Süreç (Uygulama Basamakları):

düşüneceksiniz.

4. Çalışma Yaprağı-1 tamamlandıktan sonra öğrencilere zamanlarını ihtiyaç ve sorumluluklar çerçevesinde yaşayıp yaşamadıkları aşağıdaki sorularla değerlendirilir:

- Yaptıkları çalışmaya göre gün içinde sorumluluklarına yeterli süre ayırdığını düşünüyor musunuz?
- Yaşadığınız bu gün içinde ihtiyaçlarınız için zaman ayırdığını düşünüyor musunuz?

5. Paylaşımlardan sonra öğrencilere aşağıdaki açıklama yapılarak Çalışma Yaprağı-2 dağıtılır:

“Çalışma yapraklarınızdan gördüğüm kadarıyla hepiniz günün 24 saatini birçok benzer ve farklı etkinlik yaparak geçiriyorsunuz. Yaptığınız pek çok etkinliğe ihtiyaçlarınızı gidermek veya sorumluluklarınızı yerine getirmek için zaman ayırıyorsunuz. Şimdi sizlere dağıttığım bu çalışma kâğıdında 24 saatlik bir günü temsil etmesi için 24 dilimlik bir şekil bulunuyor. Sizlerden bu 24 dilimlik zamanı ihtiyaçlarınızı ve sorumluluklarınızı dikkate alarak olması gerekeni düşünerek doldurmanızı istiyorum. Burada günün saatlerini doldururken biraz önce farkına vardığınız sorumluluklarınızı ve ihtiyaçlarınızı ve bunlar için ne kadar zaman ayırmanız gerektiğini düşünmeniz gerekiyor. Unutmayın sorumluluklarınızın ve ihtiyaçlarınızın hepsi büyüklüğüne ve bizim onlara verdiğimiz öneme göre farklı zamanlar gerektirir. Uyumak, yemek yemek ve eğlenmek gibi ihtiyaçlarınız için ve okul, aile gibi alanlardaki sorumluluklarınız için elinizdeki 24 saatlik dilimi planlamalısınız. Çalışma yaprağında uyku, spor, dinlenme, aile hayatı gibi bölümlere yer atılmıştır. Bunun dışında ekleyeceğiniz diğer sorumluluk ve ihtiyaçlarınız yazabilir ve 24 saat dilimi içine yerleştirebilirsiniz. Eğer sunulan örnekler sana uygun gelmiyorsa aşağıda ayrılan bölüme kendine uygun olan ihtiyaç ve sorumlulukları yazıp yerleştirebilirsiniz.

6. Öğrenciler Çalışma Yaprağı-2’yi tamamladıktan sonra aşağıdaki sorularla süreç değerlendirilir:

- Zamanı planlamak neden önemlidir?
- Zamanı planlarken dikkat etmemiz gereken unsurlar nelerdir?
- Zamanı nasıl planlarız?
- Çalışma Yaprağı-1 ve Çalışma Yaprağı-2’ye yazdıklarınız arasında bir farklılık var mı? Bunlar neler?
- Zamanı planlamadığınızda ne gibi sorunlar yaşanabilir?
- Zamanınızı planlarken neye ne kadar zaman ayırdığınıza nasıl karar verdiniz?

7. Gönüllü öğrencilerden cevaplar aldıktan sonra aşağıdakine benzer bir açıklama ile süreç sonlandırılır:

“Hayatlarımızda pek çok sorumluluğumuz ve ihtiyacımız var. Tüm bunları eksiksiz ve verimli şekilde yerine getirebilmemiz için enerjimizi, gücümüzü, motivasyonumuzu yüksek tutmalı ve her şeyden önemlisi tüm bunlara ayıracağımız zamanı doğru planlamalıyız. Zamanı planlamak tüm bu sorumluluk ve ihtiyaçları kolaylıkla yerine getirmemize yardımcı olacaktır.”

Kazanımın Değerlendirilmesi:

1. Öğrencilerden Çalışma Yaprağı-2’yi evde çalıştıkları veya görebilecekleri bir duvara asmaları istenir. Öğrencilerden yapraktaki şekle göre gün sonunda o günkü ihtiyaçları ve sorumlulukları için ayırdıkları zaman dilimlerini değerlendirmeleri istenir.

Uygulayıcıya Not:

1. Etkinliğin başında konuya giriş amacıyla öğrencilere kendi sorumluluk ve ihtiyaçlarını bulmaları için yöneltilen sorularda öğrencilerin zorlanması durumunda uygulayıcı öğrencileri etkinlik boyunca ele alınacak olan yeme içme, oyun, ödev, eğlence ihtiyaçları ve okul, aile sorumlulukları gibi konulara yönlendirir. Örneğin, öğrenciler sorumluluklarını veya ihtiyaçlarını bulmakta zorlanırlarsa "Gün boyunca ne tür etkinlikler yapmanız gerekiyor?" veya "Gün içinde neleri yapmaya ihtiyaç duyarsınız?" gibi ek sorular sorulabilir.

Özel gereksinimli öğrenciler için;

1. Çalışma yapraklarının dağıtımında öğrenciden destek alınarak sosyal çevre düzenlenebilir.
2. Çalışma yapraklarının tamamlanması sırasında öğretmen geribildirim sunarak öğrencilere destek verebilir.
3. Etkinlik yapraklarının tamamlanması için ek süre verilebilir.
4. Etkinlik yapraklarının daha büyük puntoda ya da Braille yazı ile hazırlanarak materyal uyarlaması yapılabilir.
5. Çalışma Yaprakı- 2'deki saat görseline dokunsal özellikler eklenerek (örneğin; saat dilimlerini ayıran çizgiler tutkalla kabartılabilir) görme bakımından daha işlevsel hale getirilebilir.

Etkinliği Geliştiren:

Zerrin AY, Esin GÜR SOY

Çalışma Yaprağı 1

Bu formu yaşadığınız bir günü düşünerek tamamlayınız.

ZAMANIMI PLANLIYORUN

SAAT	✓		SAAT	✓	
07:00			16:00		
08:00			17:00		
09:00			18:00		
10:00			19:00		
11:00			20:00		
12:00			21:00		
13:00			22:00		
14:00			23:00		
15:00			24:00		

YAPMAM GEREKENLER

.....
.....
.....

YAPMAKTA OLDUKLARIM

.....
.....
.....

NOTLARIM

YAPIP BİTİRDİKLERİM

.....
.....
.....

Çalışma Yaprağı 2

ZAMANIMI PLANLIYORUM

Aşağıdaki pasta grafiği 24 dilime ayrılmıştır. Uyku, dinlenme, oyun, spor gibi ihtiyaçlarınız ile okul ve aile hayatınıza ait sorumluluklarınıza ayırdığınız zamanları pasta grafiğinde farklı renklerde boyayınız. Grafikte kullandığınız renklerin anlamını yan taraftaki yıldızları boyayarak gösteriniz.



- Uyku ☆
- Dinlenme ☆
- Beslenme ☆
- Oyun ☆
- Spor ☆
- Okul ☆
- Ödevler ☆
- Aile hayatı ☆
- Serbest etkinlik ☆

Benim Önerilerim

Bu bölüme kendi önerilerini yazarak baştaki kutucukları saate yerleştirdiğin renge göre boyayabilirsin.

Sorumluluklarım	İhtiyaçlarım

3. SINIF ETKİNLİKLERİ

HEPİMİZ ÖZELİZ

Gelişim Alanı	Sosyal Duygusal
Yeterlik Alanı	Benlik Farkındalığı
Kazanım/Hafta	Her bireyin özel olduğunu fark eder. / 32. Hafta
Sınıf Düzeyi	3.Sınıf
Süre	40 dk (Bir ders saati)
Araç-Gereçler	1. Çalışma Yaprağı-1 2. Çalışma Yaprağı-2 3. İp 4. Mandal 5. Makas 6. Torba
Uygulayıcı İçin Ön Hazırlık	1. Çalışma Yaprağı-1'deki kartlar öğrenci sayısı kadar çoğaltılır ve dış siyah kenarlarından kesilerek kart elde edilir. 2. Çalışma Yaprağı-2'deki kartlar öğrenci sayısı kadar çoğaltılır 3. Uygulayıcı sınıftaki tüm öğrencilerinin isimlerini küçük kâğıtlara yazar ve torbaya koyar.
Süreç (Uygulama Basamakları):	1. Aşağıdaki açıklama ile etkinliğe başlanır: <i>"Toplumda yaşayan her bireyin özellikleri farklıdır ve bu özellikler her birey için değişkenlik gösterebilir. Bu özelliklerin özel olduğunu fark ve kabul etmek gerekir."</i> 2. Öğrencilere Çalışma Yaprağı-1 verilir. 3. Aşağıdaki açıklama yapılır: <i>"Çalışma yaprağında yazılanları kendinize göre doldurmanızı, tamamladıktan sonra üçgeni siyah dış kenarlarından kesmenizi ve daha sonra size ait olan üçgeni sınıfta hazırlamış olduğum ipe mandalla asmanızı istiyorum."</i> 4. Doldurulmuş olan üçgenler sınıfta bayrak şeklinde asılarak görünürlük sağlanır. Öğrencilerden sınıf içerisinde dolaşarak flamaları incelemeleri istenir ve öğrencilere aşağıdaki sorular yöneltilir: <ul style="list-style-type: none">• Herkesin özellikleri birbiriyle aynı mı? Sınıf içerisinde dolaşırken aklında kalan farklı özellikleri olan arkadaşların kimler ve özellikleri neler?• Kimlerin özellikleri birbirine benziyor?

Süreç (Uygulama Basamakları):

5. Çalışma Yaprağı-2'deki kartlar her öğrenciye birer tane gelecek şekilde dağıtılır. Sınıftaki öğrencilerin isimlerinin yazılı olduğu torbadan öğrencilerin bir kart çekmesi istenir.
6. Aşağıdaki açıklama yapılır:
"Torbadan çekmiş olduğunuz kâğıdın üzerinde ismi yazan arkadaşınızın özelliklerini düşünmenizi, onu özel kılan özelliklerini ise dağıtmış olduğum kartlara yazmanızı istiyorum."
7. Uygulayıcı tarafından öğrencilerin yazdıkları kâğıtlar toplanır ve aşağıdaki açıklama yapılır:
"Şimdi bu kartları karışık şekilde çekeceğim. Arkadaşlarınızın isimlerini okumadan özelliklerini okuyacağım ve sizlerden de bu özelliklere sahip olan arkadaşınızı bulmanızı isteyeceğim."
8. Etkinlik aşağıdaki tartışma soruları ile devam ettirilir.
 - Seni diğerlerinden farklı kılan özelliklerin neler?
 - Herkesin aynı özelliklerinin olduğu bir dünyada yaşamak nasıl bir şey olurdu?
 - Tüm dünyadaki insanların farklı özelliklerinin olduğunu kabul ettik bu farklı özellikleri bir şeye benzetmek isteseydik bu ne olabilirdi? Neden?
9. Etkinlik aşağıdaki cümleler ile sonlandırılır:
"Yaşadığımız dünyada her insanın farklı özellikleri vardır. Bu farklı özellikler dünyamızı özel kılar. Her insan önemli ve değerlidir. Birbirimizden farklı olduğumuzu görmeli ve kabul etmeliyiz."

Kazanımın Değerlendirilmesi:

1. Çocuklardan bir gökkuşağı resmi çizmeleri ve her rengin üzerine yakın çevresinde bulunan (anne, baba, teyze vs.) kişilerin farklı özelliklerini yazmaları istenir. Hazırlanan resimler sınıfa getirilerek paylaşım yapılır.

Uygulayıcıya Not:

1. Uygulayıcının ip ve mandal bulamaması halinde flama şeklinde olan üçgenler sınıf panosuna asılır.

Özel gereksinimli öğrenciler için;
 1. Çalışma yaprağında yer alan yazılı materyallere Braille yazı eklenebilir ya da punto büyütülerek materyal desteği sağlanabilir.
 2. Etkinliğin tamamlanması için ek süre verilebilir.
 3. Grup çalışması sırasında akran eşleştirmesi yapılarak akran desteği sağlanabilir.
 4. Süreç basamağında kesme ve asma becerileri için fiziksel yardım uygulanarak öğretmen desteği sağlanabilir.

Etkinliği Geliştiren:

Tuğçe ŞENAY



ÖZELLİKLERİMİZ



Benim Adım:

Doğum Günüm:

Yaşım:

Saçımın Rengi

Gözümün Rengi

En Sevdiğim Hayvan

En Sevdiğim Renk

BEN

En Sevdiğim Kitabın ismi

En Sevdiğim Yemek

En Sevdiğim Çizgi Film Karakteri

BÜYÜDÜĞÜMDE

.....

OLMAK İSTİYORUM.

Çalışma Yaprağı 2

..... arkadaşımı özel kılan özellikler:

- 1.
- 2.
- 3.
- 4.
- 5.

..... arkadaşımı özel kılan özellikler:

- 1.
- 2.
- 3.
- 4.
- 5.

..... arkadaşımı özel kılan özellikler:

- 1.
- 2.
- 3.
- 4.

..... arkadaşımı özel kılan özellikler:

- 1.
- 2.
- 3.
- 4.
- 5.

3. SINIF ETKİNLİKLERİ

DUVAR GAZETEMİZ

Gelişim Alanı	Sosyal Duygusal
Yeterlik Alanı	Kişiler Arası Beceriler
Kazanım/Hafta	Grup çalışmalarında farklı roller üstlenir/ 33. Hafta
Sınıf Düzeyi	3.Sınıf
Süre	40 dk (Bir ders saati)
Araç-Gereçler	1. Çalışma Yaprağı-1 2. Renkli kalemler
Uygulayıcı İçin Ön Hazırlık	1. Çalışma Yaprağı-1 grup sayısı kadar A3 boyutunda çoğaltılır. 2. Öğrencilerden grup çalışmasında kullanmaları için önceden renkli kalemler getirmeleri istenir.
Süreç (Uygulama Basamakları):	<ol style="list-style-type: none">1. Etkinliğin amacının grup çalışmalarında farklı roller üstlenmek olduğu açıklanır.2. Öğrencilere "farklı roller üstlenerek grup çalışması yapmak" konulu bir duvar gazetesi hazırlayacakları söylenir.3. Duvar gazetesi için grup halinde çalışacakları açıklanarak öğrenciler 4'er kişilik gruplara ayrılır.4. Grup çalışmasında 4 farklı rol bulunmaktadır. Bu roller; Editör, Köşe Yazarı, Karikatürist, Şair.5. Grup sürecinde her öğrencinin her rolü deneyimleyeceği söylenir ve bu rollerin açıklaması yapılır: <i>Editör: Gazetede yayınlanacak olan içeriği gözden geçirir, imla hatalarını düzeltir, eksikleri tamamlar ve son halini verir.</i> <i>Köşe Yazarı: Gazete için içerik üreterek yazı yazar.</i> <i>Karikatürist: Mizahi bir bakış açısıyla gazete için çizim yapar.</i> <i>Şair: Gazete için şiir yazar.</i>6. Her gruba Çalışma Yaprağı-1 verilir ve Çalışma Yaprağı-1'de yer alan görevleri yerine getirmeleri istenir. Öncelikle gruptan bir öğrenci Editör, bir öğrenci Köşe Yazarı, bir öğrenci Karikatürist ve bir öğrencide Şair rolü ile grup çalışmasına başlar.7. Öğrencilere ilk rollerini tamamlamaları için 5 dakika süre verilir. 5 dakikanın sonunda Editör olan öğrenci köşe yazarı; köşe yazarı olan öğrenci

Süreç (Uygulama Basamakları):

- Karikatürist; Karikatürist olan öğrenci şair; şair olan öğrenci editör rolü ile grup çalışmasına devam eder.
- Her 5 dakika sonrasında roller değiştirilir ve toplam 20 dakikanın sonunda her öğrenci her rolü üstlenmiş olur.
 - Grup çalışması bittikten ve duvar gazetesi hazırlandıktan sonra grupların çalışmaları panoya asılır.
 - Öğrencilerin duvar gazetelerini incelemelerine izin verildikten sonra sınıf etkileşimine şu sorularla devam edilir;
 - Grup çalışmasında size keyifli gelen neleri fark ettiniz?
 - Grup çalışması sürecinde sizi zorlayan neleri fark ettiniz?
 - Zorlandığınız roller oldu mu? Olduysa hangi rollerdi?
 - Keyifle çalıştığınız roller oldu mu? Olduysa hangi rollerdi?
 - Editörlük yapmak sizin için nasıldı?
 - Rollerinizi değiştirdiğinizde kalan çalışmanın üzerinden devam etmek nasıldı?
 - Duvar gazetenize isim bulmakta zorlandınız mı?
 - Ortak bir ürün ortaya çıkarmak nasıldı?
 - Paylaşımlar alındıktan ve sınıf etkileşimine yeterli süre ayrıldıktan sonra *"Bugün grup çalışmasında farklı roller üstlendiniz. Bazı rollerde zorlandınız, bazı rollerde keyifle çalıştığınızı ifade ettiniz. Ortak karar vermenin, grupla birlikte hareket etmenin zorlukları olsa da ortaya çıkan duvar gazetesi grubunuzun ürünü oldu."* açıklamasıyla etkinlik sonlandırılır.

Kazanımın Değerlendirilmesi:

- Duvar Gazeteleri 1 hafta boyunca panoda kalır.

Uygulayıcıya Not:

- Çalışma Yaprağı-1, A3 boyutunda çıktı alınamadığında fon kartonu kullanılarak etkinlik öncesinde gerekli hazırlık yapılır.

Özel gereksinimli öğrenciler için;

- Grup çalışması sırasında akran eşleştirme yapılarak akran desteği sağlanabilir.
- Etkinliğin tamamlanması için ek süre verilebilir.
- Duvar gazetesi hazırlanırken öğrencinin üstlendiği rolü görsellerle ya da sözel olarak paylaşmasına olanak sağlayarak alternatif tepki vermeleri sağlanabilir.

Etkinliği Geliştiren:

Tayyibe YAMAN AKPINAR

Gazetenizin logosunu buraya çizin.



Gazetenizin adını buraya yazın.



...../...../.....

Gazetenizin tarihini buraya yazın.



.....

GAZETESİ

Gazetenizin manşeti

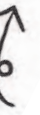

GRUP ÇALIŞMASINDA FARKLI ROLLER ÜSTLENIYORUM!

Şiirinizi buraya yazın.



.....

ŞAİR

Resminizi buraya çizin.



KARIKATURİST

Yazınızı buraya yazın.



.....

KÖŞE YAZARI

3. SINIF ETKİNLİKLERİ

BANA LİDER DENİR

Gelişim Alanı	Sosyal Duygusal
Yeterlik Alanı	Kişiler Arası Beceriler
Kazanım/Hafta	Grup çalışmalarında liderlik becerileri gösterir. / 34. Hafta
Sınıf Düzeyi	3.Sınıf
Süre	40 dk (Bir ders saati)
Araç-Gereçler	1. Çalışma Yaprağı-1 2. Çalışma Yaprağı-2 3. Çalışma Yaprağı-3 4. Etkinlik Bilgi Notu
Uygulayıcı İçin Ön Hazırlık	1. Çalışma Yaprağı-1 etkinlikten önce poster boyutunda çıkarılmalıdır. 2. Çalışma Yaprağı-3 sınıftaki öğrenci sayısı kadar çoğaltılmalıdır.
Süreç (Uygulama Basamakları):	1. Aşağıdaki açıklama ile etkinlik başlatılır: "Bugün sizlerle bir liderin kim olduğunu, liderin hangi becerilere sahip olduğunu öğrenecek ve bu becerileri uygulamaya yönelik bir etkinlik yapacağız." 2. Tahtaya "Lider" kelimesi yazılır. Öğrencilere "Bu kelime size ne çağırıştırıyor?" diye sorulur. Alınan cevaplar tartışılır ve aşağıdaki yönerge öğrencilere verilir. "Çocuklar lider, insanları belli amaçların gerçekleşmesi için toplayan ve bu amaç için harekete geçiren kişidir ve bu kişiler belirli becerilere sahiptir." 3. Poster boyutunda çıkartılan Çalışma Yaprağı-1'i tahtaya yapıştırılır ve öğrencilerle açıklama ve soru paylaşılır: "Posterde bazı liderlik becerileri yazılı. Şimdi hep birlikte bu liderlik becerilerini inceleyelim. Bu becerilerden hangilerinin anlamlarını biliyorsunuz?" 4. Gönüllü öğrencilerin paylaşımlarından sonra öğrencilerin paylaşımlarına ek olarak Etkinlik Bilgi Notundan yararlanılarak Çalışma Yaprağı-1'deki liderlik becerileri açıklanır. 5. Öğrencilere öğrenilen bu liderlik becerilerini kullanacağımız bir etkinlik yapılacağı söylenir ve Çalışma Yaprağı-2'deki örnek olay okunur. 6. Daha sonra öğrencilere Çalışma Yaprağı-3 dağıtılır ve kendilerini örnek olaydaki arkadaş grubunun lideri olarak düşünmeleri ve soruları buna göre cevaplandırmaları istenir.

Süreç (Uygulama Basamakları):

7. Tüm öğrencilerin yazma işlemi tamamlandıktan sonra öğrencilerden etkinliğe dair paylaşımları alınır ve aşağıdaki tartışma soruları yöneltilir.

- Bir grubun lideri olarak neler yaptınız?
- Grup lideri olmak size neler hissettirdi?
- Hangi liderlik becerilerine sahip olduğunuzu düşünüyorsunuz?
- Günlük hayatınızda hangi liderlik becerilerinizi kullanıyorsunuz?
- Grupta bir lider olmadığı zaman neler olabilir?
- Grup liderinin bir grup için önemi nedir?

8. Aşağıdaki açıklama ile süreç sonlandırılır:

"Çocuklar bir grubun lideri olmak liderlik becerilerini kullanarak üstlendiğimiz sorumlulukları yerine getirmeyi gerektirir. Liderlik becerilerimizi geliştirdikçe takım çalışmalarında liderlik rolü üstlenebilir ve çalışmalarımızın daha verimli olmasını sağlayabiliriz."

Kazanımın Değerlendirilmesi:

1. Öğrencilerden bugün dersteki örnek olayı veya kendilerinin oluşturdukları bir örnek olayı aile üyeleri ile paylaşımları ve aile üyelerine liderlik ederek örnek olaydaki sorunu çözmeye çalışmaları istenir. Öğrencilere liderlik deneyimlerini arkadaşları ile paylaşımları söylenir.

Uygulayıcıya Not:

1. Örnek olay sınıftaki problem durumlarına veya uygulayıcının ele almak istediği bir konuya göre değiştirilebilir.

Özel gereksinimli öğrenciler için;

1. Çalışma Yaprağı-1 daha büyük boyutlarda ve Çalışma Yaprağı-3 daha büyük puntoda ya da Braille yazı ile hazırlanarak materyallerde uyarlama yapılabilir.
2. Liderlik hakkında yapılan açıklamalar daha sade ifade edilerek ve Çalışma Yaprağı-3'te yer alan tüm soruların tamamlanması yerine daha az sayıda sorunun yanıtlanması istenerek etkinlik basitleştirilebilir.
3. Çalışma Yaprağı-3'ün dağıtımında öğrencilerden destek alınarak sosyal çevre düzenlenebilir.

Etkinliği Geliştiren:

Özge TIĞLI

Çalışma Yaprağı 1

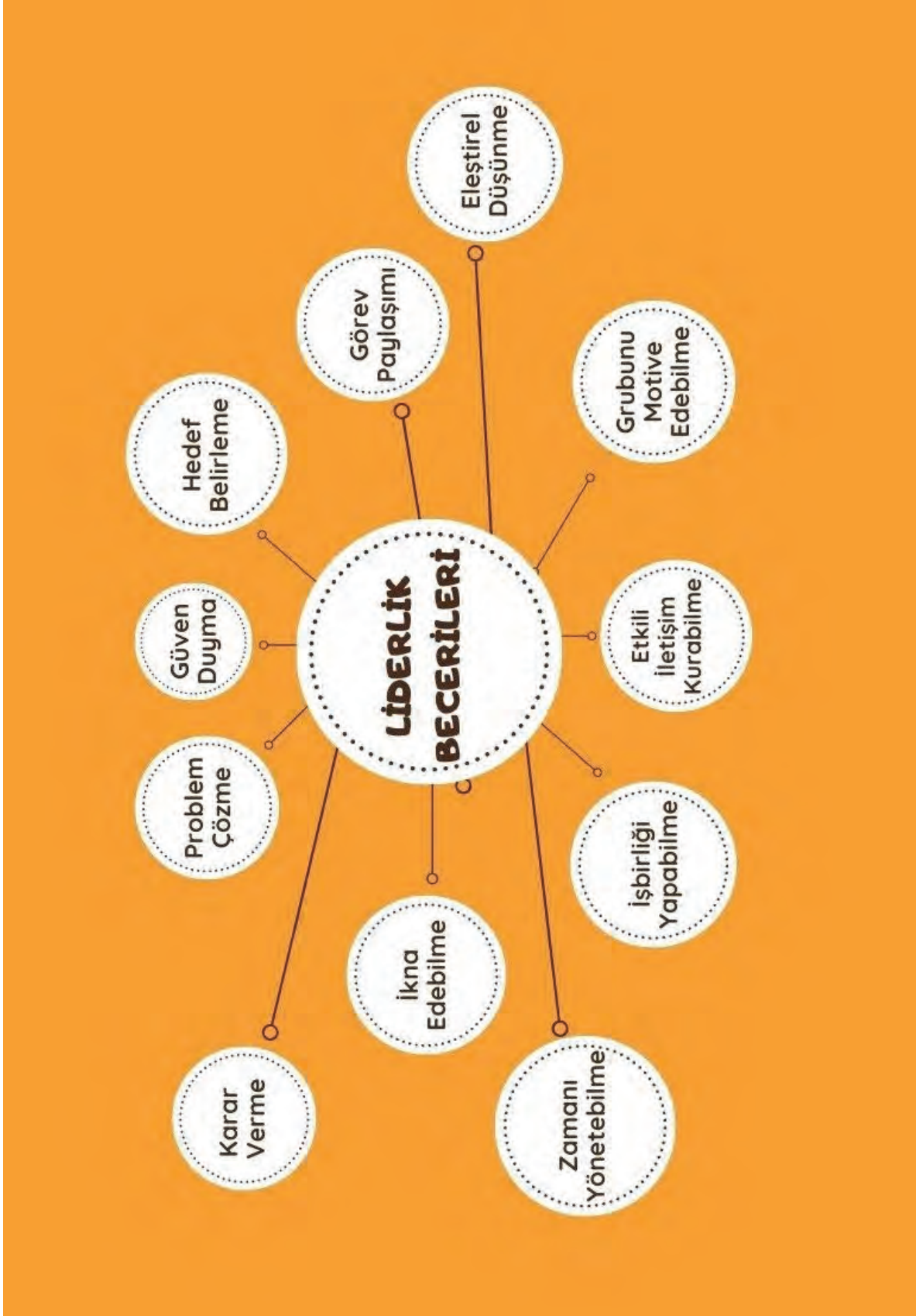

ETKİNLİK BİLGİ NOTU

KARAR VERME	Bir iş, durum veya sorun hakkında düşünülerek verilen kesin yargı ya da yapılan seçimidir.
PROBLEM ÇÖZME	Bir problemin tanımlanması, sorunun nedeninin belirlenmesi, çözüm için alternatiflerin seçilmesi ve çözümün uygulanmasıdır.
GÜVEN DUYMA	Bir şeye inanmak, ondan emin olmaktır.
HEDEF BELİRLEME	Varılmak istenen noktanın belirlenmesidir.
GÖREV PAYLAŞIMI	Ortada olan görevlerin kişiler arasında paylaşılmasıdır.
İKNA EDEBİLME	Bir konuda birini ya da birilerini inandırabilmektir.
ZAMANI YÖNETEBİLME	Zamanın belirli etkinlikler arasında nasıl paylaşılacağını organize etme ve planlama sürecidir.
İŞ BİRLİĞİ YAPABİLME	Birden fazla kişinin aynı amaç doğrultusunda birlikte çalışmasıdır.
ETKİLİ İLETİŞİM KURABİLME	Karşıdaki kişiyi ilgiyle dinlemek, kendini ifade edebilmek.
EMPATİ KURABİLMEK	(Kişinin kendisini karşıdaki kişinin yerine koyabilmesi), hoşgörülü ve önyargısız davranmak vb.dir.
GRUBUNU MOTİVE ETME	Grubun belirli bir konu üzerinde isteklenmesini sağlamaktır.
ELEŞTİREL DÜŞÜNME	Bir konuyu pek çok yönüyle ele alarak kanıtları değerlendirmektir.

KAYNAK:

Ogurlu, Ü. (2012). Liderlik becerileri geliştirme programının üstün zekâlı olan ve olmayan öğrencilerin liderlik becerilerine etkisi. İstanbul Üniversitesi, İstanbul.

Çalıřma Yapradı 2

Dün akřam yakın arkadaşlarınız ile haberleřtiniz ve bir parka gidip basketbol oynamaya karar verdiniz. Ertesi gün planlanan saatte buluřtunuz ve yola koyuldunuz. Yol gittikçe kısaldı ve basketbol oynayacađınız parka dođru yaklařtınız. Yürümeye devam ederken bir yerlerden arka arkaya ve oldukça yüksek bir miyavlama sesinin geldiđini fark ettiniz. Hepiniz durdunuz ve sesin nereden geldiđini anlamaya çalıřtınız. Etrafta bakınmaya bařladıđınız anda bir kedinin ağacın dalında sıkıřmıř olduđunu ve bu nedenle sürekli miyavladıđını fark ettiniz. Grup arkadaşlarınız ile ne yapacađınızı bilemediniz ve birbirinize bakakaldınız.

Çalışma Yaprağı 3

Eğer bu grubun lideri siz olsaydınız;



* **Bu durumda nasıl bir karar verirdiniz?**

* **Bu problemi nasıl çözerdiniz?**

* **Hangi arkadaşlarınıza hangi görevleri verirdiniz? Neden?**

* **Arkadaşlarınız görevlerini yerine getiremediklerinde onlara nasıl yaklaşırdınız?**

* **Eğer problem bu yolla çözülemeyecek olursa nasıl bir yol izlerdiniz?**



3. SINIF ETKİNLİKLERİ

NE YAPACAĞIMI BİLİYORUM

Gelişim Alanı	Sosyal Duygusal
Yeterlik Alanı	Kişisel Güvenliğini Sağlama
Kazanım/Hafta	Olağan dışı durumlarda nasıl hareket etmesi gerektiğini örneklerle açıklar. / 35. Hafta
Sınıf Düzeyi	3.Sınıf
Süre	40 dk (Bir ders saati)
Araç-Gereçler	1. Etkinlik Bilgi Notu 2. Çalışma Yaprığı-1 3. A4 kağıdı
Uygulayıcı İçin Ön Hazırlık	1. Etkinlik Bilgi Notu etkinlik öncesinde okunur. 2. A4 boyutundaki kâğıtlar ikiye kesilerek öğrenci sayısı kadar A5 boyutunda kâğıt elde edilir. 3. Çalışma Yaprığı-1'in poster şeklinde çıktısı alınır ve tahtaya asılır.
Süreç (Uygulama Basamakları):	1. Aşağıdakine benzer şekilde etkinliğe giriş yapılır. <i>"Bugün olağan dışı durumlarda nasıl hareket etmemiz gerektiği ile ilgili bir etkinlik yapacağız. Öncelikle "Olağan dışı durum nedir?" bu sorunun cevabını bulalım.</i> <ul style="list-style-type: none">• Siz olağan dışı durum denildiğinde ne anlıyorsunuz?• Sizce hangi durumlar olağan dışı durumlardır?• Olağan dışı durumların insanlara etkileri nelerdir?" 2. Gönüllü birkaç öğrencinin cevapları alındıktan sonra olağan dışı durumlar ile ilgili açıklama yapılır. <i>"Olağandışı durum, günlük yaşamın ve toplumsal düzenin bozulması, kesintiye uğraması şeklinde tanımlanabilir. Olağandışı durumlar can ve mal kaybı yaratabilir. Böyle zamanlarda fiziksel ihtiyaçlarımızın yanında psikolojik ihtiyaçlarımız da olabilir. Fiziksel ihtiyaçları gidermek daha kolay olabilir; çünkü bunlar rahatlıkla gözlemlenir. Gıda, su, barınma, tuvalet, hijyen gibi fiziksel ihtiyaçların tespiti ve giderilmesi daha kolaydır; oysa güvenlik, mahremiyet, şefkat gibi psikolojik bazı gereksinimler de gözle görülmesi bile hayati önem taşır."</i> 3. "Şimdi sizlere bazı resimler göstereceğim ve bu resimlerle ilgili bazı sorular soracağım." denilerek etkileşim devam ettirilir. 4. Öğrencilere Çalışma Yaprığı-1'de yer alan resimler teker teker gösterilirken

Süreç (Uygulama Basamakları):

o resimle ilgili aşağıdaki sorular sorulur. Her resme ilişkin gönüllü öğrencilerin cevapları alındıktan sonra diğer resme geçilir.

- Resimdeki çocuk nasıl bir olağanüstü durum yaşamış?
- Resimdeki çocuk şu anda hangi duyguları yaşıyor olabilir?
- Resimde gördüğünüz olağanüstü durumu yaratan olay yaşandığı sırada çocuk nasıl hareket etmiş olabilir?
- Resimde gördüğümüz olağanüstü durumu biz yaşıyor olsaydık o anda nasıl hareket etmemiz doğru olurdu?
- Resimdeki çocuk yaşadığı olağandışı durum sonrasında neler yapmalıdır?
- Resimdeki çocuk yaşadığı bu olağan dışı durumla ilgili kimlerden destek alabilir?

5. Görseller ve üzerine konuşulacak sorular tamamlandıktan sonra etkinlik aşağıdaki tartışma soruları ile devam ettirilir.

- Bu etkinliği yaparken neler hissettiniz?
- Bu etkinlikte en çok hangi görselde zorlandınız?
- Bu etkinlikte neleri fark ettiniz?
- Bu etkinlikte neler öğrendiniz?

6. Öğrencilerin sorulara yönelik paylaşımları bittikten sonra aşağıdaki şekilde etkinlik sonlandırılır.

"Günlük hayatımızı etkileme ihtimali olan ve olağan dışı durumlar yaratacak olaylar vardır. Bunlar deprem, sel gibi doğal afetler, savaşlar, trafik kazaları, hastalıklar ve benzeri olaylardır. Bu olaylar ve yarattığı durumlar bizleri etkileyebilir. Bu durumların etkilerinden kurtulmak ve olağan, normal hayatımıza dönmek için öncelikle kendimizin farkında olmalıyız. Neler hissettiğimizin, nasıl bir durumda olduğumuzun, bu durumda nasıl hareket etmemiz gerektiğinin farkında olmalı, durumun bizde yarattığı olumsuz etkilerle başa çıkabilmeliyiz. Bazen kendi başımıza başa çıkmakta zorlanabiliriz ve başkalarının yardımıyla bu durumu atlatabiliriz. Aile büyüklerinizin yanı sıra öğretmenleriniz, varsa eğer okuldaki psikolojik danışman/rehber öğretmenler de sizlere destek olacaktır."

Kazanımın Değerlendirilmesi:

1. Öğrencilere A5 boyutunda boş kâğıtlar dağıtılır. Öğrencilerin etkinlik sırasında üzerinde konuştukları resimlerden birini seçmeleri, olağan dışı durum ile ilgili yapılması gerekenleri yapmış ve sonrasında hayatı olağan, normal haline dönmüş olan çocuğun resmini yapmaları ve ertesi gün okula getirmeleri istenir. Resimler sınıf panosuna asılır.

Uygulayıcıya Not:

1. Etkinlik sırasında öğrencilerle ilgili özel durumlar ortaya çıkması halinde rehberlik servisine yönlendirme yapılmalıdır.
2. Gerek duyulursa doğal afetler sırasında ve sonrasında yapılması gerekenlere AFAD resmi internet sitesinden ulaşılabilir.
3. Uygun fiziksel koşullar varsa (etkileşimli tahta, projeksiyon) Çalışma Yaprağı-1'deki resimler yansıtılabilir.

Özel gereksinimli öğrenciler için;

1. Çalışma yaprağındaki sorular basitleştirilerek ve yanıtları ile ilgili hatırlatmalar yapılarak öğrenciler desteklenebilir.
2. Resimler kontrast renkte bir zemin üzerine yapıştırılarak veya dokunsal özellikler eklenerek görme bakımından işlevsel hale getirilebilir.
3. Tartışma soruları basitleştirilerek öğrencilerin katılımları artırılabilir.

Etkinliği Geliştiren:

Mehtap AKKURT

Çalışma Yaprağı 1









ETKİNLİK BİLGİ NOTU

TRAVMA VE TRAVMAYA VERİLEN TEPKİLER ¹

Tanı sınıflandırma sistemleri, kişinin gerçek bir ölüm ya da ölüm tehdidi alması, ağır yaralanması, kendisinin ya da başkalarının fizik bütünlüğünü tehdit eden bir olayı yaşamış olması veya tanıklık etmesini travma olarak tanımlamaktadır.

Travma anında çocuklar, bir çocuğun perspektifinden mantıklı olabilmesine rağmen dışarıdan birine son derece mantıksız görülen davranışlar da sergilerler. Bu tür mantıksız davranışların nedeni çocukların bu tür durumlarda nasıl tepki vermeleri veya nasıl davranmaları gerektiği konusunda gerekli bilgiye sahip olmamalarıdır. Bu nedenle, yetişkinlerin kriz durumlarında veya tehlikeli bir durumla karşılaştıklarında ne yapmaları gerektiği konusunda çocukları bilgilendirmeleri gerekir.

Çocuklar arasındaki görülen en yaygın travma sonrası tepkilerden bazıları şunlardır (Dyregrov, 2010):

- Kırılganlık, korku, kaygı
- İstenmeden tekrarlanan güçlü anılar
- Uyku sorunları
- Suçluluk duygusu ya da kendini suçlama
- Kaçınma davranışları
- Konsantrasyon güçlükleri
- Öfke
- Üzüntü
- Bedensel tepkiler
- Gerileme (regresyon)
- Olayı tekrar tekrar zihninde canlandırma
- Sosyal ilişkilerde sorun yaşama
- Anlam ve değerlerde değişim

Yukarıda sözü edilen tepkiler afetlere ve travmatik olaylara karşı verilen normal tepkilerdir. Bir başka ifadeyle olağan dışı bir duruma verilen normal tepkilerdir. Yukarıda belirtilen tepkilerin sıklığı ve şiddeti kişiden kişiye farklılık gösterebilir. Travma sonrası gösterilen tepkilerin bir aydan sonra sıklığının ve şiddetinin artması, günlük yaşam düzeninde aksaklıklara sebep olması, iş, okul, aile, arkadaş sisteminde sorunların artarak devam etmesi durumunda ruh sağlığı uzmanından profesyonel destek alınması gerekmektedir.

Öğretmenlerin Yapması Gerekenler

• Öncelikle öğrencilerin kendilerini güvende hissetmelerini sağlamalı ve yaşadıkları durumla ilgili kendilerine destek oldukları hissettirilmelidir.

• Yaşadıkları olaydan etkilenebileceklerinin farkına varmaları sağlanarak birtakım fizyolojik tepkiler, duygu, düşünce ve davranışsal değişimler gösterebilecekleri ve bunları açığa çıkarmalarının normalleşme sürecinde gerekliliği ifade edilmelidir.

• Olaydan kendisinin de etkilendiğini veya etkilenebileceğini öğretmen de açıkça dile getirip duygu, düşünce ve davranışlarını paylaşmalıdır.

• Bulunduğu bölgenin alışkanlıklarına göre onların anlayabileceği şekilde yaşanan olay ve kayıpla ilgili yapılacak olanlar ifade edilmelidir. (baş sağlığı gibi)

• Olayla ilgili bir durum, yaşantı veya anı şimdiki zaman ekleri ile değil de geçmiş zaman ekleri ile ifade edilmelidir. (di/miş'li geçmiş zaman ekleri)

• Yaşa uygun açıklamalar yapılmalı, soyut kavramlardan kaçınmalı ve birlikte bu zor durumun üstesinden gelineceği vurgusu yapılmalıdır.

• Öğrencilerin olayla ilgili konuşmalarına ve soru sormalarına izin verilerek duygularını açıklamalarına fırsat verilmelidir.

• Olay sonrası kayıplar yaşandıysa yas tepkileri olacaktır. Bu tepkiler esnasında hayatın bir şekilde devam ettiği vurgulanmalıdır. Korku, kaygı, çaresizlik ve okula devamsızlık gibi psikososyal belirtiler olduğunda yaşamın devamlılığı konusunda birliktelik için okulun önemli bir araç olduğu belirtilmelidir.

• Gerekli durumlarda öğrencilerin profesyonel destek almaları sağlanmalıdır.

Öğrencilerin Yapması Gerekenler

• Öğrenciler yaşanan olayla ilgili öğretmenlerinin duygu ve düşüncelerinin farkına varmalıdırlar.

• Olaydan sonra öğrenciler üzüntü, endişe, korku, kızgınlık ve öfke hissedebilir. Bunların normal olduğunu kabul etmelidirler.

• Uyku bozuklukları, davranış problemleri ve fiziksel rahatsızlıklar sonucu sürekli bir uyarılmışlık hâli olabilir. Öğrenciler bu durumun kişiler arası farklılıklar gösterebileceğini bilmelidir.

• Mümkün olduğu kadar normal, rutin günlük yaşantıya bağlı kalınarak duygu ve düşüncelerini ifade etmekten çekinmemelidir.

• Farkına varıp, belli bir süre sonra şikâyetlerinde bir azalma olmaz ve aksine devam ederse veya artarsa öğretmenlerine bu durumu bildirmelidir.

1 KAYNAK:

Millî Eğitim Bakanlığı. (Kasım 2020). Psikososyal Destek Hizmetleri Doğal Afet (Deprem) Psikoeğitim Programı – İzmir Okul Öncesi – İlkokul. Erişim adresi https://orgm.meb.gov.tr/meb_iys_dosyalar/2020_11/22145316_izmir_ilkokul_kitapcik-r.pdf
Millî Eğitim Bakanlığı. (2020). Önleyici Destek Programı. Erişim adresi https://orgm.meb.gov.tr/meb_iys_dosyalar/2020_11/26160527_Psikososyal_Onleyici_Kitap.pdf

3. SINIF ETKİNLİKLERİ

NELERİ HATIRLIYORUM?

Gelişim Alanı	Ortak
Yeterlik Alanı	Ortak
Kazanım/Hafta	Sınıf rehberlik programı etkinliklerine/yaşantılarına ilişkin duygu ve düşüncelerini yansıtır. / 36. Hafta
Sınıf Düzeyi	3.Sınıf
Süre	40 dk (Bir ders saati)
Araç-Gereçler	1. Çalışma Yaprağı-1
Uygulayıcı İçin Ön Hazırlık	1. Sene boyunca gerçekleştirilen sınıf rehberlik çalışmaları ve kazanımları gözden geçirilir. 2. Altı şapka düşünce tekniği gözden geçirilir 3. Çalışma Yaprağı-1 grup sayısı kadar çoğaltılır
Süreç (Uygulama Basamakları):	1. Etkinliğin amacının sene boyunca sınıf rehberlik programı etkinliklerine/yaşantılarına ilişkin duygu ve düşüncelerini yansıtmak olduğu açıklanarak etkinliğe giriş yapılır. 2. Sınıftaki öğrenciler 6 gruba ayrılırlar. 3. Gruplara Çalışma Yaprağı-1 dağıtılarak öğrencilerden her şapkanın yanında yer alan soruları kendi aralarında tartışmaları ve ortak ya da farklı duygu ve düşüncelerini belirlemeleri ve not etmeleri istenir. 4. Grupların 15 dakika içerisinde çalışmalarını tamamlaması beklenir. 5. Ardından sırası ile grup üyeleri sene boyunca yapılan sınıf rehberlik etkinliklerine ilişkin yaşantılarını, duygu ve düşüncelerini sırası ile paylaşır. Paylaşımlar çalışma yaprağındaki şapka sırasına göre gerçekleştirilir. 6. Öğrencilere "Önce beyaz şapkayı takıyoruz. Bu sene sınıf rehberlik etkinliklerinde neler yaptınız? Neler öğrendiniz?" sorusu yöneltilir. Tüm gruplar düşüncelerini paylaşır. Ardından kırmızı şapka takılır. Benzer yönerge ile devam edilir. 7. Tüm gruplar paylaşımında bulduktan sonra aşağıdaki sorular ile devam edilir. <ul style="list-style-type: none"> Bu sene sınıf rehberlik etkinlikleri uygulanırken aklınızda kalan bir anıyı paylaşır mısınız? Katılmaktan en keyif aldığınız etkinlikler ve katılmaktan çok hoşlanmadığınız etkinlikler hangileridir? 8. Öğrencilerden paylaşımları alındıktan sonra aşağıdaki yönerge ile etkinlik sonlandırılır.

Süreç (Uygulama Basamakları):

"Bu sene sınıf rehberlik etkinlikleri ile akademik anlayış ve sorumluluk geliştirme, okula uyum sağlama, eğitsel çalışmalarınız planlayabilme gibi eğitim öğretim hayatınıza yönelik etkinliklere katıldınız. Kendinizi tanıırken, kişisel güvenliğinizi sağlamanın yollarını değerlendirip, kişiler arası becerileri geliştirmek için çalıştınız. Meslekleri tanıırken çalışma ve üretmenin anlamını önemini değerlendirdiniz. Bütün bu bilgi ve beceriler sizlerin yaşamda daha sağlıklı olmanız, iyi olmanız ve güçlü yanlarınızı geliştirmeniz için önemlidir. Bu dönemin sonuna geldik. Bundan sonra da öğrendiğiniz bilgi ve becerileri gözden geçirip uygulamaya devam edebilir, yardıma ihtiyaç duyduğunuzda benden, okul psikolojik danışmanınızdan/rehber öğretmeninizden destek isteyebilirsiniz."

Kazanımın Değerlendirilmesi:

1. Öğrencilerden sınıf rehberlik etkinliklerine yönelik duygularını ve düşüncelerini anlatan bir resim yapmaları istenir. Resim EBA üzerinden paylaşılabilir.

Uygulayıcıya Not:

1. Bu etkinliğin EBA üzerinden canlı derslerde gerçekleştirilmesi halinde öğrencilere bireysel olarak belirli bir süre verilip duygu ve düşünceleri üzerine konuşmaları için fırsat tanınabilir.
2. Çalışma yaprağı EBA'ya yüklenebilir.



Etkinliği Geliştiren:

Hicran ÇETİN GÜNDÜZ

Çalışma Yaprağı 1

NELERİ HATIRLIYORUM?

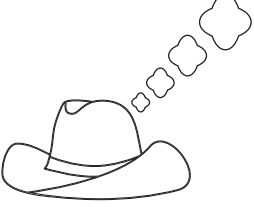
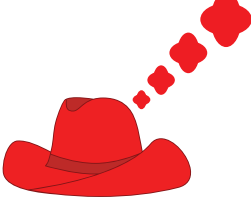
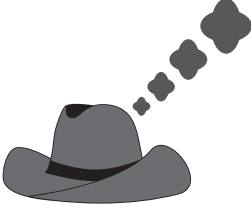
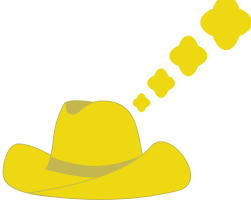
Bu sene rehberlik etkinliklerinde pek çok çalışma yaptınız. Bu etkinliklere ve yaşantılarınıza ilişkin duygu ve düşüncelerinizi birlikte tartışıp paylaşır mısınız?

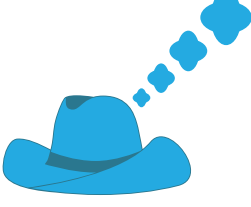
	Bu sene sınıf rehberlik etkinliklerinde neler yaptınız? Neler öğrendiniz?
	Rehberlik etkinliklerine yönelik duygularınız neler? Sizi heyecandıran etkinlikler neler?
	Rehberlik etkinliklerinde yaşadığınız olumsuz düşünce ve duygular var mı? Varsa neler?
	Rehberlik etkinliklerine yönelik iyimser düşünceleriniz neler? Avantajlı yanları neler?
	Rehberlik etkinliklerinin daha iyi yapılması ve geliştirilmesi için düşünceleriniz neler?
	Rehberlik etkinliklerinde öğrendiklerinizi yaşamınıza aktarabilme ve uygulayabilme konusunda düşünceleriniz nelerdir?



İLKOKUL SINIF REHBERLİK ETKİNLİKLERİ

4. SINIF ETKİNLİKLERİ

TEHLİKE ALMA, GÜVENDE OL

Gelişim Alanı	Akademik
Yeterlik Alanı	Okula ve Okulun Çevresine Uyum
Kazanım/Hafta	Okul ve çevresinde risk oluşturabilecek durum ve ortamlara karşı kendini korur. /1. Hafta
Sınıf Düzeyi	4.Sınıf
Süre	40 dk (Bir ders saati)
Araç-Gereçler	<ol style="list-style-type: none"> 1. Baret 2. Maske 3. Yelek 4. Çalışma Yaprağı-1 (baret, maske, yelek yoksa kullanılacak)
Uygulayıcı İçin Ön Hazırlık	<ol style="list-style-type: none"> 1. Okul iş sağlığı ve güvenliği okul analiz listesinden kendi okulu için olabilecek önemli riskler seçilir. 2. Önceden sınıfa getirilmek üzere baret, maske, yelek hazırlanır. 3. Baret, maske ya da yelek bulunamadığı durumlarda Çalışma Yaprağı-1'de yer alan görsel tahtaya yansıtılır.
Süreç (Uygulama Basamakları):	<ol style="list-style-type: none"> 1. Sınıfa baret, yelek ve maskeyle gelinir ve "Merhaba çocuklar bugün sizlerle tehlike ve kaza konusunda konuşmak istiyorum. Ancak öncesinde elimde bazı malzemeler var (malzemeler yoksa resmi gösterilir.) Bakalım bunların ne olduğunu kimler bilecek?" sorusu tüm sınıfa yöneltilir. 2. Öğrencilerin cevapları alındıktan sonra, uygulayıcı tarafından elindeki (ya da resimdeki) her bir malzeme tek tek öğrencilere gösterilerek, malzemenin ne olduğu ve ne amaçla kullanıldığı sınıfta açıklanır. 3. Uygulayıcı tarafından tanıtılan bu malzemelerin daha çok hangi durumlarda kullanıldığı sorusu sınıfa yöneltilir ve gelen cevaplar değerlendirilir. (Burada aranan cevap tehlikeli durumlardır.) 4. Uygulayıcı tarafından sınıf tahtası çizgiyle ikiye bölünür. Birinci bölüme tehlike, ikinci bölüme kaza yazılır. Öğrencilere "Sizce TEHLİKE nedir? Kimler cevap vermek ister?" sorusu sorulur ve verilen cevaplar tahtaya yazılır. Gelen cevaplar toparlandıktan sonra "TEHLİKE: Bir olayın gerçekleşme olasılığı, bir zarara uğrama tehlikesi, zarar görme olasılığıdır." şeklinde bir açıklama yapılarak tehlike kavramı tanımlanır. 5. Öğrencilere "Sizce KAZA nedir? Kimler cevap vermek ister?" sorusu sorulur ve verilen cevaplar tahtaya yazılır. Gelen cevaplar toparlandıktan sonra "KAZA: Yanlışlıkla ve beklenmedik bir şekilde gerçekleşen olaylardır." şeklinde bir açıklama yapılarak tehlike kavramı tanımlanır. 6. Uygulayıcı tarafından sınıf iki gruba ayrılarak aşağıdaki açıklama yapılır ve

Süreç (Uygulama Basamakları):

sınıf içi etkileşim başlatılır.

“Çocuklar hepimiz hayatımızda küçük kazalar geçirmişizdir. Örneğin aramızda bisikletten düşmeyen yoktur. Hatta bazı kazaları okul ve çevresinde bile yaşamış olabilirsiniz. Okulumuzun içinde ve çevresinde kaza tehlikesi olan tehlikeli alanlar var. Şimdi bu alanlardan bahsetmek istiyorum. Ben bu alanları söylediğimde Birinci Grup bu alanla ilgili tehlikeleri bulacak; İkinci Grup ise bu tehlikelere karşı kaza olmaması için ne yapılması gerekir onu bulacak.”

7. Uygulayıcı okulun ve çevresinin özelliğine göre okul içindeki ve çevresindeki tehlikeli yerleri aşağıdaki tehlikeli yerler listesinden seçerek sıralar.

- **Tehlikeli Yerler:** Okul bahçesi, sınıf, merdivenler, kantin, bodrum, tuvaletler, çay ocağı, laboratuvar, okula geliş gidiş yolları, havuz ve göletler, açık çukurlar,

8. Uygulayıcı tarafından sıralanan her bir risk alanı ile ilgili aşağıdaki örnek sorular her bir gruba sorularak sınıf içi etkileşimi başlatılır.

- Okul bahçesinde ne tür tehlikelerle karşılaşmaktayız? (1. Grup)
- Bu tehlikelere karşı kaza olmaması için ne yapılması gerekir? (2. Grup)
- Sınıfımızda ne tür tehlikelerle karşılaşmaktayız? (1. Grup)
- Bu tehlikelere karşı kaza olmaması için ne yapılması gerekir? (2. Grup)

9. Öğrencilerin paylaşımları alındıktan sonra süreç aşağıdakine benzer bir açıklama ile sonlandırılır.

“Evet çocuklar; kazaları önlemek için tehlike alanlarını bilmek çok önemlidir. Okulumuzun içinde ve çevresinde kaza tehlikesi olan tehlike alanlarını hep beraber öğrenmiş olduk. Sizlerden isteğim, bu alanlarda daha dikkatli olmanız ve kendinizi bu tehlikelere karşı korumanızdır. Katkılarınızdan dolayı hepimize teşekkür ediyorum” diyerek etkinliği sonlandırır.

Kazanımın Değerlendirilmesi:

1. Öğrencilerin verdikleri tüm cevaplar sınıf panosuna asılarak sergilenebilir.
2. 3 ay sonra okul iş sağlığı ve güvenliği uzmanı sınıfa davet edilerek, tehlike ve kazalar konusunda sınıfa tekrar bilgilendirme yapılabilir.

Uygulayıcıya Not:

1. İş sağlığı ve güvenliği okul kontrol listesinden yukarıdaki risk alanlarıyla ilgili tehlikeler seçilerek, etkinlikte kullanılabilir. Okulun çevre ve ihtiyacına göre risk alanları değişebilir.
2. Bare, maske, yelek yoksa kâğıt kartondan yapılabilir ya da resimleri gösterilebilir.
3. Okul için oluşturulmuş risk analizleri incelenerek, önem sırasına göre risk oluşturabilecek durumlar oluşturulabilir. Örnek risk alanlarına ekleme ve çıkarma yapılabilir.

Özel gereksinimli öğrenciler için;

1. Bare, yelek ve maskeyi öğrencinin giymesi ve takması sağlanarak etkinlik zenginleştirilebilir. Grup çalışması sırasında akran eşleşmesine yer verilerek sosyal çevre düzenlenebilir.
2. Tehlike ve kaza kavramları açıklanırken görsellerden faydalanılarak etkinlik zenginleştirilebilir.
3. Tehlikeli ve riskli yerlerin görselleri gösterilerek ya da etkinliğin içine müzik katılarak anlatım zenginleştirilebilir.
4. Sorular öğrencilerin katılımlarını artıracak şekilde basitleştirilerek öğrenme süreci farklılaştırılabilir.

Etkinliği Geliştiren:

Savaş SESLİ

Çalışma Yaprağı 1



4. SINIF ETKİNLİKLERİ

TEDBİRİMİ ALIRIM KENDİMİ KORURUM

Gelişim Alanı	Sosyal-Duygusal
Yeterlik Alanı	Kişisel Güvenliğini Sağlama
Kazanım/Hafta	Kişisel güvenliği için farklı yaşam alanlarında gerekli tedbirleri alır. / 2. Hafta
Sınıf Düzeyi	4.Sınıf
Süre	40 dk (Bir ders saati)
Araç-Gereçler	1. Çalışma Yaprağı-1
Uygulayıcı İçin Ön Hazırlık	1. Her grupta 4 öğrenci olacaktır. Çalışma Yaprağı-1’de yer alan yaşam alanlarının her biri bir gruba verileceği için yaşam alanları grup sayısı kadar çoğaltılmalıdır. Grup sayısına göre aynı yaşam alanı birden fazla çoğaltılarak aynı yaşam alanı birden fazla gruba verilebilir.
Süreç (Uygulama Basamakları):	<ol style="list-style-type: none"> Uygulayıcı tarafından bir önceki etkinliği ve etkinlik öncesi hazırlığı vurgulayarak etkinliğe giriş yapılır. <i>“Merhaba çocuklar, biliyorsunuz bir önceki dersimizde riskli ortamlardan bahsetmiştik. Bunlar nerelerdi? (Gönüllü öğrencilerin cevapları alındıktan sonra açıklamaya devam edilir). Bu hafta da kişisel güvenlik için farklı yaşam alanlarında gerekli tedbirleri almak üzerine konuşacağız.”</i> Öğrenciler gruplara ayırma yöntemlerinden biri kullanılarak 4 kişilik gruplara ayrılır. Her gruba Çalışma Yaprağı-1’de yer alan yaşam alanlarından biri dağıtılır. Sonrasında aşağıdaki yönerge öğrencilerle paylaşılır. <i>“Evet, arkadaşlar, her gruba okul, ev, trafik, park gibi yaşamımızı geçirdiğimiz alanlarından biri geldi. Sizler grupça bu yaşam alanlarında karşılaşılabileceğiniz riskleri düşünüp ve bu riskler için hangi tedbirleri almanız gerektiğini grupça tartışıp, sizlere dağıtılan çalışma yapraklarına bu riskleri ve tedbirleri yazınız.”</i> Tüm gruplar çalışma yapraklarını tamamladıktan sonra, her gruptan bir sözcü seçmeleri istenir. Sözcülerden kendi gruplarındaki yaşam alanında karşılaşılabilecek riskleri ve tedbirleri tüm sınıfla paylaşması istenir. Her grup sözcüsünün paylaşımından sonra sınıfa aşağıdaki sorular yöneltilir (Bu süreç her grup paylaşımından sonra tekrar edilir): <ul style="list-style-type: none"> Arkadaşlarınızın belirttiği riskler için başka ne gibi önlemler alınabilir? Bu yaşam alanında başka ne gibi riskler karşılaşılabılır? Bu riskler için

Süreç (Uygulama Basamakları):

ne gibi önlemler alınabilir?

8. Bütün grupların paylaşımları alındıktan sonra aşağıdaki tartışma soruları ile süreç devam ettirilir:
 - Daha önce bugün konuşulan risklerle karşılaştığınız oldu mu? Bu durumda ne yaptınız?
 - Bugün farklı yaşam alanlarında daha önce farkına varmadığınız hangi riskler olduğunu öğrendiniz?
 - Riskler tedbirler almak kişisel güvenliğinizi nasıl sağlar?
9. Aşağıdaki açıklama ile etkinlik sonlandırılır.

"Sevgili öğrenciler, farklı yaşam alanlarında karşılaşılabileceğimiz risklerin neler olabileceği ve bu riskler için ne gibi tedbirler alabileceğimizi konuştuk. Riskler yaşamımız birçok anında ve birçok yerde vardır. Önemli olan bu risklere karşı kendi güvenliğimizi sağlamak için tedbirler almaktır."

Kazanımın Değerlendirilmesi:

1. Etkinlik sonunda gruplar tarafından hazırlanan çalışma yaprakları sınıf panosuna asılabilir.
2. Okul içinde kişisel güvenliklerini riske atan ortamların nasıl güvenli hale getirilebileceği ile ilgili öneriler, projeler geliştirmeleri istenebilir.
3. Günlük hayatta kişisel güvenliğin önemini vurgulayıcı slogan cümleleri hazırlamaları ve bu sınıf panosuna asmaları istenebilir.

Uygulayıcıya Not:

1. Grup sayısına göre Çalışma Yaprakı-1'de yer alan yaşam alanları etkinlik için ön hazırlık bölümünde yer alan yönerge dikkate alınarak hazırlanmalıdır.

Özel Gereksinimli Öğrenciler için;

1. Gruplar oluşturulurken akran eşleşmesine yer verilerek akran desteği sağlanabilir.
2. Yaşam alanlarına dair riskler ve alınacak tedbirler anlatılırken anlatım görsellerle desteklenerek öğrenme süreci zenginleştirilebilir.
3. Çalışma Yaprakı 1'de yer alan riskli ortamlar ve alınacak önlemleri içeren durumlar olumlu olumsuz örnekleri içerecek şekilde görsellerle desteklenerek öğrencilerin işaretleme gösterme gibi farklı biçimlerde tepki vermesine fırsat yaratacak şekilde düzenlenebilir.

Etkinliği Geliştiren:

Etkinlik Düzenleme Kurulu

Çalışma Yaprağı 1



<p>Bu Ortamlarda Alınabilecek Önlemler veya Yapılması Gereken Davranışlar</p>	
<p>Okul ve Okulun Bahçesi</p>	
<p>Kişisel Güvenliğimiz İçin Riskli Ortamlar ve Durumlar</p>	

Bu Ortamlarda Alınabilecek
Önlemler veya Yapılması
Gereken Davranışlar

Park ve Oyun Alanları



Kişisel Güvenliğimiz İçin Riskli
Ortamlar ve Durumlar

Kişisel Güvenliğimiz İçin Riskli Ortamlar ve Durumlar	Ev ve Evin Odaları	Bu Ortamlarda Alınabilecek Önlemler veya Yapılması Gereken Davranışlar
	 	

Kişisel Güvenliğimiz İçin Riskli Ortamlar ve Durumlar

Trafik (Araç içinde ve yaya olarak)

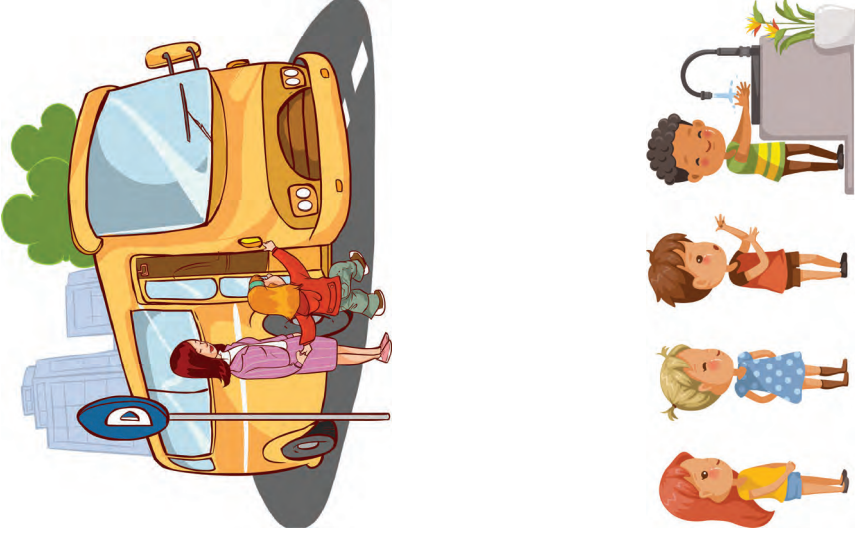

Bu Ortamlarda Alınabilecek Önlemler veya Yapılması Gereken Davranışlar

Kişisel Güvenliğimiz İçin Riskli Ortamlar ve Durumlar	Toplu Yaşam Alanları	Bu Ortamlarda Alınabilecek Önlemler veya Yapılması Gereken Davranışlar
		

4. SINIF ETKİNLİKLERİ

BAŞARI MUMLARIM

Gelişim Alanı	Akademik
Yeterlik Alanı	Eğitsel Planlama ve Başarı
Kazanım/Hafta	Zamanını etkili kullanmanın akademik gelişimine etkisini açıklar. / 3. Hafta
Sınıf Düzeyi	4.Sınıf
Süre	40 dk (Bir ders saati)
Araç-Gereçler	1. Çalışma Yaprağı-1
Uygulayıcı İçin Ön Hazırlık	1. Tüm öğrencilerin görebileceği boyutta pasta görseli hazırlanır. 2. Çalışma Yaprağı-1 öğrenci sayısı kadar çoğaltılır.
Süreç (Uygulama Basamakları):	<ol style="list-style-type: none"> 1. Uygulayıcı sınıfa o gün doğum günü olduğunu ve öğrenciler için küçük bir sürprizi olduğunu söyleyerek derse giriş yapar. Uygulama öncesi hazırlanan 24 mumlu pasta görseli tahtaya sabitlenir. Aşağıdakine benzer bir konuşmaya etkinlik başlatılır: <i>"Sevgili öğrencilerim bugün benim doğum günüm ve sizlere gördüğünüz, üzerinde birçok mum olan pastayı getirdim. Üzerinde kaç mum olduğunu merak ediyor musunuz? Peki, saymak ister misiniz? Evet, pastamızın üzerinde tam 24 tane mum var. Bu mumlar sizce neyi ifade ediyor olabilir?"</i> 2. Öğrencilerin görüşleri alındıktan sonra konuşmaya devam edilir. <i>"Pasta üzerindeki mumlar genelde bizim yaşımız kadar olur. Yani bu dünyada geçirdiğimiz süreyi yıl olarak ifade eder. Ancak bugün bizim pastamızdaki mumlar bir günde bulunan her bir saati ifade ediyor."</i> 3. Öğrencilere Çalışma Yaprağı-1 dağıtılır. Çalışma yaprağında yer alan pastanın üzerindeki mumların her birinin bir saati simgelediği hatırlatılır ve gün içinde yaptıkları etkinliklerden bahsedilir. 4. Bu etkinlikler ile ilgili ana başlıklar belirlenir. Akademik olmayan etkinlikler tahtada sağ tarafa yazılır. (Örneğin: uyku, oyun, TV izleme, evdeki sorumlulukları, anne ve babaya yardım, odayı toplamak.) Akademik etkinlikler ise sol tarafa yazılır. (Örneğin kitap okuma, ödev yapma, ders tekrarı, proje, resim vb.) 5. Öğrencilerden bu başlıklara göre gün içinde akademik etkinliklere kaç mum ayırdıklarını çalışma kâğıdı üzerinde göstermeleri istenir. Bunu yaparken renkli boya kalemleri kullanılabilir. 6. Öğrencilerin Çalışma Yaprağı-1 üzerindeki etkinliği bitince tahtadaki büyük pasta üzerindeki mumlar gönüllü öğrencilere söz hakkı verilerek belirlenen başlıklara göre işaretlenir. Aşağıdaki sorular yöneltilir:

Süreç (Uygulama Basamakları):

- Daha önce bir günü nasıl geçirdiğiniz hakkında hiç düşünmüş müydünüz?
- Bir gününüzü hiç planlamış mıydınız?

7. Planlama yapmanın önemini belirtmek için aşağıdaki konuşma yapılı:

“Çocuklar günümüzü planlamak bizlere daha düzenli yaşama fırsatı verir ve bir güne birçok işimizi sığdırabiliriz. Plansız bir şekilde kafa karışıklığıyla yetiştiremeyeceğimizi düşündüğümüz ödevlerimizi, ev içindeki sorumluluklarımızı -odamızı toplamak, annemize yardım etmek, dolabımızı düzenlemek gibi- plan yaptığımız zaman bizi zorlamadan ve yormadan yetiştirebiliriz.

8. Gün içinde ders çalışma ve kitap okuma gibi akademik faaliyetler için genel olarak ne kadar zaman harcadığı üzerinde durulur. Aşağıdaki örnek sorular tarzında sorularla zamanı planlamanın akademik gelişimleri üzerindeki etkisini anlama ve açıklamalarına yardımcı olunur.

- Yeni şeyler öğrenmek için günde kaç mum ayırdınız?
- Derslerdeki başarınızın artması için sizin bir günde kaç mum kadar çalışmanız gerekir? Siz günde kaç mum çalışıyorsunuz?
- Bir günde derse ayırdığınız süre sınav haftalarında artıyor mu azalıyor mu?
- Sınavlarınızdan ne kadar zaman önce çalışmaya başlamak sınavınızın iyi geçmesi için yeterli oluyor?

9. Akademik faaliyetler için ayırdığımız zamanı etkili ve planlayarak kullanmanın bizim bu süreçte yaptığımız etkinliklerin daha verimli olmasını sağladığı vurgulanarak etkinlik sonlandırılır.

Kazanımın Değerlendirilmesi:

1. Öğrencilerin sürece dönük uygulama yapmalarını sağlamak için günlük çalışma planı oluşturmaları istenir ve öğrencinin akademik etkinliklere ayırdığı zamanın yeterli olup olmadığıyla ilgili geri bildirim alınır.

Uygulayıcıya Not:

1. Tahtaya asılacak pasta görseli Çalışma Yaprağı-1 büyütülerek hazırlanabilir.
2. Okul imkanları uygun ise görsel projeksiyon yardımıyla ya da etkileşimli tahtada renkli olarak yansıtılabilir.
3. Sınıf mevcudunun fazla olması ve süre konusunda sıkıntı yaşanılacağı düşünülmesi durumunda etkinliğin tahtadaki büyük görsel üzerinde yapılacak işaretlemeler kısmı atlanabilir.
4. Okul imkânlarının yetersiz kaldığı ve öğrenci sayısı kadar form çoğaltılamadığı durumlarda, etkinlik tahtada büyük görsel üzerinde, öğrencilerden istekli olanlara söz hakkı verilerek işaretlemeler yapıp diğer öğrencilerin günlük zaman çizelgelerini kendi kâğıtları üzerinde göstermesiyle gerçekleştirilebilir.

Özel gereksinimli öğrenciler için;

1. Çalışma yaprağı kontrast renkteki zeminde hazırlanarak materyaller uyarlanabilir.
2. Öğrencinin gününü planlarken akademik düzeyi dikkate alınarak sorulan sorular sınırlandırılabilir.

Etkinliği Geliştiren:

Kübra ACAR KALAY

Çalışma Yapağı 1

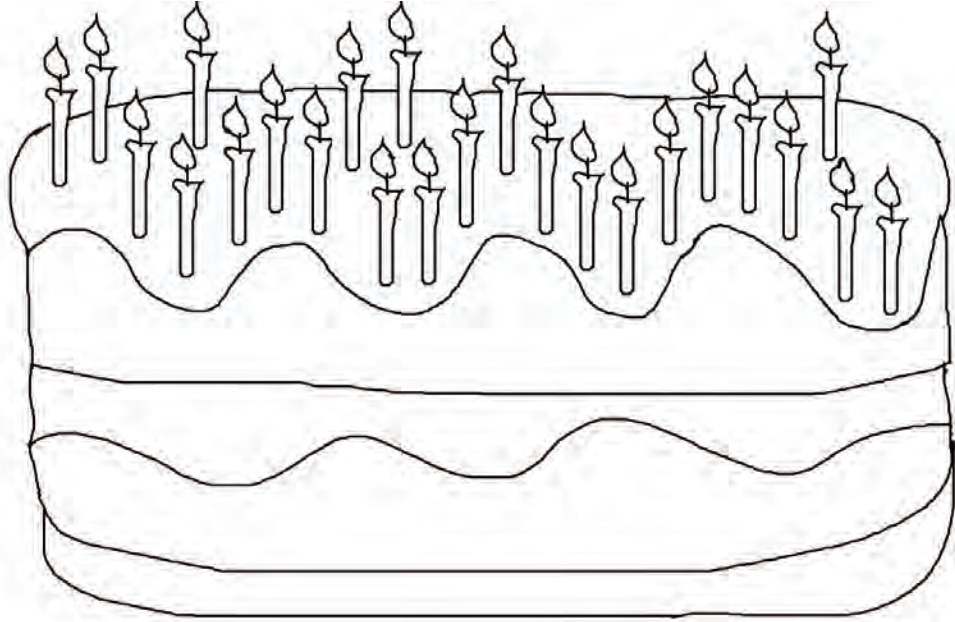
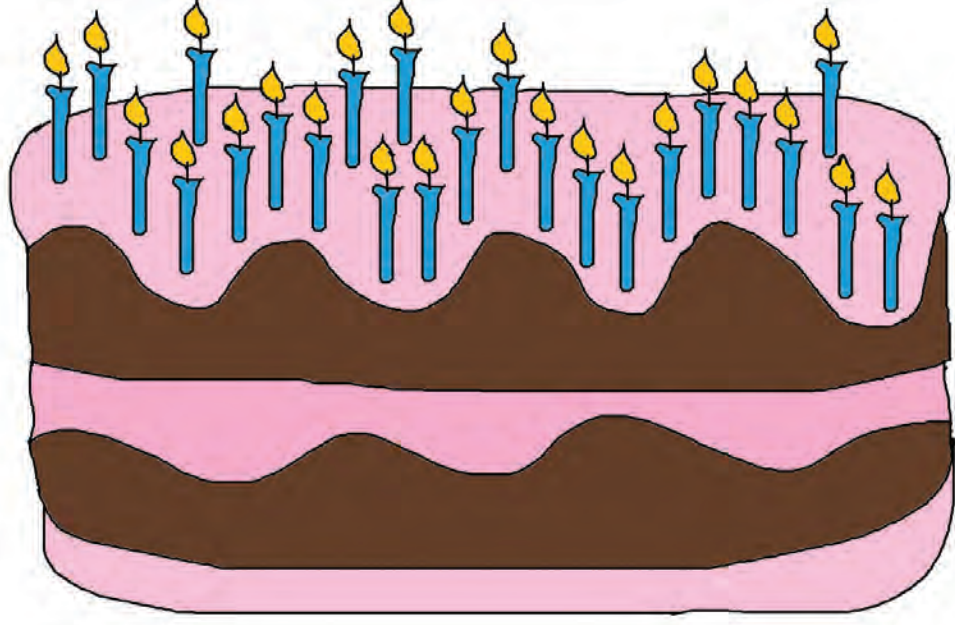

(Üzerinde 24 mum olan bir pasta örneği kullanılır. Renkli hali uygulayıcının tahtada kullanması için, boş hali ise öğrencilere verilecek çalışma kâğıtlarında kullanılır.)

4. SINIF ETKİNLİKLERİ

NEDEN ÖYLE HİSSETMİŞ?

Gelişim Alanı	Sosyal Duygusal
Yeterlik Alanı	Duyguları Anlama ve Yönetme
Kazanım/Hafta	Her duygunun hissedilebilir olduğunu fark eder. / 4. Hafta
Sınıf Düzeyi	4.Sınıf
Süre	40 dk (Bir ders saati)
Araç-Gereçler	1. Çalışma Yaprağı-1 2. Kutu/torba 3. Her öğrenci için A4 kâğıdı
Uygulayıcı İçin Ön Hazırlık	1. Çalışma Yaprağı-1’de yer alan duygular her bir öğrenciye bir tane duygu verilecek şekilde çoğaltılır, kesilir, katlanır, kutu/torba içine konulur.
Süreç (Uygulama Basamakları):	1. Öğrencilere etkinliğin amacının her duygunun hissedilebilir olduğunu fark etmek olduğu açıklanır. 2. Öğrencilere insanların hissedebilecekleri duyguların neler olduğunu düşünmeleri için aşağıdaki soru yöneltilir. <i>“Bizler doğduğumuzdan beri çeşitli duygular yaşıyoruz değil mi? Hangi duygular vardı hissettiğimiz?”</i> 3. Öğrenciler çeşitli duygu isimlerini söyledikten sonra, “Sizlere bazı duyguların yazılı olduğu kâğıtlar hazırladım; bazıları az önce saydığımız, bazıları da benim aklıma gelen başka duygular. Şimdi hepinizin birer tane kâğıt çekmenizi istiyorum. Ama çektiğiniz kâğıdı sadece kendiniz okuyun, arkadaşlarınıza göstermeyin.” denilir ve her öğrencinin kutu/torbadan bir tane kâğıt çekmesi sağlanır. 4. Öğrencilere “Sizden elinizdeki kâğıtta yazan duyguyu düşünmenizi istiyorum.” açıklaması yapılır ve aşağıdaki sorularla öğrencilerin ellerindeki duygulara odaklanmaları sağlanır. <ul style="list-style-type: none">• Ne gibi durumlarda bu duygu hissedilir?• Bu duyguyu hissederken insanların yüzünde ve vücudunda neler olur?• Bu duygu hissedildiğinde insanlar ne yapar? Bu soruların cevaplarını sessizce düşünün.” 5. Öğrencilere boş kâğıtlar dağıtılır. <i>“Şimdi sizlerden kısacık bir hikâye yazmanızı istiyorum. Hikâyenizin bir kahramanı olsun. Kahramanınız elinizdeki kâğıtta yazan duyguyu hissediyor. Acaba kahramanınızın bu</i>

Süreç (Uygulama Basamakları):

duyguyu hissetmesine neden olan olay neymiş, nasıl bir durum yaşamış olabilir? Bunu düşünün ve bu olayı hikâyenizde yazın ama hissettiği duygu kelimesi hikâyenizde geçmesin. Sonra o duyguyu biz bulmaya çalışacağız." denilir ve öğrencilerin hikâyelerini yazmaları için yeterli süre tanınır.

6. Sınıfın genelinin hikâyeleri bittiğinde "Süremiz sona erdi çocuklar. Kimler hikâyesini okumak ister? Bizler de dinlerken hangi duygu olduğunu bulmaya çalışalım." diyerek gönüllü öğrencilerin hikâyelerini okumaları istenir.
7. Sınıf mevcuduna göre yeterli sayıda öğrencinin hikâyelerini okuması sağlanır ve hikâyelerdeki kahramanların hangi duyguyu hissetmiş olabileceği sınıfça bulunur.
8. Aşağıdaki sorular yöneltilerek öğrencilerin duygu ve düşüncelerini paylaşmaları cesaretlendirilir.
 - Bu etkinlikte konuştuğumuz duygulardan hangisini daha çok yaşadınız?
 - Daha önce yaşamadığınız duygu/duygular var mı?
 - Bu etkinlik süresince kendini nasıl hissettiniz?
9. Öğrencilere "Gördüğünüz gibi bütün kahramanlarımız farklı farklı olaylar ve bu olaylar nedeniyle çeşitli duygular yaşamışlar. Bizler de günlük hayatımızda çeşitli duygular hissetmemize neden olan olumlu veya olumsuz olaylar ya da durumlar yaşayabiliriz, ancak duygularımızı olumlu ya da olumsuz olarak ayırmamalıyız. Her duygu biz insanlar içindir." şeklinde bir açıklama yapılarak süreç sonlandırılır.

Kazanımın Değerlendirilmesi:

1. Öğrencilerin bir hafta boyunca gün içinde hissettikleri duyguları ve bu duyguya neden olan olayı ya da durumu akşamları not etmeleri, bu şekilde bir duygu günlüğü tutmaları, bir hafta sonra duygu günlüklerini sınıfa getirmeleri ve gönüllü öğrencilerin sınıfla paylaşmaları istenebilir.

Uygulayıcıya Not:

1. Hikâye yazımında öğrencilerin verilen süre içinde yazıp bitirmeleri teşvik edilir. Sınıfın geneli yazımını bitirdiğinde etkileşime başlanır, hikâyesini bitirmemiş olan öğrencilerin sonra yazmaya devam edebilecekleri söylenir.
2. Öğrenciler hikâyelerini yazarken yakından gözlemlenir ve öğrencilerin hangi duygu kâğıdını çektiği tahmin edilir. Böylece hikâye okuma paylaşımı sırasında farklı duygular içeren hikâyelerin paylaşılması sağlanmalıdır.

Özel gereksinimli öğrenciler için;

1. Çalışma yaprağında yer alan duyguların görselleri hazırlanarak materyal uyarlaması yapılabilir.
2. Öğrencinin düzeyine göre sunulan duyguların sayısı azaltılarak etkinlik basitleştirilebilir.
3. Hikâye yazma yerine öğrenciden jest, mimik ve bedensel hareketlerle duyguları ifade etmesi istenerek farklı şekillerde tepki vermeleri sağlanabilir.
4. Duygu günlüklerini sesli ya da görsel olarak hazırlamaları sağlanarak öğrenme ürünleri farklılaştırılabilir.

Etkinliği Geliştiren:

Mehtap AKKURT

Çalışma Yaprağı 1

DUYGU LİSTESİ

Mutluluk	Kızgınlık	Meraklılık	Üzülme
Korkma	Gurur duyma	Utanma	Şaşkınlık
Heyecan	Çılgınlık	Coşku	Güven
Sevinç	Öfke	Hayal kırıklığı	Eğlenme
Tiksinme	Yalnızlık	Başarma	Şefkat

4. SINIF ETKİNLİKLERİ

AYŞE VE DUYGULARI

Gelişim Alanı	Sosyal Duygusal
Yeterlik Alanı	Duyguları Anlama ve Yönetme
Kazanım/Hafta	Her duyguyu hissetmenin doğal olduğunu fark eder. / 5.hafta
Sınıf Düzeyi	4.Sınıf
Süre	40 dk (Bir ders saati)
Araç-Gereçler	1. A4 kâğıt 2. Çalışma Yaprağı-1
Uygulayıcı İçin Ön Hazırlık	1. Öğrenci sayısı kadar A4 kâğıdı sınıfa getirilir.
Süreç (Uygulama Basamakları):	<ol style="list-style-type: none">1. Etkinliğin amacının her duyguyu hissetmenin doğal olduğunu fark etmek olduğu açıklanır.2. Öğrencilere Çalışma Yaprağı-1’de yer alan hikâye okunur.3. Aşağıdakilere benzer sorular sorularak öğrencilerin düşünmeleri ve gönüllü olanların paylaşımında bulunmaları istenir:<ul style="list-style-type: none">• Ayşe duygularını göstermekte neden zorluk yaşıyor olabilir?• Ağaç Ayşe’ye duygularla ilgili ne anlattı?• Size göre tüm duygular doğal mıdır?• Siz şu an nasıl hissediyorsunuz?4. Öğrencilere birer A4 kâğıdı dağıtılır ve aşağıdaki açıklama yapılır: “Şimdi sizlerden Ayşe’nin rüyadan önceki ve rüyadan sonraki yüz ifadelerini çizmenizi istiyorum. Daha sonra bu resminize bir isim, bir slogan vermenizi istiyorum.”5. Öğrencilere resimlerini tamamlamaları için belirli bir süre verilir. Öğrencilerin etkinlikleri tamamlandıktan sonra gönüllü öğrencilerden çizimlerine ilişkin paylaşımında bulunmaları istenir.6. Öğrencilere aşağıdakine benzer bir açıklama yapılarak süreç sonlandırılır: “Çocuklar hayatımızda çoğu zaman farklı olaylarla, durumlarla karşılaşır, farklı duygular hissederiz. Bunların hepsi doğal ve yaşanabilir duygulardır. Eğer böyle her durumda farklı hissetmeseydik, mesela hep mutluluk hissetseydik hayat çok sıkıcı olurdu ve mutluluğun hiçbir anlamı kalmazdı. Mutlaka üzüldüğümüz, kızdığımız, korktuğumuz ve şaşırduğumuz zamanlar da olacak ve her biri yaşamamız gereken, hayatımıza renk katan duygulardır. Mesela ben bir kediyi

Süreç (Uygulama Basamakları):

severken, bir çiçeği koklarken çok mutlu ve iyi hissederim. Ayağım takılıp düştüğümde acı hissederim. Biz bu çeşit çeşit ama hepsi ayrı güzel duygularımız sayesinde iyi ve sağlıklı olduğumuzun farkına varırız."

Kazanımın Değerlendirilmesi:

1. Öğrencilerin evde şimdiye kadar yaşadıkları mutluluk, üzüntü, öfke, korku, şaşkınlık, tikslenme ve küçümseme duygularına yönelik birer örnek yazıp, o duygu ifadesini çizip, sonraki gün gönüllü olanlardan sınıfla paylaşımları istenebilir.

Uygulayıcıya Not:

Özel gereksinimli öğrenciler için;

1. Çalışma Yaprağı-1'de yer alan hikâye küçük parçalara bölünerek etkinlik basitleştirilebilir.
2. Etkinlik içerisinde yer alan duygu çeşitliliği sınırlandırılarak öğrenme içeriği farklılaştırılabilir.
3. Etkinlik görsellerle desteklenerek materyal uyarlanabilir.

Etkinliği Geliştiren:

Ayşe ÖZKAN

Çalışma Yaprağı 1



Çok uzak diyarlarda yaşayan bir ailenin Ayşe adında küçük bir kızları varmış. Ayşe hissettiği duyguları kimselere gösteremezmiş. Her zaman mutlu olması gerektiğine inanmış. Bazen üzülse de mutlu gibi davranırmış. Korktuğu zamanlar bunu gizlemeye çalışırmış. Bu nedenle arkadaşları, anne ve babası onun ne hissettiğini ne düşündüğünü bir türlü anlayamazmış.

Bir gün rüyasında rengarenk çiçekleri olan kocaman bir ağaç görmüş. Ağaç ona "Küçük Ayşe merhaba ben seninle arkadaş olmak istiyorum ancak senin ne hissettiğini

anlamakta bazen zorluk çekiyorum. Sana, beni ben yapan hazinemi göstermek istiyorum.” demiş ve çiçeklerinin renklerini aniden sadece sarı, sadece mavi, sadece yeşil, sadece siyah yapmış. Sonrasında ise ilk baştaki gibi rengarenk haline geri dönmüş. Ayşe’ye “Ben de bazen tek renk olabilirim diye düşünüyorum, mesela bazen sadece sarı olmak gibi ama sonra kendi hazinemden beni rengarenk ve çok güzel yapan şeyin birçok rengi içimde barındırmak olduğunu hatırlıyor ve renkli halime bayılıyorum. Senin içinde, benimkinden de kocaman bir hazine olduğunu biliyorum. İçindeki her renk duyguyu kabul ettiğinde daha güzel bir yaşamın seni beklediğini de biliyorum. Sen tek bir rengi seçersen, dünyanın sadece tek bir renge boyanır diye düşünüyorum. Diğer renklerin hayatına katacağı enerjiyi, çeşitliliği yani yaşamının zevkini göremezsin diye endişe ediyorum. Sen de bundan sonra tüm duygularını doya doya yaşamaya ne dersin. Araştır, bilgi edin, duyguların hepsini tanı. Her şey senin elinde, tüm hepsi içindeki hazinende...” demiş ve küçük Ayşe’nin ellerine renklerini bırakarak uzaklaşmış.

Ayşe uyandığında bu rüyasından çok etkilenmiş. Ağacın söylediklerini uygulamaya karar vermiş. Duyguları araştırmış, her duygunun ifadesini gösteren resimleri incelemiş, ailesiyle ve arkadaşlarıyla duygular hakkında konuşmuş, duygularla ilgili filmler izlemiş. Böylece bu konuda çok bilgilenmiş ve kendisi de hayatın tüm renklerini yaşamaya karar vermiş. Mutlu olduğunda bunun tadını çıkarmış, üzüldüğünde üzüntüsünü yaşamış. Korktuğu anlarda bunun normal olduğunu anlamış. Şaşkınlığını gizlememiş. Öfkesini de konuşarak dile getirmeyi öğrenmiş. Tiksindiği şeyler olduğunda bunun normal olduğunu ve küçümseme duygusunu da hissettiğini fark etmiş. Hayatın her rengini doyasıya yaşamış.

4. SINIF ETKİNLİKLERİ

KİM NEYİ İYİ YAPIYOR?

Gelişim Alanı	Kariyer
Yeterlik Alanı	Kariyer Farkındalığı
Kazanım/Hafta	Sanatsal ve sportif etkinliklerde başarabildiklerini ayırt eder. / 6. Hafta
Sınıf Düzeyi	4.Sınıf
Süre	40 dk (Bir ders saati)
Araç-Gereçler	1. Çalışma Yaprağı-1 2. Boya kalemleri
Uygulayıcı İçin Ön Hazırlık	1. Çalışma Yaprağı-1 öğrenci sayısı kadar çoğaltılır.
Süreç (Uygulama Basamakları):	<ol style="list-style-type: none"> 1. Uygulayıcı tarafından sınıf selamlanır ve "Bugün bizi başkalarından ayıran ve başarılı olduğumuz özelliklerimizden söz edeceğiz" açıklaması yapılarak etkinlik başlatılır. 2. Tahtaya sanat ve spor alanında başarılı olan, ödül almış "Haluk BİLGİNER, Cem YILMAZ, Sezen AKSU, Çağla BÜYÜKAKÇAY, Sümeyye BOYACI, Cedi OSMAN" gibi birkaç isim yazılarak öğrencilere "Bu kişilerin en iyi yaptıkları ve rahatlıkla başardıkları işler nelerdir?" sorusu sorulur. 3. Öğrencilerden gelen paylaşımlar alındıktan sonra aşağıdaki sorularla sınıf içi etkileşim sürdürülür: <ul style="list-style-type: none"> • Aranızda sesi güzel olan, güzel şarkı söyleyen kimler var? • Bir müzik aleti çalmayı kimler biliyor? • Aranızda güzel resimler yapan kimler var? • Aranızda en iyi futbol oynayan kim? • Ahşap ve taş boyamakta, maket yapmaktan ya da buna benzer etkinliklerde başarılı olan var mı? 4. Öğrencilere Çalışma Yaprağı-1 dağıtılır ve "Şimdi sizlerden dağıttığım Çalışma Yaprağı-1'de yer alan spor, sanat ve müzik aktivitelerini incelemenizi istiyorum. Ardından Çalışma Yaprağı-1'de yer alan faaliyetlerden rahatlıkla başarabildiklerinize ait yıldızı maviye, rahatlıkla başaramadıklarınızı kırmızıya, uğraşır ve çaba harcarsanız başarabileceğinizi düşündüklerinizi de sarı renge boyamanızı istiyorum" açıklaması yapılarak formu doldurmaları için 5 dk süre verilir. 5. Çalışma Yaprağı-1 öğrenciler tarafından tamamlandıktan sonra gönüllü

Süreç (Uygulama Basamakları):

öğrencilerin paylaşımları alınır. Aşağıdaki sorularla sınıf içi etkileşim sürdürülür.

- Hangi sanatsal ya da sportif etkinlikleri rahatlıkla başarabildiğinizi fark ettiniz?
- Hangi sanatsal ya da sportif etkinlikleri başarmakta zorlandığınızı ayırt ettiniz?
- Hangi sanatsal ya da sportif etkinlikleri uğraşır ve çaba gösterirseniz başarabileceğinizi düşünüyorsunuz?
- Eskiden yapmakta zorlandığınızı ancak şimdi rahatlıkla yapabildiğinizi sanatsal ya da sportif etkinlikler var mı? Bunu nasıl başardınız?

6. Öğrencilerden gelen paylaşımların ardından aşağıdakine benzer bir açıklama ile süreç sonlandırılır:

"Yaşamımızda eğlence güç, özgürlük gibi ihtiyaçlarımızı karşılamamızı sağlayan birçok sanatsal ve sportif etkinlikler bulunmaktadır. Gördüğümüz gibi hepimizin kolaylıkla başarabildiği ve öğrenirse başarabileceği etkinlikler vardır. Bazılarımız resimde, bazılarımız sporda, bazılarımız müzik ya da el sanatlarında daha kolay başarı elde edebilirler. Ancak bazı etkinlikleri de diğerleri gibi iyi yapabilmek için o etkinlikler üzerinde uğraşmalı ve çaba göstermeliyiz."

Kazanımın Değerlendirilmesi:

1. Öğrencilerden etkinlik sırasında boyamış oldukları uğraşıp çaba harcarlarsa başarılı olabileceğini düşündükleri etkinliklerden birini seçerek bir eylem planı hazırlamaları istenir. Bir aylık süreç boyunca seçtikleri sanatsal/sportif etkinlikleri başarmak adına yapacakları eylemleri planlamaları istenir.

Uygulayıcıya Not:

1. Etkinlik sürecinde ikinci basamakta belirtilen isimlere alternatifler üretilebilir. Bu isimler belirlenirken sanatsal ya da sportif etkinliklerde başarılı olan, ödüllü kişiler belirlenmesine dikkat edilmelidir.

Özel gereksinimli öğrenciler için;

1. Çalışma yaprağında yer alan yıldızların boyutu ve yazıları büyütülerek görme bakımından işlevsel hale getirilebilir.
2. Soruların yanıtlarına ilişkin ipucu verilerek hatırlatmalar yapılabilir.
3. Çalışma yaprağında yer alan yıldızları boyamak yerine öğrencilerden üzerine o renk kalem ile çarpı konulması istenerek farklılaşan tepki fırsatları oluşturulabilir.

Etkinliği Geliştiren:

Savaş SESLİ

Çalışma Yaprağı 2

Sarı	Kırmızı	Mavi
Başarabileceklerim (Çalışırsam)	Başaramadıklarım	Başarabildiklerim

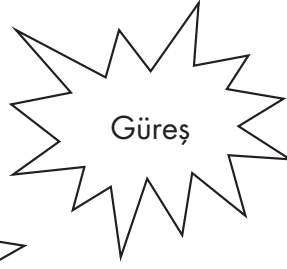
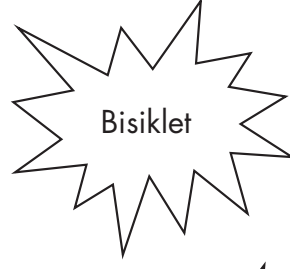
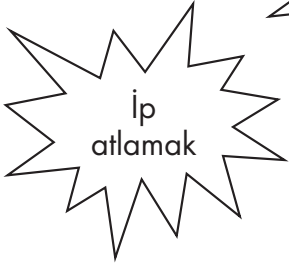
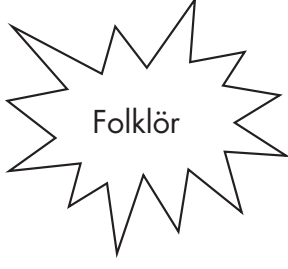

Jimnastik
yapmak

Taekwondo

Judo
yapmak

Heykel
yapmak

Halı
dokumacılığı

Çinicilik

Ahşap Maket
yapımı

Teniz
oynamak

Hat
sanatı

Ritim
tutmak

Bakır
işçiliği

Çömlekçilik ve
seramik işçiliği

Tenis
oynamak

Çinicilik

..... sporu
yapmak

..... sporu
yapmak

4. SINIF ETKİNLİKLERİ

BAŞEDEBİLİRİM!

Gelişim Alanı	Sosyal Duygusal
Yeterlik Alanı	Kişisel Güvenliğini Sağlama
Kazanım/Hafta	Akran baskısıyla baş etmede uygun yolları kullanır. / 7. Hafta
Sınıf Düzeyi	4.Sınıf
Süre	40 dk (Bir ders saati)
Araç-Gereçler	1. Çalışma Yaprağı-1 2. Çalışma Yaprağı-2 3. Etkinlik Bilgi Notu
Uygulayıcı İçin Ön Hazırlık	1. Etkinlik Bilgi Notu uygulama öncesinde okunur. 2. Çalışma Yaprağı-1 ve Çalışma Yaprağı-2 sınıfta yansıtılabilecek ya da tahtaya asılabilecek şekilde hazırlanır. 3. Öyküdeki senaryoya benzer EBA dokümanları da kullanılabilir.
Süreç (Uygulama Basamakları):	1. Etkinliğin amacının akran baskısıyla baş etmede uygun yolları kullanmak olduğu söylenerek etkinliğe başlanır. 2. Çalışma Yaprağı-1’de yer alan öykü tahtaya asılır/yansıtılır ve uygulayıcı tarafından öğrencilere okunur. 3. Öykü okunduktan sonra öğrencilerin öyküde geçen olaylara ilişkin görüşleri alınır. 4. Öğrenci görüşleri alındıktan sonra aşağıdaki sorular sorularak süreç devam ettirilir. <ul style="list-style-type: none">Selim’in yerinde olsanız siz ne yapardınız?Selim bu durumda nasıl hareket etmeli?Selim neden Can’ın söylediklerini yapmak zorunda hissediyor olabilir?Selim kimden/kimlerden yardım istemelidir?Çağrı’nın yerinde olsanız ne yapardınız?Çağrı’yı gören, olayı gözlemleyen diğer öğrenciler/kişiler neler yapmalıdır?Selim’in yaşadığı durum ile Çağrı’nın yaşadığı durum arasında nasıl bir fark var? Nasıl bir ilişki var?

Süreç (Uygulama Basamakları):

5. Çalışma Yaprağı-2 tahtaya asılır/yansıtılır ve öğrencilere okunur.
6. Gönüllü öğrencilerden Çalışma Yaprağı-2'de yer alan akran baskısıyla başa çıkma ifadelerini canlandırmaları istenir.
7. Etkinliğin sonunda uygulayıcı tarafından öğrencilerin anlattıkları akran baskıyla baş etmede kullanılacak yollar özetlenerek etkinlik sonlandırılır.

Kazanımın Değerlendirilmesi:

1. Öğrencilerin akran baskıyla baş etmede öğrendikleri becerileri-yolları ayna karşısında prova yapmaları istenir.

Uygulayıcıya Not:

1. Bu etkinlikte sadece akran baskısıyla baş etme becerileri-yolları üzerine odaklanılmalıdır.
2. Uygulamalar sırasında öğrenci/öğrencilerden risk içeren akran baskılarına maruz kaldıklarını ifade eden olursa okul rehberlik servisiyle iş birliğine gidilmelidir.

Özel gereksinimli öğrenciler için;

1. Çalışma Yaprağı-1 de yer alan öykü okunurken aynı zamanda görselleri de öğrencilere gösterilerek öğrenme süreci farklılaştırılabilir.
2. Öykü ile ilgili sorular yanıtlanırken öğrencilere hatırlatıcı ipuçları verilebilir.
3. Çalışma Yaprağı-2 puntosu büyütülerek veya görselleri de yanlarına yapıştırılarak görme bakımından işlevsel hale getirilebilir.

Etkinliği Geliştiren:

Hicran ÇETİN GÜNDÜZ

Çalışma Yaprağı 1

Can ve arkadaşları okulda diğer öğrencilerin korktuğu zorbaca davranan çocuklardı. Can her gün okul servisinden inerken etrafa kısıp ve korku salan gözlerle bakar ve öğrencilere çeşitli isimler takardı. Dağhan, Selim ve Nihal’de de sık sık bu olaylar yaşanırken Can’ın yanında durur ve diğer öğrencilere isim takar, kendi aralarında dalga geçerlerdi. Hatta kimi zaman öğrencileri zorlayarak kendi ödevlerini yaptırdıkları, yiyeceklerini ellerinden aldıkları da olurdu. Bu konuda en çok mağdur olan da Çağrı’ydı. Artık Can’ı görünce korkudan başını önüne eğiyor ve kaçmaya çalışıyordu. Ne yapacağını hiç bilmiyordu. Ancak tüm bu olaylar olurken Selim sık sık bir şeylerin yolunda gitmediğini düşünüyordu. Selim, Can ve diğer çocukları eğlenceli bulup sıklıkla onlarla geziyordu. Ancak içine sinmeyen bir şey vardı! Okuldaki çocuklara isim takarken, ya da yiyeceklerini isterken iyi hissetmiyordu. Bir taraftan da arkadaşlarını kaybetme korkusu yaşıyordu. Can ne zaman “Selim hadi bakalım git ve bu günkü ödevlerimizi yaptır şu gelen çocuklara” ya da “bugün sınıfta Murat ile konuşmanızı istemiyorum” dese içi sıkılıyordu. Çoğu zaman Can’ın istediği gibi giyinmek zorundalardı. Yaptığının doğru olmadığını düşünse de dışlanacağına, bir daha onunla konuşmayacaklarına inandığı için Can ve diğer çocukların kendisine söylediklerini yapıyordu. İyi arkadaş olmak bunu gerektirmez miydi? Bir gün Can yine Selim’den Çağrı’yı servise binerken yakalamasını ve defterini almasını istedi. Selim artık buna devam etmek istemiyordu!

Çalışma Yaprağı 2

Akran ifadesi benzer yaş aralığındaki bireyleri ifade etmektedir. Akran baskısı ise akranlarınızın siz istemeseniz bile bir işi size yaptırmak için baskı yapması ya da arkadaşlarınızın kaybetmemek için yapmak zorunda hissettiğiniz durumları anlatır. Aşağıda akran baskısı ile karşılaşınca yapabileceğiniz davranışlara örnekler verilmiştir. Bu örnekleri deneyerek akran baskısı yaşadığınızda neler yapabileceğinizi daha iyi anlayabilirsiniz.

Akran baskısından uzaklaşmak için;

- Kendi inandığınız düşünceleri, değerlerinizi gözden geçirin.
- Kendinize güven duyun.
- Arkadaşlarınızı seçerken sizinle benzer düşüncelere, değerlere, özelliklere sahip olup olmadığını değerlendirin.

Akran baskısı ile baş etmede kullanılabilecek yollar;

1. Kendinize güven duyun.
2. Derin bir nefes alın.
3. Karşınızdaki kişiye bakın.
4. Söyleyeceğiniz kelimeleri bulun.
5. Sakin ve güvenli bir ses tonu kullanın.
6. Kendinden emin bir şekilde 'Hayır!' deyin.

Hayır! bunu yapmak istemiyorum.

Hayır! başka bir yol bulabiliriz.

Hayır! bu davranışları yapmaya devam etmek istemiyorum

Hayır! (Başka bir şey söylemeden uzaklaş)

7. Baskı ya da dikkati başka yöne çekmek için mizahı kullan.

Bence ödevlerimizi yapmak için yeterince zekiyiz. Neden sıradaki zekiler biz olup gücümüzü göstermeyelim ki!

8. Doğrudan duygularınızı paylaşın ve baskı altında hissetmekten hoşlanmadığınızı belirtin.

Bunu yapmak zorunda olmak istemiyorum. Bu benim canımı sıkıyor. Arkadaşım olarak sana değer veriyorum ancak arkadaşlığımızı daha güzel yollardan güçlendirmek istiyorum.

9. Hayır! dediğinizden emin olun.

10. Kendinizi rahatsız hissediyorsanız oradan uzaklaşın.

11. Akran baskısıyla karşılaşmaya devam ediyorsanız güvendiğiniz bir yetişkinle konuşun (Öğretmeniniz, rehber öğretmeniniz/okul psikolojik danışmanı, aileniz vb.)

12. Arkadaşlığınızı değerlendirin ve yeni arkadaşlar edinin. Unutmayın! Birisi size, yaptığınız herhangi bir şeyi yapmanız için baskı yapıyorsa doğru arkadaş olmayabilir. Direnme ve reddetme hakkınız var.

13. Akranlarınızın akran baskısına maruz kaldığını görüyorsanız güvendiğiniz bir yetişkinden yardım isteyebilirsiniz.

ETKİNLİK BİLGİ NOTU¹

Akran Baskısı Nedir?

Akran ifadesi benzer yaş aralığındaki bireyleri ifade etmektedir. Akran baskısı ise akranın istekliliği olmasa bile bir eylemi gerçekleştirmek veya gerçekleştirmemek için akran gruplarından görmüş oldukları baskı olarak tanımlanabilir. Akran baskısında bireye bir şey yaptırma konusunda ısrar etme ya da cesaretlendirme söz konusudur. Genellikle akran baskısı bir guruba dâhil olabilmek ya da guruptan dışlanmamak için, akranlarından saygı görebilmek için akranların söylediklerini yapmak şeklinde gerçekleşir. Bazı çocuklar sevilme, uyum sağlamak veya diğer çocukların gruba birlikte gitmezlerse onlarla dalga geçebileceklerinden endişe ettikleri için akran baskısına teslim olur. Bu yapının merkezinde, bireyin akranlarından belirli şeyleri yapmaları için baskı yaşadıkları fikri yatar. Akran baskısı moda konusunda olabileceği gibi sağlığa zararlı davranışların yapılması ya da bir kişiye zorbalık yapılmasını isteme gibi bir konuda da olabilir. Akran baskısı temelde sosyal bir baskıdır. Birisinin akran zorbalığı yapıp yapmamasında da etkilidir. Akranlara uyum sağlamak için boyun eğip zorbalık davranışı gerçekleştirilebilir. Zorbalık yapan akran gruplarına girildiğinde bu gruba giren akranların da baskı nedeniyle zorba davranışlar sergileme olasılığı yüksektir.

Akranlar nasıl etki altına alınır?

- Akran baskısı akrandan doğrudan gelebilir. Akranına neler yapması gerektiğini söyleyerek davranışa yönlendirilir.
- İstedikleri davranışın gerçekleşmesi için kızdırabilir ya da ikna edebilirler.
- Bazen hiçbir şey söylemeyebilirler, bunun yerine akranı dışlanmış gibi davranarak veya görmezden gelerek baskı altına alabilirler.
- Bir şey yapmadığı için kötü hissettirecek sözler kullanarak zorlayabilirler.
- Neden o davranışı yapması gerektiğiyle ilgili nedenler sunarak ikna edebilirler.
- Arkadaşlığı sona erdirmeye tehditinde bulunarak ikna edebilirler.
- Sözsüz mesajlarla gurubun geri kalanının aynı şekilde giyinmesi ya da davranması yoluyla gerçekleştirilebilir.

'Akran Baskısına' örnek olabilecek davranışlar;

- Akranların kuralları çiğnemeleri için ısrar etmek,
- Okul etkinliklerinden uzak durmak için ısrar etmek,
- Bir başka gurubu ya da akranı dışlamak için ısrar etmek,
- Sağlık için riskli olabilecek bir davranış ya da tehlikeli bir davranış yapmak için cesaretlendirmek ya da ısrar etmek (okulda güvenli olmayan bir duvara çıkma, güvenli olmayan bir yere gitme vb.)
- İstemediği halde başka bir guruba ya da akranı zorbalık uygulama, kötü davranışlarda bulunma konusunda baskı yapmak,
- "Sadece bir defa dene ne olacak ki" diyerek istemediği bir şeye zorlamak.

1 KAYNAK:

- Coşkun, Y., ve Kurnaz, A. (2009). İlköğretim öğrencilerinin benlik saygısı ve akran baskısı düzeyi ilişkisi üzerine bir inceleme. Sakarya Üniversitesi Eğitim Fakültesi Dergisi, (17), 112-129.
- Dhull, P. & Beniwal, R. (2017). Dealing with Peer Pressure, Online International Interdisciplinary Research Journal, 7, 256-263.
- Santor, D. A., Messervey, D., & Kusumakar, V. (2000). Measuring peer pressure, popularity, and conformity in adolescent boys and girls: Predicting school performance, sexual attitudes, and substance abuse. Journal of Youth and Adolescence, 29(2), 163-182.
- İyi, Z. (2020). Korunmaya ihtiyacı olan 12-18 yaş grubu çocukların riskli sağlık davranışlarının ve akran baskısının değerlendirilmesi, Yayınlanmamış Yüksek Lisans Tezi, Karadeniz Teknik Üniversitesi Sağlık Bilimleri Enstitüsü.

4. SINIF ETKİNLİKLERİ

ORMANDA EŞSİZ BİR AĞACIM

Gelişim Alanı	Sosyal Duygusal
Yeterlik Alanı	Benlik Farkındalığı
Kazanım/Hafta	Kendisinin özel olduğunu fark eder. /8. hafta
Sınıf Düzeyi	4.Sınıf
Süre	40 dk (Bir ders saati)
Araç-Gereçler	1. Resim kâğıdı 2. Boya kalemleri
Uygulayıcı İçin Ön Hazırlık	1. Öğrencilerden etkinlik öncesinde boya kalemlerini yanlarında getirmeleri istenir. 2. Öğrenci sayısı kadar resim kağıdı hazır bulundurulur.
Süreç (Uygulama Basamakları):	<ol style="list-style-type: none"> 1. Uygulayıcı tarafından ısınma etkinliği olarak "Bil Bakalım Ne?" oyunu ile süreç başlatılır. 2. Bil Bakalım Ne? oyununda ebe olacak öğrencinin seçimi için sınıf listesinden göz kapatılarak rastgele öğrenci seçimi yapılır. Ebe olan öğrencinin sınıf dışında beklemesi istenir. Bu sırada diğer öğrencilerle ebeye anlatılacak nesne/hayvan/meyve sınıfça tartışılır. Öğrencilere herhangi bir şeyi seçebilecekleri ancak önemli olanın seçilen nesne/hayvan/meyvenin kendine has olabildiğince fazla özelliklerini bulup anlatabilmeleri olduğu açıklanır. Örneğin seçtikleri hayvan ise onun ismini vermeden olabildiğince o hayvana özel özelliklerin sıralanması gerekeceği belirtilir. Sınıfça bir seçim yapılır ve öğrencilerden ebe sınıfa girene kadar seçilen nesneye ilişkin özellikleri düşünmeleri ve gönüllü olanlardan ebe içeri girdiğinde ona açıklamaları istenir. Ebe olan öğrenci sınıfa davet edilir ve gönüllü öğrencilerin seçilen nesnenin özelliklerine ilişkin açıklamaları ile nesneyi tahmin etmesi sağlanır. 3. Isınma etkinliğinden sonra çevremizde ve doğada var olan tüm canlıların, meyvelerin, hayvanların, bitkilerin kendine özgü özellikleri olduğu ve bu çeşitliliğin insanlar için de geçerli olduğu açıklanır. İnsanların da kendine has özellikleri ile birbirinden farklı, biricik ve özel oldukları vurgulanır. 4. Bu oyunun ardından öğrencilere resim kâğıdı dağıtılır. Öğrencilerden boya kalemlerini çıkarmaları ve kendi özelliklerini düşünerek bir ağaç resmi çizmeleri istenir. Öğrencilerin kendi özelliklerini düşünmelerine yardımcı olmak ve rahatça çizmelerini sağlamak için aşağıdaki açıklama yapılır: <i>"Çocuklar, önce hepinizden gözlerinizi kapatıp kendi özellikleriniz üzerine düşünmenizi istiyorum. Bu özellikleriniz dış görünüşünüz, sosyal yönünüz,</i>

Süreç (Uygulama Basamakları):

duygusal özellikleriniz, hayalleriniz yapmaktan hoşlandığınız şeyler veya favori oyunlarınız ile ilgili olabilir. Sonra kendi özelliklerinizi düşünerek bir ağaç çizmenizi istiyorum. Siz bir ağaç olsanız, nerde, nasıl, ne şekilde bir ağaç olurdunuz? Olacağınız ağacın tüm özelliklerini istediğiniz gibi hayal edebilirsiniz, önemli olan sizi, özelliklerinizi yansıtmayı, bize sizi anlatması. Örneğin, bu ağaç büyük yeşil yaprakları ve büyük bir gölgesi olan etrafındaki her şeye ferah bir ortam yaratan bir ağaç olabilir. Veya bol meyvesi olan etrafındaki insan ve hayvanlara besin sağlayan bir ağaç olabilir. Küçük, az yapraklı ve büyümek, yeni şeyler öğrenmek için çabalayan bir ağaç da olabilir. Ağacın özelliklerini sizi yansıtacak şekilde siz belirleyeceksiniz. Şimdi sizlerden kendi özelliklerinize göre kendi ağacınızı çizmenizi ve resminizde bir yere ağacınızın yanına, yapraklarına veya gövdesine fark etmeksizin kendinize ilişkin sizi anlatan özelliklerinizi kısaca yazmanızı istiyorum.”

5. Çizimler yapıldıktan sonra öğrencilerin kendi ağaçları hakkında konuşmaları için fırsat verilir. Aşağıdaki sorularla etkileşim sürdürülür:
 - Nasıl bir ağaç çizmeyi tercih ettiniz?
 - Çizdiğiniz bu ağaç ne gibi özelliklere sahip?
 - Bu ağacın kendine özgü özellikleri nelerdir?
 - Kendinizi arkadaşlarınıza tek kelime ile anlatacak olsanız hangi ifadeyi tercih ederdiniz? Neden?

6. Öğrencilerin paylaşımlarından sonra aşağıdakine benzer bir açıklama ile etkinlik sonlandırılır:

“Çizdiğiniz ağaçlara baktığımda tıpkı dünya üzerindeki insanlar gibi farklı farklı ağaçlar görüyorum. Bizler birbirimizden farklı özelliklere sahibiz ve bu şekilde daha renkli ve özeli. Dış görünüşümüz gibi duygu ve düşüncelerimiz hayallerimiz, sevdiklerimiz veya sevmediklerimiz de farklı. Aslında bugün yaptığımız etkinliği düşündüğümüzde sınıfımızı da içinde birbirinden farklı ağaçların bulunduğu bir ormana benzetebiliriz. Ve tıpkı ormandaki her bir ağacın bizi büyüleyecek farklı özellikte olması gibi her biriniz kendine has özelliklerinizle güzelsiniz. Bu yüzden sizler gibi her biri farklı her biri özel ve güzel öğrencilerimle geçirdiğim her gün kendimi güzel bir ormanda bir gezintide gibi mutlu ve şanslı hissediyorum. İyi ki hepiniz farklısınız, hepiniz özelsiniz.”

Kazanımın Değerlendirilmesi:

1. Öğrencilerin yaptıkları ağaç resimleriyle sınıf panosunda sınıf ormanı oluşturulur ve ormanın girişine etkinliğin başlığı veya farklı benzer temada bir yazı yazılır, tüm öğrenciler bu girişin yazılmasına, boyanmasına ve yapıştırılmasına katkı sağlayarak etkinlikte ormanın biricik parçaları olarak rol alırlar.

Uygulayıcıya Not:

1. İsinma etkinliğinde ebe seçimi veya anlatılacak nesne/hayvan/meyve seçiminde sınıf tartışmaları yaratmak, kararları demokratik süreçler kullanarak almak ve gönüllü olan öğrencilerle başlayıp tüm öğrencileri sürece katmaya motive etmek önemlidir. Bunun mümkün olmadığı kalabalık sınıflarda seçim ve kararlara ilişkin süre ayrılmadığında alınan kararlar veya uygulamalara ilişkin sınıfa açıklama yapılır. Örneğin Bil Bakalım Ne? oyununda kalabalık sınıflarda tartışma ve ortak karar yerine uygulanabilirliği arttırmak adına uygulayıcı kendisi nesneyi belirleyebilir ancak buna ilişkin sınıfa açıklama yapıp onlara seçimini anlatması uygun olabilir.
2. Sınıf tek bir öğretmen tarafından kullanılıyorsa yapılan ağaç resimleri sınıf kapısında da değerlendirilebilir.
3. Kendi özelliklerini bulmada ve ağaç çiziminde zorluk yaşayan öğrenciler için onların yanına gidilerek onlara kendi özellikleri üzerinde düşünmelerine yardımcı olacak sorular yöneltilebilir. En sevdiği renk, hayalleri, eğlendiği

Uygulayıcıya Not:

oyunlar, sevdiği dersler, kitaplar vb. ile ilişkili sorular sorulur veya kendisi kendisinin özelliklerini yansıtan nasıl bir ağaç olabileceğine ilişkin kendinden örnekler vererek katkı sağlayabilir ancak öğrencilerin özgünlüğünün korunması, kendilerinin düşünüp kendilerini yansıtmalarının önemli olduğu unutulmamalıdır.

Özel gereksinimli öğrenciler için;

1. Boya kalemlerine kavramayı artırıcı parçalar eklenerek özel araç desteği sağlanabilir.
2. Resim kâğıtlarında bant ya da cırt cırtlar kullanılarak kağıdın çizim sırasında kayması önlenir.
3. Kendi özelliklerini bulma ve ağaç boyama sırasında önce fiziksel özelliklere yer vererek etkinlik basitleştirilebilir.
4. Kendi özelliklerini bulma ve ağaç boyama sırasında öğretmen kendi özelliklerinden yola çıkarak ya da öğrencinin cevap verme olasılığını artırıcı sorular sorarak (Kitap okumayı mı seversin resim yapmayı mı?) öğrenme sürecini destekleyebilir.

Etkinliği Geliştiren:

Kübra ACAR KALAY

4. SINIF ETKİNLİKLERİ

HAK SAVUNUCULARI EKİBİ

Gelişim Alanı	Sosyal Duygusal
Yeterlik Alanı	Kişiler Arası Beceriler
Kazanım/Hafta	Adil olmayı güçlendirmek için "hak savunuculuğu" yapar. / 9. Hafta
Sınıf Düzeyi	4.Sınıf
Süre	40 dk (Bir ders saati)
Araç-Gereçler	1. Çalışma Yaprağı-1 2. Çalışma Yaprağı-2
Uygulayıcı İçin Ön Hazırlık	1. Çalışma Yaprağı-1 öğrenci sayısı kadar çoğaltılır.
Süreç (Uygulama Basamakları):	<ol style="list-style-type: none">Öğrencilere "Bugün sizler için bir kelime bulmaca getirdim ve bulmaca üzerine gizlenmiş kavramlar üzerine konuşacağız." açıklaması yapılır ve Çalışma Yaprağı-1 dağıtılır.Öğrencilere bulmaca üzerindeki gizli kelimeleri bulmaları için yeterli süre verilir.Öğrenciler bulmacayı tamamladıktan sonra aşağıdaki sorular sorulur.<ul style="list-style-type: none">Bulmacada yer alan kavramlar size neler çağrıştırdı?Hak savunuculuğu denildiğinde aklınıza neler geliyor?Hak savunuculuğu kavramı aşağıdaki gibi açıklanır.<p>"Hak savunmak temel bir haktır. Kendimizin, arkadaşlarımızın, çevremizdeki insanların ve diğer canlıların yaşama ve var olma haklarını destekleyici davranışlar sergilemek temel görevlerimizden biridir."</p>Aşağıdaki sorular yöneltilerek öğrencilerin düşüncelerini paylaşmaları cesaretlendirilir.<ul style="list-style-type: none">Hak savunuculuğunu hangi mesleklerle ilişkilendirirsiniz?Hak savunuculuğu ve adalet kavramları arasında nasıl bir ilişki olabilir?Hangi durumlarda hak savunuculuğu yapılır?Sizler hak savunuculuğu yaparken nasıl yollar izlersiniz?Çalışma Yaprağı-2'deki hikâye okunur ve aşağıda yer alan sorular öğrencilere yöneltilir.

Süreç (Uygulama Basamakları):

- Anıl, Canan'ın isimleri değiştirdiğini ilk gördüğünde ne yapmalıydı? Sessiz kalması nelere sebep oldu?
- Anıl bu durumda nasıl bir yol izlerse uygun yollarla Emel'in hak savunuculuğunu yapmış olur?
- Anıl bu durumda nasıl bir yol izlerse uygun olmayan yollarla Emel'in hak savunuculuğunu yapmış olur?
- Hak savunuculuğu doğrudan Anıl'ın sorumluluğunda mıdır?
- Sizler yaşamınızda hak savunuculuğu yapmak durumu ile karşı karşıya kaldınız mı? Bunlara örnek verir misiniz?
- Hak savunuculuğu yaparken sizler hangi yollara başvururdunuz?

7. Aşağıdakine benzer bir açıklama yapılarak etkinlik sonlandırılır.

"Hak savunuculuğu, bizim ya da bir başkasının hakkı olan bir şey ya da bir duruma engel olduğunda o engeli ortadan kaldırmak için yaptıklarımızdır. Hikâyede gördüğümüz gibi gerçek hayatta da hakkımızı alamadığımız durumlar olabilir. Bunun farkına vardığımızda ya da çevremizden birinin bunu yaşadığını fark ettiğimizde bu haksızlığı ortadan kaldırmak için olumlu, uzlaşmacı bir tavırla hakkımızı aramalıyız."

Kazanımın Değerlendirilmesi:

1. Öğrencilerden gelecek haftaya kadar çevrelerinde hak savunuculuğu gerektiren durumları gözlemlenmeleri istenir ve böyle bir durumda nasıl yollar kullandıklarını sınıf ortamında paylaşımları sağlanır.

Uygulayıcıya Not:

1. Sınıf mevcudunun fazla olduğu durumlarda Çalışma Yaprağı-1 iki öğrenciye bir tane olacak şekilde verilebilir ve tartışarak çözmeleri istenebilir.
2. Hikâyede yer alan isimler, sınıfta aynı isimli öğrencilerin olması durumunda değiştirilebilir.

Özel gereksinimli öğrenciler için;

1. Çalışma Yaprağı-1 puntosu büyütülerek ve büyük bir kağıda çıktısı alınarak görme bakımından işlevsel hale getirilebilir. Eğer gereksinimi varsa öğrenciler için Braille ile de hazırlanabilir.
2. Öğrencilere bulmacayı tamamlamaları için ek süre verilebilir.
3. Öğrencilerin bulmacada bulmaları gereken kelime sayısı azaltılarak etkinlik basitleştirilebilir.

Etkinliği Geliştiren:

Kübra ACAR KALAY

Çalışma Yaprağı 1

o	ç	g	o	ö	z	r	i	y	ç	s
m	h	y	l	p	k	v	l	s	e	t
r	v	d	e	e	h	j	e	ö	o	p
p	ö	ş	i	d	d	e	t	m	i	ç
s	o	v	b	a	m	a	i	g	ö	i
e	o	i	l	d	ü	ö	ş	c	c	ü
ş	ç	r	n	a	s	a	i	h	f	j
i	i	u	z	l	a	ş	m	a	ü	g
t	ş	ö	y	e	v	g	n	k	t	t
l	i	p	y	t	u	f	y	c	h	j
i	r	t	d	i	n	l	e	m	e	k
k	o	n	u	ş	m	a	k	b	j	ö
ö	t	ö	n	k	a	v	g	a	t	ü
k	c	c	v	h	m	j	u	ğ	ö	i
p	u	n	j	h	v	r	m	i	i	p
k	i	c	l	l	k	v	i	r	ç	ğ
n	h	i	r	i	ş	e	t	m	p	b
c	ğ	ç	h	o	e	g	u	a	i	s
p	k	i	ş	l	g	j	u	k	i	f

1. savunma
2. konuşmak
3. uzlaşma
4. kavga
5. iletişim
6. eşitlik
7. hak
8. bağırarak
9. adalet
10. dinlemek
11. şiddet

Çalışma Yaprağı 2

Canan ve Emel iki yakın arkadaştır. Emel resim yapmayı çok seven aynı zamanda bu konuda yetenekli bir öğrencidir. Canan okulda bir resim yarışması yapılacağını, birinci olan öğrenciye ise çok istedikleri bir kitap setinin hediye edileceğini öğrenir. Büyük bir heyecanla Emel'e yarışmadan bahseder ve katılmak istediklerini öğretmenlerine bildirirler. Yarışma günü gelir öğrenciler yarışmanın yapılacağı salonda yerlerini alırlar ve resimlerini yapmaya başlarlar. Süre bittiğinde Canan Emel'in resminin çok daha iyi olduğunu fark eder ve o çok istediği kitap setini kimseye kaptırmak istemediği için gizlice resimlerin üzerindeki isimleri değiştirir. Canan'ın yaptığı bu değişikliği yarışmaya katılan Anıl görür. Sonuçlar bir hafta sonra açıklanır ve okul panosunda yayınlanır. Emel ve Canan büyük bir heyecanla sonuçları öğrenmeye giderler. Emel sonuçları gördüğünde burukluk yaşasa da yakın arkadaşı Canan'ın birinciliği almış olmasına sevinir ve onu tebrik eder. Sonuçları gören Anıl hediye tesliminden önce Canan'ın yaptığı haksızlığa karşı Emel'i savunmak ister. Ancak o an çok sinirli olduğu için bunu nasıl yapacağını bilemez.

4. SINIF ETKİNLİKLERİ

HAK SAVUNUCULARI

Gelişim Alanı	Sosyal Duygusal
Yeterlik Alanı	Kişiler Arası Beceriler
Kazanım/Hafta	Adil olmayı güçlendirmek için "hak savunuculuğu" yapar. / 10. Hafta
Sınıf Düzeyi	4.Sınıf
Süre	40 dk (Bir ders saati)
Araç-Gereçler	1. Çalışma Yaprağı-1 2. Çalışma Yaprağı -2
Uygulayıcı İçin Ön Hazırlık	1. Sınıf U düzenine getirilir. 2. Çalışma Yaprağı-1 grup sayısına göre çoğaltılır ve her bir örnek olay işaretli yerlerden kesilir. 3. Çalışma Yaprağı-2 öğrenci sayısı kadar çoğaltılır.
Süreç (Uygulama Basamakları):	1. Bir önceki kazanım hatırlatılarak aşağıdaki açıklama ile giriş yapılır. <i>"Geçen hafta hak savunuculuğu kavramını ve hak savunuculuğunda faydalanacağımız yöntemleri öğrenmiştik. Bu etkinliğimizde her birimiz birer hak savunucusu olacağız."</i> 2. Gönüllü öğrencilerden başlanarak birkaç öğrenciden haksızlık olarak ifade edecekleri bir durumu söylemesi istenir. Söylenen ifadeler tahtaya yazılır. Öğrencilerden tahtada yazılı durumlar karşısında nasıl bir hak savunuculuğu yapacaklarını sözlü olarak ifade etmeleri istenir. 3. "U" düzeninde oturmakta olan öğrenciler sağdan başlayarak 5'er 5'er gruplanır. Her bir grubun sandalyelerini birleştirerek çember düzenine geçmeleri istenir. Çalışma Yaprağı-1'de bulunan örnek olaylar her gruba bir tane olacak şekilde dağıtılır. 4. Gruplardan kendilerine verilen örnek olayı dikkatle okumaları, haksızlığın ortadan kalkması için neler yapılabileceği hakkında görüş alışverişi yapmaları istenir. Gruplara çalışması için birkaç dakika süre verilir. 5. Gruplardan kendilerine verilen örnek olayı ve bu olay karşısında örnek olaydaki öğrencinin veya kendilerinin nasıl bir hak savunuculuğu yapabileceğini gösteren bir canlandırma yapmaları istenir. 6. İstekli gruptan başlayarak her grubun canlandırma yapması sağlanır. 7. Canlandırmaların ardından tartışma soruları ile yapılan savunmalar değerlendirilir.

Süreç (Uygulama Basamakları):

- Haksızlığa uğramak ne demektir?
- Haklarınızı neden savunursunuz?
- Haksızlığa uğradığınızı düşündüğünüz birinin haklarını neden savunursunuz?
- Hak savunuculuğu yaparken kendinizi nasıl hissedersiniz?
- Hak savunuculuğunda dikkat etmeniz gereken unsurlar nelerdir?
- Hak savunuculuğunda ne gibi yöntemlere başvurulabilir?

8. Öğrencilerden cevapları aldıktan sonra "Okulumuzda, evimizde, yakın çevremizde haksızlığa uğradığımızı düşündüğümüzde veya haksızlığa uğrayan birilerine rastladığımızda uygun yöntemlerle hak savunuculuğu yapmalıyız. Böylece hem kendimiz hem de haksızlığa uğrayan diğer kişiler için sosyal adaleti sağlamış oluruz." açılmasıyla etkinlik sonlandırılır.

Kazanımın Değerlendirilmesi:

1. Öğrencilerden bir hafta süreyle yakın çevrelerinde, gazete ve televizyonda haksızlığa uğrayan bireyler /çocuklar ile ilgili haberleri gözlemleyerek Çalışma Yaprağı-2'de belirtilen soruları yanıtlamaları istenir.
2. Öğrencilerden, hak savunuculuğu yöntemlerinden biri olarak <https://cocuk.ombudsman.gov.tr/> adresinden çocuk ombudsmanlığı hakkında ayrıntılı bilgi edinmeleri ve edindikleri bilgiler ile bir poster oluşturmaları istenir.

Uygulayıcıya Not:

1. Gruplamada her grupta 5'er öğrenci olacak şekilde düzenleme yapılır. Öğrenciler "U" düzeninde en sağdaki öğrenciden başlayarak ilk beş kişi, 2. beş kişi ... şeklinde gruplanır. Grup sayısı örnek olay sayısından fazla ise bir örnek olay birden fazla gruba verebilir.
2. Örnek olaylardaki isimler sınıftaki öğrencilerle benzerlik gösteriyorsa isim değiştirilebilir.

Özel gereksinimli öğrenciler için;

1. Gruplama yapılırken birbirinden destek alabilecek öğrenciler bir araya getirilerek sosyal ortam düzenlenebilir.
2. Örnek olayların yer aldığı çalışma kağıdındaki yazıların puntosu büyütülebilir veya dokunsal özellikler eklenebilir.
3. Tartışma soruları basitleştirilerek öğrencilerin katılımları desteklenebilir.

Etkinliği Geliştiren:

Zerrin AY

Çalışma Yaprağı 1

Örnek olaylar işaretli yerden kesilir, her gruba bir tane verilir.

Örnek Olay - 1

Okan öğle arasında yiyecek birşeyler almak için kantine gitmiştir. Sıraya girer ve beklemeye başlar. Tam kendisine sıra geldiği anda üst sınıftan bir öğrenci kantine gelir. Sıradaki herkesi geçer ve kantin görevlisine " Bir tost ve bir ayran alacağım." der. Kantin görevlisi sırada beklemekte olan Okan'ın yerine diğer öğrencinin siparişlerini hazırlamaya başlar.

Bu durumda **Okan hakkını nasıl savunur** ve siz Okan'ın **hak savunuculuğunu** nasıl yaparsınız?



Örnek Olay - 2

Funda tekerlekli sandalye ile okula gelen fiziksel engelli bir öğrencidir. Okul kapısının önünde birkaç cm. yüksekliğinde bir kaldırım bulunmaktadır. Her sabah onu okula getiren annesi tekerlekli sandalyeyi giriş kapısının önündeki kaldırıma zorlukla çıkarmaktadır. Funda teneffüslerde bir arkadaşından veya öğretmeninden destek almadan okula girip çıkamamaktadır.

Bu durumda **Funda hakkını nasıl savunur** ve Funda'nın **hak savunuculuğunu** nasıl yaparsınız?



Örnek Olay - 3

Poyraz oyun oynamayı çok seven ve zaman zaman arkadaşlarına şakalar yapan bir öğrencidir. O gün sınıf nöbetçisi olarak görevlidir. Teneffüs zili çalar herkes oyun oynamak ve ihtiyaçlarını gidermek için dışarı çıkar. Teneffüs bitip öğrenciler sınıfa geldiğinde Tülay okul çantasının sıranın üzerinde değil yerde durduğunu görür. Öfkeyle Poyraz'ın yanına gider ve "Çantamı sen yere attın!" diye bağırır.

Bu durumda **Poyraz hakkını nasıl savunur** ve siz Poyraz'ın **hak savunuculuğunu** nasıl yaparsınız?

Örnek Olay - 4

Özlem ve Aysun dans etmeyi çok seven iki arkadaştır. Öğretmenler günü için sürpriz bir dans gösterisi hazırlamaya karar verirler. Fikirlerini sınıf arkadaşları ile paylaşarak katılmak isteyenlerle bir grup kuracaklarını söylerler. Utku, Derin, Yakup ve Ömer gruba katılır. Tülay da gruba katılmak istediğini söyler. Ancak Özlem ve Aysun Tülay'a "Sen çok kilolusun güzel dans edemezsin seni gruba almıyoruz." derler.

Bu durumda **Tülay hakkını nasıl savunur** ve siz Tülay'ın **hak savunuculuğunu** nasıl yaparsınız?



Örnek Olay - 5

Mehmet bilişim teknolojileri kullanımında özellikle robotik kodlama alanında ilgili ve yetenekli bir öğrencidir. Sınıf öğretmeni okulda düzenlenecek bir robotik turnuvasının duyurusunu yapar. Her sınıf 3'er kişilik takımlarla katılabilecektir. İstekli öğrencilerin kendi aralarında takımlarını kurup sınıf öğretmenine bildirmesi gerekmektedir. Mehmet bir takım kurarak turnuvaya katılmaya istekli olur. Ayça da bu alanda ilgili ve yetenekli bir öğrencidir. Mehmet'e takıma katılmak istediğini söyler. Ancak Mehmet ilgi ve yeteneklerine bakmaksızın yakın arkadaşları Doğukan ve Oğuz'u takıma aldığı için, zaten onun bu işi beceremeyeceğini söyleyerek Ayça'yı takıma almaz.

Bu durumda **Ayça hakkını nasıl savunur** ve siz Ayça'nın **hak savunuculuğunu** nasıl yaparsınız?



Örnek Olay - 6

Furkan Nisan ayı ara tatilini geçirmek üzere ailesiyle birlikte köylerine gitmiştir. Burada Ahmet ile tanışır. Ahmet; mevsimlik tarım işçisi olarak çalışmak üzere bu köye geldiğini, çalışmak zorunda olduğu için mart ayının başından itibaren okula gidemediğini anlatır.

Bu durumda **Ahmet hakkını nasıl savunur** ve siz Ahmet'in **hak savunuculuğunu** nasıl yaparsınız?

Çalışma Yaprağı 2



Bir hafta süreyle bütçeçerimizi elimize alalım, okulumuzda, yakın çevremizde veya haberlerde rastladığımız haksızlıklara yakından bakalım. Bu haksızlıklar karşısında **hak savunuculuğunu** yapalım.

Gözlemlediğimiz durumlardan üç örnek yazarak tabloyu dolduralım.

Gözlemlediğim Haksızlık Durumu	Hak Savunuculuğu

4. SINIF ETKİNLİKLERİ

BİLİŞİM TEKNOLOJİ ARAÇLARINI YÖNETMEK BENİM İŞİM

Gelişim Alanı	Sosyal Duygusal
Yeterlik Alanı	Kişisel Güvenliğini Sağlama
Kazanım/Hafta	Bilişim teknolojileri kullanımında kendini yönetir. / 11. Hafta
Sınıf Düzeyi	4.Sınıf
Süre	40 dk (Bir ders saati)
Araç-Gereçler	1. Çalışma Yaprığı-1 2. Çalışma Yaprığı-2 3. Çalışma Yaprığı-3 4. Çalışma Yaprığı-4
Uygulayıcı İçin Ön Hazırlık	1. Sınıf U düzenine getirilir. 2. Çalışma Yaprığı-1'in poster boyutunda renkli çıktısı alınır. 3. Çalışma Yaprığı-2 öğrenci sayısı kadar çoğaltılır. 4. Çalışma Yaprığı-3 öğrenci sayısı kadar çoğaltılır. 5. Çalışma Yaprığı-4 öğrenci sayısı kadar çoğaltılır.
Süreç (Uygulama Basamakları):	1. Öğrencilere "Bilişim teknolojileri deyince aklınıza hangi araçlar geliyor?" sorusu yöneltilir. 2. Öğrencilerden alınan cevaplar doğrultusunda Çalışma Yaprığı-1 tahtaya asılır. Çalışma Yaprığı-1'deki görselde yer alan fakat öğrencilerin belirtmediği bilişim teknoloji araçları söylenir. 3. Öğrencilere "Bilişim teknoloji araçlarını sıklıkla hangi amaçlar için kullanıyorsunuz?" sorusu yöneltilir ve paylaşımları alınır. 4. Öğrencilerin ifade etmediği amaçlara değinilir. (İnsanlarla iletişim kurmak, bilgi edinmek, araştırma yapmak, eğlenceli vakit geçirmek, etkileşimli ders yapmak, hastalıkların tanılanmasını sağlamak, gideceğimiz adresi kolaylıkla bulmak, evimizin/ işyerimizin hatta akıllı saatlerle çocuklarımızın güvenliğini sağlamak, alışveriş ve bankacılık işlemlerini yapmak gibi birçok amacı olduğuna değinilir.) 5. Öğrencilere Çalışma Yaprığı-2 dağıtılır ve doldurmaları için birkaç dakika süre verilir. Öğrencilerden paylaşımları alınır. 6. Öğrencilere "Sizce bilişim teknolojilerini yönetmek ne demek?" sorusu yöneltilir ve öğrencilerle "bilişim teknolojilerini yönetmek" kavramı tartışılır. 7. Öğrencilere aşağıdaki sorular yöneltilerek etkileşime devam edilir; • Bilişim teknolojilerini kullanırken zamanı yönetebildiğinizi düşünüyor

Süreç (Uygulama Basamakları):

musunuz?

- Sizce zamanı yönetmek için neye ihtiyacınız var?
- Tekrar çalışma yapraklarınıza döndüğünüzde neleri değiştirmeye ihtiyacınız var?
- Bugün burada öğrendiklerinizle ilişkili olarak bundan sonra bilişim teknolojileri kullanımında nelere dikkat edeceksiniz?

8. Öğrencilerden alınan cevaplar tartışıldıktan sonra *“Sevgili öğrenciler, bilişim teknoloji araçlarını mutlaka günlük yaşamınızda kullanmaktayız. Fakat önemli olan kullanım amacının uygun olması ve güvenli kullanımıdır. Bilişim teknoloji araçları ödev yapmak, araştırma yapmak gibi amaçlarınızın dışında eğlence amaçlı da kullanımınızın belirli bir süre ile sınırlı olması gerekmektedir. Bu planlamayı ailenizle yapmalısınız. Eğer günlük yarım saat bilgisayar başında vakit geçiriyorsak, diğer yarım saat de fiziksel aktiviteler yapmalıyız ki, beden sağlığınıza zarar vermemiş olalım. Bilişim teknoloji araçlarının kullanımında sorun yaşıyorsanız sınıf öğretmeniniz ve okul psikolojik danışmanınızdan/rehber öğretmeninizden destek alabilirsiniz.”* şeklinde açıklama yapılarak etkinlik sonlandırılır.

Kazanımın Değerlendirilmesi:

1. Öğrencilere Çalışma Yaprığı-3 dağıtılarak bilişim teknoloji araçları yönetim planını bir hafta süresince doldurmaları istenir. Bilişim teknoloji araçları yönetim planları sayesinde haftalık ve günlük bilişim teknoloji araçları kullanım sürelerini değerlendirmeleri istenir.
2. Öğrencilere Çalışma Yaprığı-4 dağıtılarak bilişim teknoloji araçları kullanım sözleşmesini okuyup imzalamaları ve odalarının duvarlarına asmaları istenir.

Uygulayıcıya Not:

1. Sınıf U düzenine getirilemeyecek kadar kalabalık ise, normal düzende etkinlik yapılır.
2. Çalışma Yaprığı-1'in poster boyutunda renkli çıktı alınması mümkün değilse, görsel projeksiyon veya etkileşimli tahta yardımıyla tahtaya yansıtılabilir. O da mümkün değilse, uygulayıcı görseldeki bilişim teknoloji araçlarını okuyabilir.
3. Çalışma Yaprığı-2'yi öğrenci sayısı kadar çoğaltmak mümkün değilse, sayfa projeksiyon veya etkileşimli tahta yardımıyla tahtaya yansıtılabilir. O da mümkün değilse, uygulayıcı öğrencilerle soru – cevap yöntemini kullanarak sürece devam edebilir.
4. Çalışma Yaprığı-3 ve Çalışma Yaprığı-4 öğrenci sayısı kadar çoğaltmak mümkün değilse, sayfa projeksiyon veya etkileşimli tahta yardımıyla tahtaya yansıtılabilir ve öğrencilerin kendilerinin hazırlaması istenebilir. Projeksiyon ve etkileşimli tahta yardımıyla tahtaya yansıtmak mümkün değilse, uygulayıcı Bilişim Teknoloji Araçları Yönetim Planım ve Bilişim Teknoloji Araçları Kullanım Sözleşmesi'ni tahtaya çizerek öğrencilerinde boş bir sayfaya çizmelerini isteyebilir.
5. Tartışma sorularına gönüllülük esasına bağlı kalarak olabildiğince çok öğrencinin katılması sağlanır.

Özel gereksinimli öğrenciler için;

1. Çalışma yaprakları öğrencilerin gereksinimlerine göre puntosu büyütülerek, dokunsal özellikler eklenerek görme bakımından işlevsel hale getirilebilir.
2. Sorular basitleştirilerek öğrencilerin katılımları desteklenebilir.
3. Ek süre verilerek etkinlikleri tamamlamaları sağlanabilir.

Etkinliği Geliştiren:

Rabia ŞENTÜRK AYDIN

Çalışma Yaprağı 1

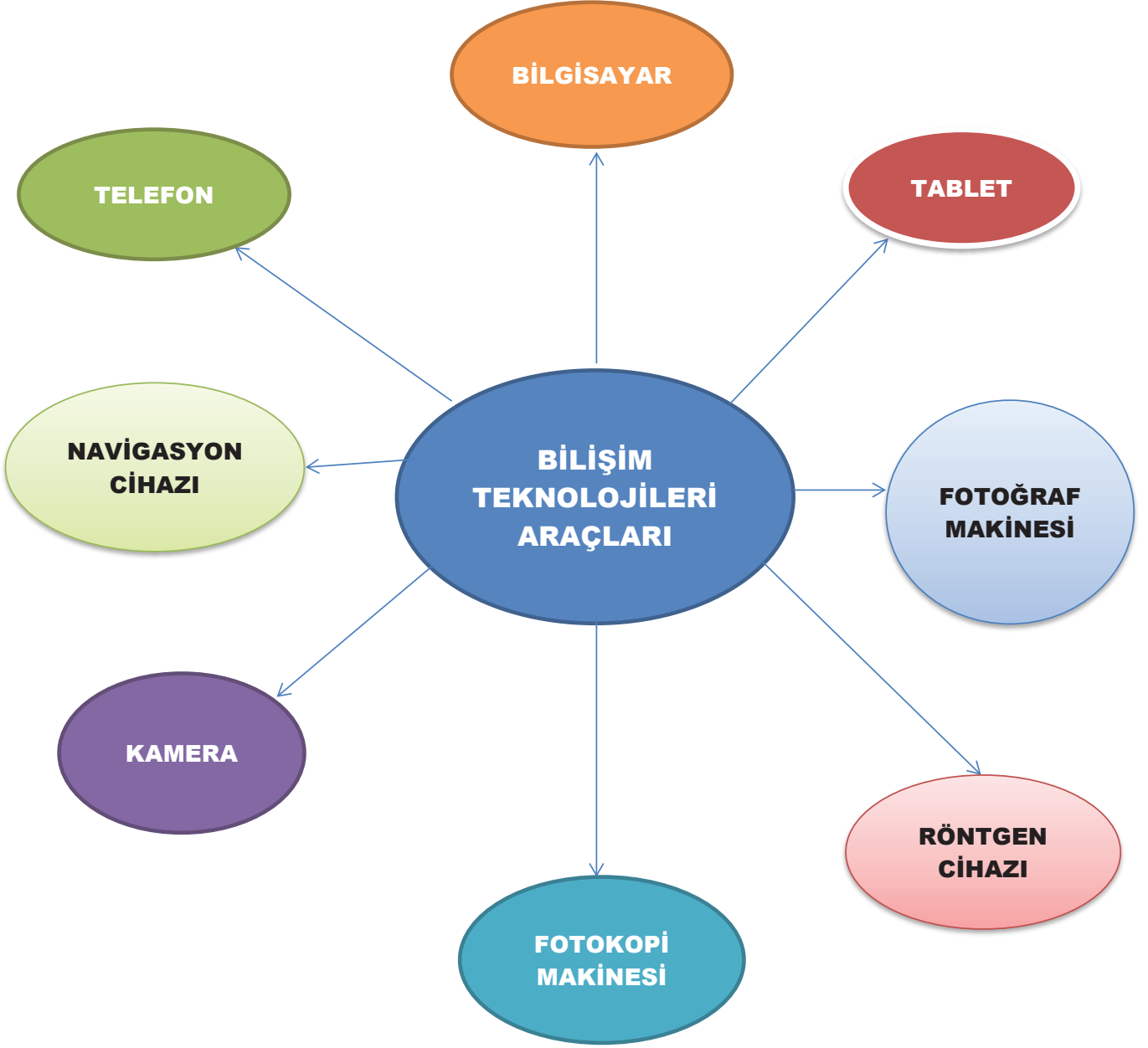

Çalışma Yaprağı 2

Bilişim teknoloji araçlarını kullanırken nelere dikkat ediyorsun? Lütfen aşağıdaki seçeneklerden sana uygun olanları işaretle.	Evet	Hayır
Tanımadığın kişiler ile görüntülü görüşme yapar mısın?		
Bilgisayar kullanırken doğru oturma şekline dikkat eder misin?		
Kişisel bilgilerini (adres, kimlik numarası, okul, anne-baba adı) internette paylaşır mısın?		
Sosyal medya hesabın (facebook, instagram, twitter vb.)var mı?		
Çocuklar için zararlı olabileceğini düşündüğün internet sitelerine hiç girdin mi?		
İnternette oyun oynarken takma isim kullanır mısın?		
Çevrimiçi oyunlar oynar mısın?		
İnternetiniz çocuk profili ile filtreli mi?		
Ailenle bilişim teknoloji araçları kullanımını ile ilgili bir anlaşmanız var mı?		
Bilişim teknoloji araçlarını kullanmaya başlamadan önce bir süre sınırı koyuyor musun?		
Bilişim teknoloji araçlarını kullanma süreni kendin mi belirliyorsun?		

Bilişim teknoloji araçları kullanımına başlamadan önce belirlediğin zaman kısıtlamasına ne kadar uyabildiğini puanlamayı istersek kendine 0 ile 100 puan arasından kaç puan verirsin?

0.....10.....20.....30.....40.....50.....60.....70.....80.....90.....100

Çalışma Yaprağı 3

BİLİŞİM TEKNOLOJİ ARAÇLARI YÖNETİM PLANIM

Sevgili Öğrenciler;

Aşağıda sizlerin bir haftada bilişim teknoloji araçlarını ne kadar süre kullandığınızı ölçmek amacıyla hazırlamış olduğumuz bir çizelge yer almaktadır. Lütfen bugünden itibaren bilişim teknoloji araçlarını kaç dakika kullandığınızı aşağıdaki tabloya yazınız. Ardından günlük bilişim teknoloji araçlarını kullanma sürelerinizi hesaplayınız.

	TELEFON	TELEVİZYON	BİLGİSAYAR	TABLET
PAZARTESİ					
SALI					
ÇARŞAMBA					
PERŞEMBE					
CUMA					
CUMARTESİ					
PAZAR					

Çalışma Yaprağı 4

BİLİŞİM TEKNOLOJİ ARAÇLARI KULLANIM SÖZLEŞMESİ

- Günlük bilgisayar ve tablet toplam kullanım sürem dakikadır.
 - Günlük televizyon izleme sürem dakikadır.
- (Bu süreler aile ile planlanmalıdır.)

Telefonumu mümkün olduğunca iletişim kurma aracı olarak kullanacağım.

Bilişim teknolojileri araçlarının sağlığıma verebileceği zararların farkındayım. Bu nedenle günlük bilişim teknoloji araçları ile geçirdiğim süre kadar fiziksel aktivite yapacağım.

Adı Soyadı:

İmza:

Bilişim teknoloji araçları kullanımına başlamadan önce belirlediğin zaman kısıtlamasına ne kadar uyabildiğini puanlamayı istersek kendine 0 ile 100 puan arasından kaç puan verirsin?



4. SINIF ETKİNLİKLERİ

ERTELEME ADASI

Gelişim Alanı	Akademik
Yeterlik Alanı	Akademik Anlayış ve Sorumluluk
Kazanım/Hafta	Akademik sorumlulukları erteleme sonuçlarını fark eder. / 12. Hafta
Sınıf Düzeyi	4.Sınıf
Süre	40 dk (Bir ders saati)
Araç-Gereçler	1. Çalışma Yaprağı-1 2. Çalışma Yaprağı-2 3. Çalışma Yaprağı-3
Uygulayıcı İçin Ön Hazırlık	1. Çalışma Yaprağı-1 grup sayısı kadar çoğaltılır. 2. Çalışma Yaprağı-2 bir adet çıktı alınır ve her grubun bir akademik sorumluluk alması sağlanacak şekilde kesilerek hazırlanır. 3. Değerlendirme Formu öğrenci sayısı kadar çoğaltılır.
Süreç (Uygulama Basamakları):	1. Etkinliğin amacının akademik sorumlulukları erteleme sonuçlarını fark etmek olduğu açıklanır. 2. Öğrencilere sorumluluk kavramının anlamı sorulur ve öğrencilerin fikirleri alındıktan sonra sorumluluk kavramı aşağıdaki gibi açıklanır: <i>"Sorumluluk, kişinin üzerine düşen görevleri yerine getirmesidir (Yavuzer, 1998). Hepimizin hayatta farklı sorumlulukları var. Örneğin ben bu okulda çalışıyorum ve zamanında işime gelmek, isim için hazırlanmak gibi sorumluluklarım var. Sizlerin de hayatınızda farklı sorumluluklarınız var. Örneğin öğrenci olmanın gerektirdiği sorumluluklarınız var, bunlar akademik sorumluluklardır."</i> 3. Öğrencilere akademik sorumlulukların neler olduğunu sorularak beyin fırtınasını başlatılır. Öğrencilerden gelen cevaplar tahtaya not alınır. Öğrencilerin cevapları uygulayıcı tarafından "akademik sorumluluklar ödev yapma, konu tekrarı yapma, dönem projesi yapma, sınavlara hazırlanma, kitap okuma, okula ilişkin hazırlık yapma (okul çantasını hazırlama gibi) ve okulda yapılan sosyal ve akademik etkinliklere katılma davranışlarını da içerir." şeklinde tamamlanır. 4. Erteleme yapılacak işleri, görevleri son dakikaya bırakmak anlamına geldiğini öğrencilere açıkladıktan sonra akademik erteleme kavramı aşağıdaki gibi açıklanır: <i>"Akademik erteleme sınavlara hazırlanmanın ev ödevleri yapmanın ve dönem projelerinin teslim edilmesinin son dakikada yapılması demektir."</i> (Solomon ve Rothblum, 1984) 5. Öğrenciler 7 gruba ayrılır.

Süreç (Uygulama Basamakları):

6. Her gruba Çalışma Yaprağı-1 dağıtılır ve her grubun Çalışma Yaprağı-2'deki başlıklardan rastgele bir akademik sorumluluk alması sağlanır.
7. Gruplardan Çalışma Yaprağı-1'deki "Akademik Sorumluluk" bölümüne konularıyla ilgili kısa bir hikâye yazmaları istenir.
8. Daha sonra gruplardan Çalışma Yaprağı-1'deki Erteleme Haritası'ndaki adaya uğramaları, adadaki erteleme nedenlerinden bir ya da birden fazla erteleme nedeni seçerek hikâyelerini devam ettirmeleri ve yaşanacak sonuçlarla ilgili "Sonuçlar" bölümüne hikâyelerinin sonucunu yazmaları istenir.
9. Gruplara çalışmalarını tamamlamaları için yeterli süre verildikten sonra her grubun hikâyelerini sınıfla paylaşması sağlanır.
10. Paylaşımlar alındıktan sonra tartışma soruları ile sınıf etkileşimine devam edilir;
 - Paylaştığınız hikâyelere benzer durumlar yaşar mısınız? Erteleme Adası'ndaki hangi nedenler sizin sorumluluklarınızı ertelemenize neden olur?
 - Erteleme Haritası'na yeni bir ada ekleseniz ne isim verirsiniz?
 - Akademik sorumluluklar ertelendiğinde neler olduğunu fark ettiniz?
 - Akademik sorumluluklarınızı ertelediğinizde kısa vadeli sonuçları neler olur?
 - Akademik sorumluluklarınızı ertelediğinizde uzun vadeli sonuçları neler olur?
11. Paylaşımlar alındıktan ve sınıf etkileşimine yeterli süre ayrıldıktan sonra akademik sorumlulukları ertelemenin sonuçlarını fark etmenin önemine vurgu yapılarak etkinlik sonlandırılır.

Kazanımın Değerlendirilmesi:

1. Öğrencilerin öz değerlendirme yapabilmeleri için etkinlik sonrasında Çalışma Yaprağı-3 doldurtulur ve öğrencilerin kendilerini değerlendirmeleri istenir.

Uygulayıcıya Not:

1. Öğrenci sayısının fazla olduğu sınıflarda 7'den fazla grup oluşturularak bir akademik sorumluluk konusu birden çok gruba verilebilir.

Özel gereksinimli öğrenciler için;

1. Etkinlik sürecindeki soruların yanıtlarına yönelik ipucu verilerek hatırlatma yapılabilir.
2. Tartışma soruları basitleştirilerek öğrencilerin katılımları desteklenebilir.
3. Çalışma yaprakları öğrencilerin gereksinimlerine göre puntoları büyütülerek, kontrast renkte bir zemine yapıştırılarak veya dokunsal özellikler eklenerek uyarlanabilir.
4. Çalışma Yaprağı-1 de hikâye yazmak yerine öğrencilerin resim ya da çizimler ile düşüncelerini ifade etmesine rehberlik edilebilir.

Etkinliği Geliştiren:

Tayyibe YAMAN AKPINAR

KAYNAK:

Solomon, L. J. ve Rothblum, E. D. (1984). Academic procrastination: Frequency and cognitive-behavioral correlates. *Journal of Counseling Psychology*, 31(4), 503-509.

Yavuzer, H. (1998). *Çocuk Eğitimi El Kitabı*. İstanbul: Remzi Kitabevi.

<https://www.gemmacorrell.com/>

Çalışma Yaprağı 1

AKADEMİK SORUMLULUK

.....

.....

.....



ERTELEME NEDENİ

.....

SONUÇLAR

.....

.....

.....

Çalışma Yaprağı 2

Akademik Sorumluluklar	
ÖDEV YAPMA	KONU TEKRARI YAPMA
DÖNEM PROJESİ HAZIRLAMA	SINAVLARA HAZIRLANMA
KİTAP OKUMA	OKULA İLİŞKİN HAZIRLIK YAPMA
OKULDA YAPILAN SOSYAL VE AKADEMİK ETKİNLİKLERE KATILMA	

Çalışma Yaprağı 3

DEĞERLENDİRME FORMU

Sevgili öğrenciler,
Akademik sorumluluklara ilişkin aşağıda bazı ifadeler sunulmuştur. Bu durumlardan size uygun olanlara "Evet" kutucuğunu, uygun olmayanlara "Hayır" kutucuğunu işaretleyiniz. "Hayır" işaretlediğiniz durumlardaki boşlukları doldurunuz.

Derslerime zamanında çalışırım.	Evet	
	Hayır	Derslerime zamanında çalışmadığımda
Okul çantamı önceden hazırlarım.	Evet	
	Hayır	Okul çantamı önceden hazırlamadığımda
Etkinliklerde aldığım görevlere (şiir okumak, şarkı söylemek, vb) zamanında hazırlanırım.	Evet	
	Hayır	Görevlerime zamanında hazırlanmadığımda
Proje ödevlerimi son dakikaya bırakmam.	Evet	
	Hayır	Proje ödevlerimi son dakikaya bıraktığımda
Düzenli kitap okurum.	Evet	
	Hayır	Düzenli kitap okumadığımda.....

4. SINIF ETKİNLİKLERİ

SEÇENEKLERİM VAR

Gelişim Alanı	Sosyal Duygusal
Yeterlik Alanı	Karar Verme
Kazanım/Hafta	Bir davranış sergilemeden önce mevcut seçenekleri göz önünde bulundurur. / 13. Hafta
Sınıf Düzeyi	4.Sınıf
Süre	40 dk (Bir ders saati)
Araç-Gereçler	1. Çalışma Yaprağı-1 2. Çalışma Yaprağı-2
Uygulayıcı İçin Ön Hazırlık	1. Çalışma Yaprağı-1 grup sayısı kadar çoğaltılır. 2. Çalışma Yaprağı-2'nin çıktısı alınır, her gruba bir tane senaryo gelecek şekilde ayarlanır.
Süreç (Uygulama Basamakları):	<ol style="list-style-type: none"> 1. Etkinliğin amacının bir davranış sergilemeden önce mevcut seçenekleri göz önünde bulundurmamak olduğu öğrencilere açıklanır. 2. Öğrenciler 5'er kişilik gruplara ayrılır. 3. Her gruba bir senaryo ve Çalışma Yaprağı-1 verilir. 4. Öğrencilerden, kendi gruplarına verilen senaryoları okumaları ve grupça Çalışma Yaprağı-1'i doldurmaları istenir. 5. Çalışma Yaprağı-1 doldurulduktan sonra her gruptan bir öğrencinin senaryoyu okuması ve grupça doldurdıkları Çalışma Yaprağı-1'i sınıf arkadaşlarıyla paylaşması istenir. 6. Paylaşımlar alındıktan sonra tartışma soruları ile sınıf etkileşimine devam edilir; <ul style="list-style-type: none"> • Belirli bir durumla karşılaştığınızda ne yaparsınız? • Aklınıza gelen ilk davranışı sergiler misiniz? • Birden çok seçeneğinizin olduğunu fark eder misiniz? • Karar vermeden önce mevcut seçenekleri göz önünde bulundurmanın ne gibi yararları olabilir? • Karar vermeden önce mevcut seçenekleri göz önünde bulundurmamanın ne gibi etkileri olabilir? 7. Paylaşımlar alındıktan ve sınıf etkileşimine yeterli süre ayrıldıktan sonra <i>"Herhangi bir davranışı gerçekleştirmeden önce seçeneklerimizin neler olduğunu ve olası sonuçları göz önünde bulundurmamak karar vermemizi kolaylaştırır. İstemediğimiz sonuçlarla karşı karşıya kalmamızı engeller. Bu yüzden karar vermeden önce mevcut seçeneklerimizi göz önünde bulundurmamak önemlidir."</i> açıklaması etkinlik sonlandırılır.

Kazanımın Değerlendirilmesi:

1. Öğrencilerden bir hafta boyunca belirli bir davranıştan önce seçeneklerini düşünmeleri ve farklı seçenekler belirledikleri durumları not ederek sınıfta paylaşımları istenir.

Uygulayıcıya Not:

1. Sınıfta senaryo kartlarındaki isimlerden birine sahip öğrenci varsa karttaki isim sınıfta olmayan bir isimle değiştirilebilir.
2. Grup sayısı kadar senaryo olmadığı durumda bir senaryo birden çok gruba verilebilir.

Özel gereksinimli öğrenciler için;

1. Çalışma yaprağında yer alan yazılı materyallere Braille yazı eklenebilir ya da punto büyütülerek materyal desteği sağlanabilir.
2. Çalışma yaprağı görsellerle zenginleştirilerek sunulabilir.
3. Grup çalışması sırasında akran desteği sağlanabilir.
4. Senaryolar öğrencilerin yaşantısı olan durumları içerecek şekilde oluşturularak öğrenme içeriği farklılaştırılabilir.

Etkinliği Geliştiren:

Tayyibe YAMAN AKPINAR

SENARYO



1. Seçenek.....

.....
.....



1. Seçenek.....

.....
.....



1. Seçenek.....

.....
.....



Sonuç Sonuç

.....
.....



Sonuç Sonuç

.....
.....



Sonuç Sonuç

.....
.....



Sonuç Sonuç

.....
.....



Sonuç Sonuç

.....
.....



Sonuç Sonuç

.....
.....



Sonuç Sonuç

.....
.....

Karar:.....

Çalışma Yaprağı 1

Senaryo Kartları

Eda ve Can okuldan çıkmışlardı. İki arkadaş evlerine giderken mahalleden arkadaşlarını da çağırıp saklambaç oynama planı yapmışlardı. Heyecanla bütün arkadaşlar bir araya toplanmış saklambaç oynamaya başlamışlardı. Daha oyunun başındayken Can birden ertesi gün için teslim edilmesi gereken ödevini hatırladı...

- Can şimdi ne yapmalı?
- Can'ın önünde hangi seçenekler var?
- Can'ın önündeki tüm seçenekleri belirleyin ve sonuçlarını tartışın.

Babasının tayini sebebiyle Hazal ve ailesi başka bir şehre taşınmıştı. Hazal 4.sınıfa geçmişti ve yeni bir okula kayıt yaptırmışlardı. Okulların açıldığı ilk gün annesiyle birlikte Hazal yeni okuluna gelmişti. Bu okul eski okuldan daha güzel görünüyordu kocaman bir bahçesi ve oyun alanı vardı. Fakat Hazal arkadaşlarını şimdiden çok özlemişti...

- Hazal şimdi ne yapmalı?
- Hazal'ın önünde hangi seçenekler var?
- Hazal'ın önündeki tüm seçenekleri belirleyin ve sonuçlarını tartışın.

Selim okuldan sonra arkadaşlarıyla oyuna dalmış ve servisi kaçırmıştı. Arkadaşlarının evleri yakın olduğu için onlar yürüyerek gelip gidiyorlardı. Selim'in aklından önce evlerinin yolunu bildiği geçti. Sonra ise arkadaşları Selim'i evlerine davet ettiler. Selim ne yapacağını düşünmeye başladı ve...

- Selim şimdi ne yapmalı?
- Selim'in önünde hangi seçenekler var?
- Selim'in önündeki tüm seçenekleri belirleyin ve sonuçlarını tartışın.

İpek okulların açılmasını heyecanla beklemiş ve ilk gün yaz tatilindeki maceralarını Pera'ya anlatmak için koşarak okul bahçesinden içeri girmişti. Pera, İpek'in hem en yakın arkadaşı hem de sıra arkadaşıydı. İpek heyecanla okula gelmişti fakat her yere bakmasına rağmen Pera'yı görememişti. Tüm öğrenciler tören için bahçede toplanmış, törenden sonra da sınıflarına geçmişlerdi. Zil çaldığında öğretmenleri yanında daha önce görmedikleri biriyle sınıfa geldi. Sınıflarına yeni bir öğrenci gelmişti. Bu kişi Hazal'dı. Hazal artık o sınıfta okuyacaktı ve öğretmenleri Hazal'ı İpek'in yanına yani Pera'nın yerine oturtmuştu...

- İpek şimdi ne yapmalı?
- İpek'in önünde hangi seçenekler var?
- İpek'in önündeki tüm seçenekleri belirleyin ve sonuçlarını tartışın.

Gül haftalardır heyecanla beklediği kompozisyon yarışması için yazısını tamamlamış ve öğretmenin söylediği gibi diğer kompozisyonların arasına bırakmıştı. Müge ise çok istediği halde istediği gibi bir kompozisyon yazamamış ve Gül'ün kompozisyonunu çok beğenmişti. Müge, Gül'ün kompozisyonunu bıraktığı yerden alıp Gül'ün ismini silmiş ve kendi adını yazmıştı. Bütün bu olanları Efe görmüştü.

- Efe şimdi ne yapmalı?
- Efe'nin önünde hangi seçenekler var?
- Efe'nin önündeki tüm seçenekleri belirleyin ve sonuçlarını tartışın.

Nazlı'nın anne ve babasının kongreye katılmak için 3 gün şehir dışında olmaları gerekiyordu. Fakat Nazlı'nın okulu devam ettiği için onu teyzesine bırakmayı düşündüklerini açıkladılar. Nazlı bir taraftan anne babasından ayrı kalmak istemediğini düşünürken bir taraftan da kuzenleriyle vakit geçirme fikrinin hoşuna gittiğini fark etmişti. Bu düşünceler arasında kararsız kalan Nazlı düşünmeye başladı...

- Nazlı şimdi ne yapmalı?
- Nazlı'nın önünde hangi seçenekler var?
- Nazlı'nın önündeki tüm seçenekleri belirleyin ve sonuçlarını tartışın.

4. SINIF ETKİNLİKLERİ

HOŞLANDIKLARIM VE MESLEKLER

Gelişim Alanı	Kariyer
Yeterlik Alanı	Kariyer Farkındalığı
Kazanım/Hafta	Hoşlandığı etkinliklerle mesleklerin özelliklerini ilişkilendirir. / 14. Hafta
Sınıf Düzeyi	4.Sınıf
Süre	40 dk (Bir ders saati)
Araç-Gereçler	1. Çalışma Yaprağı-1 2. A4 kâğıdı
Uygulayıcı İçin Ön Hazırlık	1. Çalışma Yaprağı-1 tahtaya yansıtılır. 2. Öğrenci sayısı kadar A4 kâğıdı sınıfa getirilir.
Süreç (Uygulama Basamakları):	<ol style="list-style-type: none"> Öğrencilere "En çok ne yapmaktan hoşlanırsınız?" sorusu sorulur, yanıtlar alınarak konuya dikkat çekilir. Öğrencilere "Çocuklar yaşamımızda birçok etkinlik yaparız. Bunlardan bazılarında hoşlanırken bazılarında hoşlanmayız. Hoşlandığımız etkinliklerle daha çok zaman geçirmek bizi daha iyi hissettirir. Bu nedenle hoşlandığımız etkinliklerin bulunduğu mesleklerde çalışmak, o işleri yapmak bizlerin daha kaliteli bir hayat yaşamasını sağlar." yönergesi verilir. Öğrencilere A4 kâğıdı dağıtılır. Kâğıdı boylamasına ikiye bölmeleri istenir. Sol tarafa yapmaktan hoşlandıkları etkinlikleri yazmaları istenir. Tahtaya Çalışma Yaprağı-1 yansıtılır. Listedeki etkinliklerden de eklemek istedikleri varsa ekleyebilecekleri söylenir. A4 kâğıtların sağ tarafına bu hoşlandıkları etkinliklerin hangi mesleklerle ilişkili olabileceğini yazmaları, mesleklerin altına da o mesleğin gerektirdiği özellikleri yazmaları istenir. Oklar yardımı ile hoşlandıkları etkinlikler ve mesleklerin özelliklerini eşleştirmeleri istenir. Aşağıdakilere benzer sorular sorulur: <ul style="list-style-type: none"> Hoşlandığınız etkinlik ile mesleklerin özellikleri benzer mi? Hangi tür meslekleri yazma eğilimi gösterdiniz? Yazdığınız bu meslekler hoşlandığınız meslekler miydi? Öğrencilerin paylaşımları alındıktan sonra, öğrencilere "Çocuklar yapmaktan hoşlandığımız etkinliklerle ilgili birçok meslek vardır. Bizler meslek seçiminde hoşlandığımız etkinlikleri göz önünde bulundurursak daha doğru kararlar veririz. Böylece yaşamdan daha çok zevk alırız." yönergesi verilerek süreç sonlandırılır.

Kazanımın Değerlendirilmesi:

1. Öğrencilerden bir sonraki haftaya kadar, dağıtılan A4 kâğıtlarına yazdıkları meslekler ve bu meslekleri özelliklerini hakkında bilgi toplamaları istenir. Öğrencilerin yaptıkları bu araştırma sonrasında, yazdıkları mesleklerle hoşlandıkları etkinlikleri yeniden eşleştirmeleri istenir.
2. Veliler etkinlik hakkında bilgilendirilerek öğrencinin araştırma yapmasında, hoşlandığı etkinlikler ile mesleklerin ilişkilerini bulmasında yardımcı olması sağlanabilir.

Uygulayıcıya Not:

1. Çalışma Yaprağı-1'in tahtaya yansıtılmadığı durumlarda her sraya 1 tane olacak şekilde çoğaltılabilir.
- Özel gereksinimli öğrenciler için;
1. Çalışma Yaprağı-1'de yer alan etkinliklerin görselleri de eklenerek tahtaya yansıtılabilir.
 2. A4 kağıdı ile ne yapacakları model olunarak gösterilip desteğe ihtiyacı olan öğrencilere bireysel destek sunulabilir.
 3. Sorular basitleştirilerek öğrencilerin katılımları desteklenebilir.

Etkinliği Geliştiren:

Ayşe ÖZKAN

Çalışma Yaprağı 1¹

- Sulu boya yapmak
- Çizgi film izlemek
- Bir resim sergisi gezmek
- Sabundan şekiller oymak
- Doğum günü kartı tasarlamak
- Harita çizmek
- Yeni moda giysi tasarlamak
- Kuşları gözlemlemek
- Buğdayın oluşumunu öğrenmek
- Gezegenler hakkında araştırma yapmak
- Radyodan seslerin nasıl duyulduğu ile ilgili bir konuşma dinlemek
- Vücut sistemi ile ilgili araştırma yapmak
- Yanardağlar hakkında araştırma yapmak
- Yangın söndürme biçimlerini öğrenmek
- Yaprak, bitki veya kayaları incelemek
- Göldeki küçük hayvan ve bitkileri incelemek
- Kazı yapmak
- Balık tutmak
- Karton kutulardan bir şeyler yapmak
- Bir kuş evi inşa etmek
- Bir oyun sahnesi kurmak
- Model araba, uçak, tekne yapmak
- Kırık oyuncakları onarmak
- Kâğıttan çiçek yapmak
- Su altı yaşam hakkında belgesel izlemek
- Diş bakımı ile ilgili araştırma yapmak
- Türkiye'nin öncü insanları hakkında araştırma yapmak
- Nasıl çalıştığını görmek için bir hapishaneyi ziyaret etmek
- Gazetedeki güncel olayları tartışmak
- İthalat ve ihracat hakkında bilgi edinmek
- İnsanların nerede yaşadığını öğrenmek için harita incelemek
- Günlük TV haberlerini dinlemek
- Paranın ne zaman bulunduğunu araştırmak
- Çin'de yaşayan insanlar hakkında daha fazla bilgi edinmek

- Bir kazak örmek
- Küçük bir çocuğun bakımı
- Aile bütçesi hazırlamak
- Yemek yapmak
- Oda boyamak
- Market alışverişi yapmak
- Bahçede çiçek bakımı yapmak
- Araba yıkamak
- Ev temizliğine yardım etmek
- Konsere katılmak
- Şarkı bestelemek
- Dans dersleri almak
- Bir bando izlemek
- Şarkıcılardan imza toplamak
- Radyodan müzik dinlemek
- TV’de bir müzik programı izlemek
- Hesaplama yapmak
- Matematik bulmacaları ile uğraşmak
- Lokantada ne kadar hesap ödeyeceğini hesaplamak
- Alt yazılı dizi ya da film izlemek
- Yabancı dil ile ilgili araştırma yapmak
- Yabancılara Türkçe dersi vermek
- Elektrikli ev aletlerinin çalışma şeklini öğrenmek
- Laboratuvarda deneyler yapmak
- Suyun buhar, su ve buz olma sürecini incelemek
- Sıcaklık ölçen araçlarla ilgili yazılar okumak
- Yerçekimini anlatan bir program izlemek
- Hasta insanlara yardım etmek
- Spor yapmak
- Teknolojik ürünler satan bir mağazayı gezmek
- Yardıma ihtiyacı olan insanlar için bir etkinlik düzenlemek

1 KAYNAK:
Saskatchewan Education, 1995’ten yararlanılarak geliştirilmiştir.

4. SINIF ETKİNLİKLERİ

SEVDİĞİM MESLEĞİM, BAŞARI BENİM

Gelişim Alanı	Kariyer
Yeterlik Alanı	Kariyer Farkındalığı
Kazanım/Hafta	Hoşlandığı etkinliklerle mesleklerin özelliklerini ilişkilendirir. / 15. Hafta
Sınıf Düzeyi	4.Sınıf
Süre	40 dk (Bir ders saati)
Araç-Gereçler	1. Çalışma Yaprağı-1 2. Çalışma Yaprağı-2
Uygulayıcı İçin Ön Hazırlık	1. Çalışma Yaprağı-1 ve Çalışma Yaprağı-2 sınıf mevcudu kadar çoğaltılır.
Süreç (Uygulama Basamakları):	<ol style="list-style-type: none"> Uygulayıcı tarafından, öğrencilere "Geçen hafta biliyorsunuz ki hoşlandığımız etkinlikler ile ilgili birçok meslek olduğunu farketmiştik ve ileride meslek seçimlerimizde hoşlandığımız etkinlikleri kapsayan mesleklere yönelirsek, edindiğimiz mesleği daha severek yapabileceğimizi böylelikle kendimize uygun seçtiğimiz mesleğimizde daha başarılı olabileceğimizi öğrenmiştik. Bu hafta da bu öğrendiklerimizi pekiştireceğiz." yönergesi verilerek süreç başlatılır. Öğrencilere Çalışma Yaprağı-1 dağıtılır. Öğrencilerden dağıtılan Çalışma Yaprağı-1'i doldurmaları istenir. Öğrencilere, dağıtılan Çalışma Yaprağı-1'deki ilgili başlıkların olduğu boş yerlere, o başlıklara yönelik cevaplarını yazacak şekilde doldurmaları gerektiği belirtilir. Tüm öğrenciler Çalışma Yaprağı-1'de istenenleri tamamladığında, gönüllü öğrencilerden deneyimlerini sınıf ortamında paylaşmaları istenir. Öğrencilere Çalışma Yaprağı-2 dağıtılır ve bu kağıda Çalışma Yaprağı-1'de "Hangi Meslekler Denk Geliyor" bölümünde ortaya çıkmış olan mesleklerden birini yazmaları istenir. Daha sonra ileride kendilerinin o mesleği yapıyor olduklarını düşünmelerini ve kendilerinin hoşlandıkları etkinliklerini de içeren bir resim yapmaları veya bir paragraf yazmaları istenir. Aşağıdaki sorularla sınıf etkinliği başlatılır. <ul style="list-style-type: none"> Konu ile ilgili çizmiş olduğunuz resimde ya da yazmış olduğunuz yazıda sizi en çok mutlu eden özellik hangisiydi? Bu resme baktığınız zaman ya da yazınızı yeniden okuduğunuzda ileri de ne yapmanız gerektiği konusunda ne gibi fikirler aklınıza geldi? Acaba arkadaşlarınız da size denk gelen bu meslekleri sizinle ilişkilendiriyor mu?

Süreç (Uygulama Basamakları):

8. Öğrencilerin paylaşımları alındıktan sonra, öğrencilere "Hoşlandığımız etkinlikleri içeren meslekleri fark etmemiz ileride seçeceğimiz ve severek yapacağımız mesleklere yönelmemizi sağlar ve böylelikle çalışmaktan, üretmekten daha çok keyif alırız." yönergesi verilerek süreç sonlandırılır.

Kazanımın Değerlendirilmesi:

1. Etkinlik sonunda Çalışma Yaprağı-1'de yazdıkları mesleklere ilişkin o mesleği yapan biri ile röportaj yapmaları ve o meslek sahibinin meslek seçimi ile hoşlandıkları etkinliklerini ilişkilendirmeleri istenir.

Uygulayıcıya Not:

Özel gereksinimli öğrenciler için;

1. Çalışma Yaprağı-1 puntoları büyütülerek veya kontrast renkte bir zemin üzerine yapıştırılarak görme bakımından işlevsel hale getirilebilir.
2. Çalışma yapraklarını nasıl dolduracakları konusunda öğrencilere rehberlik edilebilir.
3. Etkinlik sürecindeki sorular basitleştirilerek öğrencilerin katılımları desteklenebilir.

Etkinliği Geliştiren:

Şazile KARAGÖZ

Çalışma Yaprağı 1

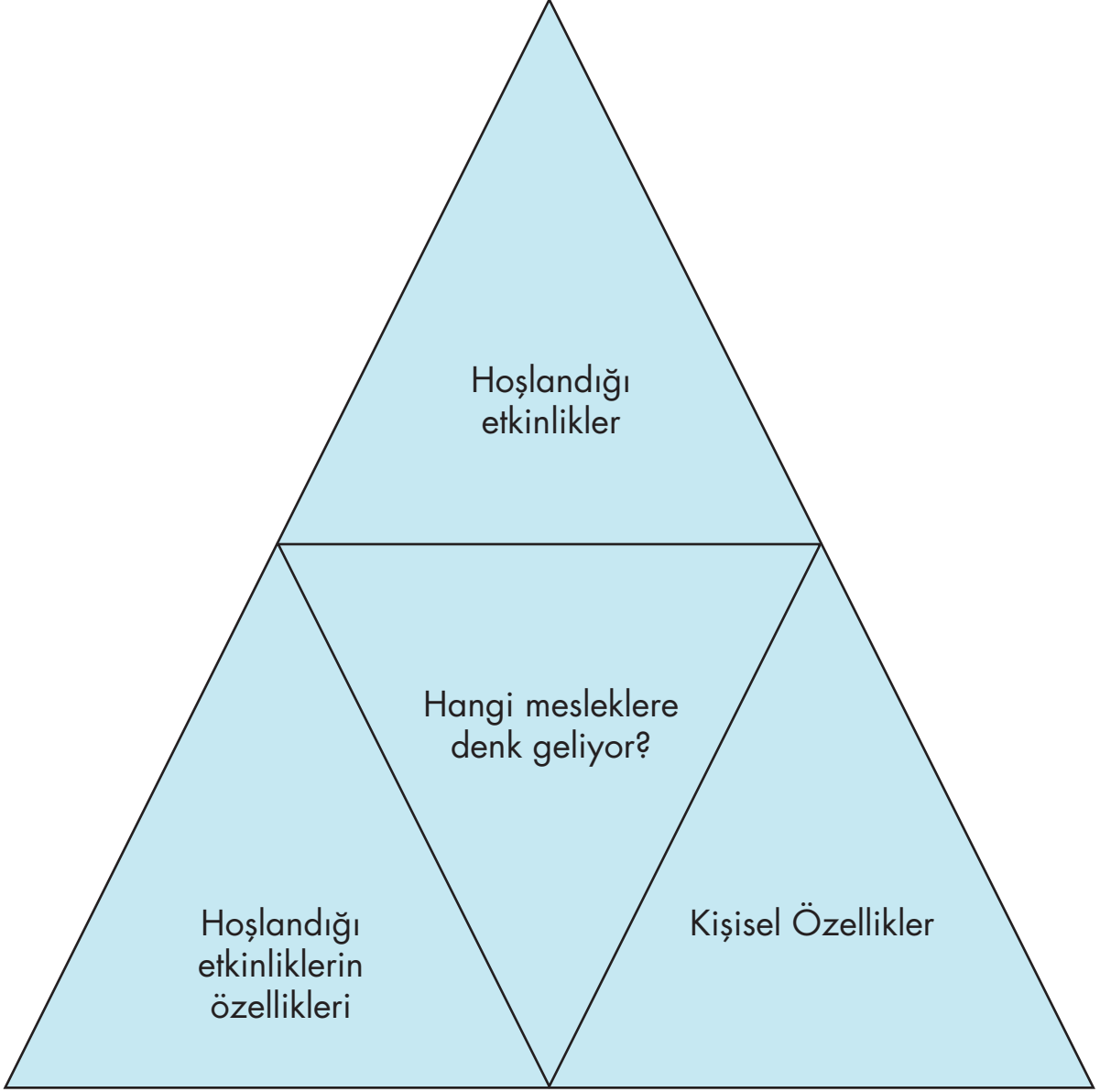

Çalışma Yaprağı 2

HANGİ MESLEĞE DENK GELİYOR ?

Sevgili öğrenciler, Çalışma Yaprağı-1 bölümünde yapmaktan hoşlandığınız etkinlikler ve mesleklere ilişkin bir resim çizmek isteseydiniz nasıl bir resim çizerdiniz ya da bir yazıyla nasıl ifade ederdiniz? Haydi birlikte yapalım.

4. SINIF ETKİNLİKLERİ

SADECE ÇOCUK DEĞİLİM

Gelişim Alanı	Sosyal Duygusal
Yeterlik Alanı	Benlik Farkındalığı
Kazanım/Hafta	Toplumsal rol ve sorumlulukların önemini savunur. /16. Hafta
Sınıf Düzeyi	4.Sınıf
Süre	40 dk (Bir ders saati)
Araç-Gereçler	1. Çalışma Yaprağı-1 2. Etkinlik Bilgi Notu
Uygulayıcı İçin Ön Hazırlık	1. Etkinlik Bilgi Notunda bulunan hikâyeye okunur. 2. Çalışma Yaprağı-1 öğrenci sayısına göre çoğaltılır.
Süreç (Uygulama Basamakları):	<ol style="list-style-type: none"> Kazanım hakkında bilgi verilerek etkinliğe başlanır. "Bu hafta etkinliğimizde toplumsal rol ve sorumluluklarımızın önemini savunacağız." Öğrencilere aşağıda sıralanan mekânlar/gruplar söylenir ve öğrencilere buradaki rolünün ne olduğu sorulur. Beyin fırtınası yöntemi ile alınan cevaplar tahtada listelenir. (Aşağıda yer alan sağ taraftaki mekân ve gruplar tahtaya yazılmalıdır, sol taraftaki italik yazılar cevaplar için örnek olması amacıyla yazılmıştır). <ul style="list-style-type: none"> Okulda Öğrenci OtobüsteYolcu Sınıf takımındaOyuncu HastanedeHasta CaddedeYaya Aile içindeEvlat-kardeş-ağabey-abla Sinemada/tiyatroda.....İzleyici Markette/mağazada.....Müşteri Müzedede.....Ziyaretçi Toplumsal rollerin hatırlatılmasının ardından bu rollere ait sorumluluklara ilişkin etkinliğe geçilir. Çalışma Yaprağı-1 dağıtılır. Hikâyedeki boş bırakılmış bölümleri toplumsal rol ve sorumlulukları düşünerek uygun şekilde tamamlamaları istenir. Hikâyedeki boşlukların tek bir doğru cevabı olmadığı, önemli olanın hikâyede ilgili bölümde ne gibi rol ve sorumluluklar olabileceğinin düşünülüp yazılması gerektiği vurgulanır. Gönüllü öğrencilerden başlayarak tamamlanan hikâyelerin okunması istenir. Etkinlik Bilgi Notu'ndan yararlanılarak hikâyenin tamamlanmış versiyonu

Süreç (Uygulama Basamakları):

okunur ve kısa bir karşılaştırma yapılır.

6. Tartışma soruları ile etkinliğe devam edilir:

- Metinde karşılaştığımız toplumsal roller hangileriydi?
- Sizin yazdıklarınız ile metnin orijinalinde belirtilen sorumluluklar arasında ne gibi benzerlik ve farklılıklar vardı?
- Toplumsal rollerimiz ve sorumluluklarımız hangi durumlarda ve nasıl değişir?
- Toplumsal rol ve sorumluluklarımız neden önemlidir?
- Toplumsal rollerimizin sorumluluklarını yerine getirmede neler olur?

7. Öğrencilerden cevapları alındıktan sonra aşağıdaki açıklama ile etkinlik sonlandırılır:

"Hepimiz günlük yaşamımızda içinde bulunduğumuz gruplarda çeşitli roller üstleniriz. Bu rollerimizi ve sorumluluklarımızı bilip yerine getirmek güven duygumuzu artırır, karşılıklı ilişkilerimiz güçlendirir, sorumluluk duygumuzu geliştirir. Rol ve sorumlulukların yerine getirilmemesi düzeni bozar, sorunlar yaşanmasına neden olur. Çevremizdeki insanlarla iletişimimizi olumsuz yönde etkiler. Toplumsal rol ve sorumlulukların yerine getirilmesi bu nedenle önemlidir."

Kazanımın Değerlendirilmesi:

1. Öğrencilerden seçtikleri bir toplumsal rol ve sorumluluğun önemini vurgulayan pankart hazırlaması istenir. Hazırlanan pankartlar sınıfta uygun bir köşede sergilenir.
2. Değerlendirme etkinliğinde hazırlanan pankartlar ile okul koridorunda veya bahçesinde dikkat çekici bir yürüyüş düzenlenebilir.

Uygulayıcıya Not:

1. Örnek olaylardaki isimler sınıftaki öğrencilerle benzerlik gösteriyorsa isim değiştirilebilir.
2. Yaratıcı yazma çalışmasında ihtiyaç duyulursa ilk paragraf öğrencilerle birlikte yapılarak örnek verilebilir.
3. Sınıf mevcuduna ve zamana göre metin tamamlama etkinliğinde mümkün olduğunca çok öğrencinin yazdığı metni okuması sağlanmalıdır.

Özel gereksinimli öğrenciler için;

1. Çalışma yaprağında yer alan yazılı materyallere Braille yazı eklenebilir ya da punto büyütülerek materyal desteği sağlanabilir.
2. Toplumsal rol ve bu rollerin anlamı öncesinde sunularak öğrencinin eşleme yapması için öğretmen desteği sağlanabilir.
3. Çalışma yaprağının tamamlanması için ek süre verilebilir.
4. Çalışma yaprağının tamamlanmasında öğretmen desteği sunulabilir.

Etkinliği Geliştiren:

Zerrin AY

ETKİNLİK BİLGİ NOTU

Öğrencilerden gelen öykülerin ardından uygulayıcı metnin tamamını okur.
Kendi yazdıkları ile karşılaştırmaları istenir!!!

SADECE ÇOCUK DEĞİLİM

Okan Atatürk İlkokulu 4. sınıfa devam eden bir öğrencidir. Her sabah erkenden kalkar okul formasını giyer, okul çantasını hazırlar, kahvaltısını yapar. Okul servisine binmek üzere tam zamanında evin önüne çıkar. Servise bindiğinde yolcu koltuğuna oturur, emniyet kemerini takar. Okuldan döner dönmez üzerini değiştirir ve ödevlerini yapar.

Okan'ın Oya adında bir kız kardeşi vardır. Okan Oya'nın ağabeyi olarak onunla vakit geçirmeyi çok sever. Okan kardeşine kitap okur, oyunlar oynatır, ödevlerinde yardım eder.

Okan, basketbol oynamayı çok sever. Okul takımında oyuncudur. Takımın başarısı için antrenmanlara düzenli olarak katılır, maçlardan önce iyice dinlenir, takım arkadaşlarıyla iş birliği yapar.

Okan ve ailesi ayda bir kere alışverişe gider. Okan müşteri olarak girdiği mağazalarda ve marketlerde rafları dağıtmaz, satın almayacağı ürünlerle vakit harcamaz, ihtiyaç duyduğunda mağaza görevlisinden yardım ister.

Okan TEMA Vakfı'nda gönüllüdür. Vakıf çalışmalarına düzenli katılım sağlar, fidan diker, doğal varlıkları korur ve sahip çıkar.

Okan sadece bir çocuk değildir. Günlük yaşamında bulunduğu her ortamda ve grupta farklı rolleri ve sorumlulukları olan bir çocuktur.

Çalışma Yaprağı 1

Metinde boş bırakılan bölümleri toplumsal rol ve sorumlulukları düşünerek doldurunuz.

SADECE ÇOCUK DEĞİLİM

Okan Atatürk İlkokulu 4. sınıfa devam eden bir Her sabah erkenden kalkar , okul formasını giyer Okul servisine binmek üzere tam zamanında evin önüne çıkar. Servise bindiğinde Okuldan döner dönmez üzerini değiştirir ve

Okan'ın Oya adında bir kız kardeşi vardır. Okan Oya'nın olarak onunla vakit geçirmeyi çok sever. Okan kardeşine kitap okur,

Okan, basketbol oynamayı çok sever. Okul takımında Takımın başarısı için, antrenmanlara düzenli katılır,

Okan ve ailesi ayda bir kere alışverişe gider. Okan müşteri olarak girdiği mağazalarda ve marketlerde

Okan TEMA Vakfı'nda gönüllüdür. Vakıf çalışmalarına

Okan sadece bir çocuk değildir. Günlük yaşamında bulunduğu her ortamda ve grupta farklı rolleri ve sorumlulukları olan bir çocuktur.

4. SINIF ETKİNLİKLERİ

ZAMANI SOLDURMA!

Gelişim Alanı	Akademik
Yeterlik Alanı	Akademik Anlayış ve Sorumluluk
Kazanım/Hafta	Akademik çalışmalarını zamanında bitirmede kararlı olur. / 17. Hafta
Sınıf Düzeyi	4.Sınıf
Süre	40 dk (Bir ders saati)
Araç-Gereçler	1. Çalışma Yaprağı-1 2. Çalışma Yaprağı-2 3. Kurumuş Bir Çiçek
Uygulayıcı İçin Ön Hazırlık	1. Çalışma Yaprağı-1 etkinlik öncesinde okunur. 2. Çalışma Yaprağı-2 öğrenci sayısı kadar çoğaltılır. 3. Sınıfa kurumuş bir çiçekle girilir. Ya da kurumuş bir çiçek görseli önceden hazırda bulundurulur.
Süreç (Uygulama Basamakları):	1. Uygulayıcı tarafından sınıfa kurumuş bir çiçek getirilir. Öğrencilerle birlikte bir süre çiçek incelenir. 2. Çocuklara "Bu çiçeğe ne olmuş?" sorusu sorulur. Öğrencilerden "kurumuş" cevabı alındığında aşağıdaki sorularla süreç yönlendirilir: <ul style="list-style-type: none"> Bu çiçek neden kurumuş olabilir? Bu çiçeğe şimdi su versek tekrar yeşillenir mi? Suyu ne zaman verseydik çiçek kurumazdı? (Burada öğrencilerden zamanında su vermek gerekir cevabı vermeleri için yönlendirmeler yapılır.) Çiçeğe zamanında su vermek neden önemli? Sizlerin bu şekilde zamanında su vermediğiniz ya da zamanında yapmadığınız işler yüzünden işlerinizin güçleştiği durumlar oldu mu? 3. Öğrencilerin paylaşımları alındıktan sonra "Özellikle okulla ilgili zamanında yapmadığınız ve tıpkı bu çiçek gibi geri döndüremediğiniz durumlar yaşadınız mı?" sorusu sorulur. Gönüllü öğrencilerden cevaplar alınır. 4. Öğrencilere "Birazdan size bir hikâye okuyacağım. Bu hikâyenin kahramanı Kaner'in okul etkinlikleri ile ilgili yaşadıkları bizim konuştuklarımızla benzerlik gösteriyor mu? Ben hikâyeyi okurken düşünmeye çalışın." yönergesi verilir ve Çalışma Yaprağı-1'de yer alan hikâye okunur. 5. Hikâye okunduktan sonra olarak aşağıdaki sorular yöneltilir: <ul style="list-style-type: none"> Kaner'in yaşadıkları hakkında ne düşünüyorsunuz?

Süreç (Uygulama Basamakları):

- Kaner hangi sorumluluklarını yapmayı erteliyor?
- Kaner bu durumdan rahatsız oluyor mu?
- Kaner 'in yaşadıklarına benzer durumlar yaşayan var mı?
- Akademik çalışmalarınızı zamanında bitirmek neden önemlidir?
- Akademik çalışmalarınızı zamanında bitirmek için neler yapıyorsunuz?

6. Tartışma sorularına yönelik paylaşımlar alındıktan sonra aşağıdakine benzer bir açıklama ile süreç sonlandırılır:

"Hepimizin yapması gereken sorumlulukları var. Okulda, evde, sosyal yaşamımızda... Okulda akademik çalışmalarımızı yerine getirmede ya da ertelediğimizde akademik çalışmalarımız olumsuz etkilenir, başarısızlıkla karşılaşabiliriz. Çiçeğe ihtiyacı olan suyu vermediğimizde nasıl çiçek kuruyorsa, ödevlerimizi planlanan zamanda yapmadığımızda derslerimizle ilgili sorun yaşayabiliriz. Okul ile ilgili yapılacak etkinlik, görev, ödev adına ne dersek diyelim mutlak kararlı bir şekilde ve zamanında yapılmalı. Kararsızlık ve erteleme bir alışkanlık haline geldiğinde sonuçlar bizim için işleri daha da güç hale getirecektir."

Kazanımın Değerlendirilmesi:

1. Öğrencilere Çalışma Yaprağı-2 dağıtılır. Öğrencilerden yönerge çerçevesinde kendi hikâyelerini yazmaları ve sınıf ortamında gönüllü öğrencilerin paylaşımları istenebilir.

Uygulayıcıya Not:

1. Kurumuş çiçek sınıfa canlı ya da resim olarak kullanılabilir.

Özel gereksinimli öğrenciler için;

1. Hikâye okunurken görselleri de öğrencilere gösterilerek öğrenme süreci farklılaştırılabilir.
2. Sorular basitleştirilerek öğrencilerin etkinliğe katılımı desteklenebilir.
3. Çalışma Yaprağı-2 için öğrencilerin hikâye yazmaları ile birlikte resim yapmaları, farklı görselleri kullanarak kolaj yapmaları ve bunun üzerinden kendilerini ifade etmeleri sağlanarak tepkileri çeşitlendirilebilir.

Etkinliği Geliştiren:

Meriç DÖNMEZ

Çalışma Yaprağı 1

Kaner, sabah uyandığında masasının üzerinde duran yapmadığı okul etkinliklerini gördüğünde kaygılandı. Öğretmeni etkinlikleri kontrol ettiğinde ona ne diyeceğini düşündü ve etkinlikleri evde bırakmaya karar verdi. Bu hafta iki kere daha etkinliklerini yapmamış, daha sonra yapmıştı.

Kahvaltıdan sonra okula gitti. Etkinlik kontrolü sırasında etkinliklerini evde unuttuğunu söyledi. Öğretmeni Kaner'e, bu hafta çok sık unuttuğunu ve bunun geçtiğimiz haftalarda da tekrarlandığını hatırlatarak daha dikkatli olması için Kaner'i uyardı.

O gün Türkçe dersinde konular ile ilgili sorulara cevap vermek istediğinde (Türkçe derslerini çok severdi.) bazı konuların defterinde eksik olduğunu gördü. Öğretmeninin sınıfta defterlerine yazmalarını istediği konuların bir kısmını yazmış kalanını sonra arkadaşlarından alarak yazarım diye yazmamıştı. Şimdi ise o notlara ihtiyacı vardı. Çok istediği halde birçok soruya parmak kaldıramadı. Bu duruma çok üzüldü...

Okuldan eve geldiğinde yemeğini yedi ve biraz çizgi film izleyip sonrasında etkinliklerimi yaparım dedi. Çizgi film izlerken saatin nasıl geçtiğini anlamadı. Tam tamına iki saat geçmişti. Saate baktığında çok şaşırıldı. Oysa Kaner'e çok kısa bir zaman gibi gelmişti. O sırada kapı çaldı. Arkadaşları onu oynamak için aşağı çağırıyorlardı. Hem dünden kalan hem bugünün etkinliklerini yapmasını gerekiyordu. Biraz düşündü! Ne olacak ki yarım saat oynar gelirim, dedi. Eve geri döndüğünde tam iki saat geçmişti. Hava da kararmaya başlamıştı. Oyun oynarken de içinde bir huzursuzluk hissetmişti.

Annesi akşam yemeği için hazırlık yapıyordu. Temizlendikten sonra etkinlikleri altına geldi. Bir süre salon kapısının önünde durdu. Kendisini yorgun hissetti salona giderek televizyonu açtı ve yemek hazır olana dek salonda oturdu.

Yemekten sonra etkinliklerini yapmak için odasına gitti. Dünden kalan etkinliklerle birlikte tamamlaması gereken birçok etkinliği olduğunu gördü. Dünden kalanları yapmaya başladı. Birkaçını tamamlamıştı ki gözü bilgisayara takıldı. Dün arkadaşları ile oynadıkları oyunun sonunu merak etti. Dün akşam iki saatten fazla oynamıştı. Etkinliklerini tamamladın mı diye soran annesine ise "evet" diyerek yalan söylemişti. On dakika baksam ne olur ki diye düşündü ve bilgisayarı açarak oyuna girdi. Arkadaşları oyundaydılar. Bilgisayarı kapattığında tam bir buçuk saat geçmişti. Etkinliklerini tamamlamak için masasına döndü. Biraz sonra uykusu geldi ve esnemeye başladı. Etkinlikle ilgili okumayı yatağında yapmak için yatağına uzandı..

Sabah uyandığında masasının üzerinde yapmadığı etkinliklerini gördü. Bugün ne yapacağım diye kaygılandı ...

4. SINIF ETKİNLİKLERİ

BAŞARILARIMI TAKDİR EDİYORUM

Gelişim Alanı	Sosyal Duygusal
Yeterlik Alanı	Benlik Farkındalığı
Kazanım/Hafta	Başarılı olduğu durumlar için kendini takdir eder. / 18. Hafta
Sınıf Düzeyi	4.Sınıf
Süre	40 dk (Bir ders saati)
Araç-Gereçler	1. Çalışma Yaprağı-1 2. Çalışma Yaprağı-2
Uygulayıcı İçin Ön Hazırlık	1. Çalışma Yaprağı-1 öğrenci sayısı kadar çoğaltılır. 2. Çalışma Yaprağı-2 öğrenci sayısı kadar çoğaltılır.
Süreç (Uygulama Basamakları):	<ol style="list-style-type: none"> 1. Etkinliğin amacının başarılı olduğu durumlar için kendini takdir etmek olduğu öğrencilere açıklanır. 2. Öğrencilere başarı kavramının anlamı sorulur ve öğrencilerin fikirleri alındıktan sonra başarı kavramı açıklanır: "Başarı, kişinin potansiyelini hayata yansıtmasıdır." (Baltaş, 2018). Diğer bir ifadeyle "kişinin koyduğu hedeflere ulaşması demektir." (Budak, 2005). 3. Her öğrenciye Çalışma Yaprağı-1 dağıtılır. 4. Öğrencilerden evde, okulda, sosyal ilişkilerde ve diğer başarılı oldukları durumları düşünmeleri ve Çalışma Yaprağı-1'i doldurmaları istenir. 5. Çalışma Yaprağı-1 doldurulduktan sonra öğrencilere aşağıdakine benzer bir açıklama yapılır: <i>"Evde, okulda, sosyal ilişkilerinizde ve diğer alanlardaki başarılarınızı gözden geçirdiniz ve yazdınız. Şimdi kendinizi takdir etmek için nasıl bir yol seçmek istersiniz? Başarılı olduğunuz durum için kendinize güzel bir söz söyleyebilir, kendinize sarılabılır, kendinizi ödüllendirebilir ya da farklı bir yolla kendinizi takdir edebilirsiniz."</i> 6. Çalışma Yaprağı-2 dağıtılır ve öğrencilere aşağıdaki yönerge verilir: <i>"Başarılarınız için kendinizi takdir ettiğiniz bir mektup yazmanızı istiyorum."</i> 7. Çalışma Yaprağı-2 doldurulduktan sonra tartışma soruları ile süreç devam ettirilir: <ul style="list-style-type: none"> • Hangi alanlarda başarılı olduğunuzu fark ettiniz? • Daha önce hangi başarılarınız için takdir edildiniz? • Siz kendinizi hangi başarılarınız için takdir ettiniz? Nasıl (sözel, davranış vb.) takdir ettiniz?

Süreç (Uygulama Basamakları):

- Bugün burada başarılarınız için kendinizi takdir etmek nasıl hissettirdi?
- Bu etkinlik size ne kattı?

8. Paylaşımlar alındıktan ve sınıf etkileşimine yeterli süre ayrıldıktan sonra başarıları için kendini takdir etmenin önemine vurgu yapılarak etkinlik sonlandırılır:

"Kendimizi takdir etmek yapacağımız yeni işlerde bizlere heyecan, istek, motivasyon sağlar, kendimizi değerli hissettirir. Bu sebeple başarılı olduğumuz durumlar için kendimizi takdir etmek önemlidir."

Kazanımın Değerlendirilmesi:

1. Öğrencilerden Çalışma Yaprağı-2'yi evdeki çalışma alanlarında uygun bir yere asmaları istenir. Öğrencilerin aileleri ile iletişime geçerek Çalışma Yaprağı-2'de yer alan mektubun geri dönüşü hakkında bilgi alınır.

Uygulayıcıya Not:

1. Sınıfta Çalışma Yaprağı-1 doldurulurken başarılı olduğu alanı bulmakta zorlanan öğrenciye yardım edilir.

Özel gereksinimli öğrenciler için;

1. Çalışma yaprakları doldurulurken öğrencilere bireysel destek sunulabilir.
2. Tartışma sorular basitleştirilerek öğrencilerin katılımları artırılabilir.
3. Çalışma yapraklarının doldurulması için öğrencilere ek süre verilebilir.

Etkinliği Geliştiren:

Tayyibe YAMAN AKPINAR

KAYNAK:

Baltaş, A. (2018, 08 Ağustos). Hayalini Yorganına Göre Uzat. [TedX Konuşması] Erişim adresi <https://www.youtube.com/watch?v=XgKo9VeWnKo>
Budak, S. (2005). Psikoloji Sözlüğü. Ankara: Bilim ve Sanat Yayınları.

BAŞARILI OLDUĞUM DURUMLAR



SOSYAL İLİŞKİLERİMDE BAŞARILI OLDUĞUM DURUMLAR

.....

.....

.....

.....

.....

.....



EVDE BAŞARILI OLDUĞUM DURUMLAR

.....

.....

.....

.....

.....

.....



OKULDA BAŞARILI OLDUĞUM DURUMLAR

.....

.....

.....

.....

.....

.....



Çalışma Yaprağı 2



KENDİME MEKTUP

Bu mektubu kendime yazıyorum. Bugün sınıfta pek çok başarıyı yeniden gözden geçirdim. Bu başarılarım için kendimi takdir ettiğim bir mektup yazacağım

Merhaba canım kendim;

- ★
- ★
- ★
- ★
- ★
- ★
- ★
- ★
- ★
- ★
- ★
- ★



Mektup Sahibi:

Tarih:

İmza:

4. SINIF ETKİNLİKLERİ

BU BENİM STİLİM

Gelişim Alanı	Akademik Gelişim
Yeterlik Alanı	Eğitsel Planlama ve Başarı
Kazanım/Hafta	Kendi öğrenme stillerinin farkında olur. / 19. Hafta
Sınıf Düzeyi	4.Sınıf
Süre	40 dk (Bir ders saati)
Araç-Gereçler	1. Çalışma Yaprağı-1
Uygulayıcı İçin Ön Hazırlık	1. Çalışma Yaprağı-1'de yer alan üç farklı öğrenme stiline ait poster sınıfın üç ayrı duvarına asılır.
Süreç (Uygulama Basamakları):	<ol style="list-style-type: none"> Öğrencilere aşağıdaki açıklamayla süreç başlatılır: <i>"Bugün öğrenme stillerinizin ne olduğunu birlikte bulacağız. Öncelikle öğrenme stillerinin ne demek olduğunu size kısaca anlatayim. Öğrenme stilleri her bir öğrencinin yeni ve zor bilgiyi öğrenmeye hazırlanırken, öğrenirken ve hatırlarken farklı ve kendilerine özgü yollar kullanmasıdır. Öğrenme stillerimiz doğuştan var olan özelliklerimizdendir. Yaşamımızın her anında özellikle eğitim hayatımızda davranışlarımızı etkiler. Bu özelliklerimiz yürümemizi, konuşmamızı, okumamızı, yazmamızı, oyun oynamamızı etkiler. Kendi öğrenme stilimizi bilirsek davranışlarımızın nedenlerini anlayabilir, stilimize göre öğrenme faaliyetlerimizi yürütürsek daha başarılı olabiliriz."</i> Öğrencilere aşağıdaki yönerge verilir ve öğrencilerden posterleri incelerken bir kâğıda yönerge kapsamında not almaları istenir: <i>"Bugün hep beraber üç ayrı öğrenme stili üzerinde duracağız. Bunlar görsel, işitsel ve bedensel öğrenme stilleridir. Bedensel öğrenme stiline kinestetik öğrenme stili de denilir. Duvara astığım posterleri sırayla gezmenizi, posterde yazılı o öğrenme stiline ait özellikleri dikkatle okumanızı istiyorum. Okurken hangi özelliklerin size uyduğunu değerlendirin ve tüm posterleri okuyup değerlendirdikten sonra size en çok uyduğunu düşündüğünüz posterin önünde gruplanın. Öğrenme stillerinin üçü de birbirinden farklıdır ve hiçbiri diğerinden daha iyi veya kötü değildir. Arkadaşlarınızdan etkilenmemenizi ve sadece kendi özelliklerinizi düşünerek, posterde yazılanlarla karşılaştırarak seçim yapmanızı ve not almanızı istiyorum."</i> Öğrencilerin posterleri gezmeleri ve kendi özelliklerine göre seçtikleri öğrenme stili posterinin önünde gruplanmaları için yeterli süre tanınır. Uygulama sonrasında kendi öğrenme stilini ifade etmesi cesaretlendirilir ve öğrencilerden yerlerine oturmaları istenir. Gönüllü öğrencilerin aşağıdaki sorulara verdikleri cevaplarla etkileşim devam ettirilir:

Süreç (Uygulama Basamakları):

- Hangi özelliklerinize göre öğrenme stilinize karar verdiniz?
- Daha önce farkında olmadığınız ve posterler sayesinde fark ettiğiniz özellikleriniz var mı? Varsa nelerdir?
- Seçtiğiniz posterin dışındaki posterlerde de size uyan özellikler hangileridir?

6. Etkinlik aşağıdakine benzer şekilde sonlandırılır.

"Artık öğrenme stillerinizi biliyorsunuz. Bundan sonraki çalışmalarınızı nasıl yaparsanız daha kolay ve daha kalıcı öğrenebileceğinizi değerlendirebilirsiniz. Bu hafta boyunca derslerinizi nasıl daha iyi anladığınızı, ödevlerinizi yaparken hangi konularda daha kolay ilerlediğinizi gözlemleyebilirsiniz. Önümüzdeki hafta akademik çalışmalarınızda öğrenme stilinize uygun nelere dikkat etmeniz, hangi derslerde hangi öğrenme stili özelliklerini kullanabileceğiniz konusu üzerinde duracağız."

Kazanımın Değerlendirilmesi:

1. Bir hafta boyunca sınıf öğretmeni derslerin sonlarında 5 dk ayırarak öğrencilere o ders için kullandıkları öğrenme stiline ne olduğunun sorarak farkındalık kazandırabilir.

Uygulayıcıya Not:

1. Posterlerin asıldığı duvarların önünde öğrencilerin gruplanabileceği alan olmasına dikkat edilir.
2. Kendi öğrenme stiline uygun posterini bulmakta zorlanan öğrencilere nasıl daha iyi öğrendiklerini, dersleri daha iyi anlamak için neler yaptıklarını düşünmeleri sağlanarak yardımcı olunur.

Özel gereksinimli öğrenciler için;

1. Öğrenme stilleri açıklanırken somut örnekler verilerek ve ilgili öğrenme stillerine ilişkin görseller üzerinden açıklama yapılarak öğrenme süreci farklılaştırılabilir.
2. Posterler okunup öğrenme stillerinden uygun olan seçilirken birebir rehberlik edilerek yetişkin desteği sunulabilir.
3. Çalışma yaprağında (posterlerde) yazan cümlelerin puntosu büyütülerek ve kontrast bir zemin üzerine yapıştırılarak görme bakımından işlevsel hale getirilebilir.
4. Çalışma yaprağında (posterlerde) yer alan davranışların görselleri de eklenecek anlaşılabilirliği artırılabilir.

Etkinliği Geliştiren:

Mehtap AKKURT

Çalışma Yaprağı 1

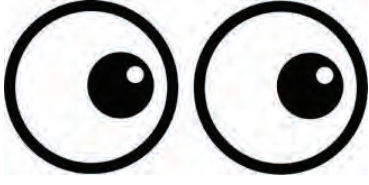

GÖRSEL ÖĞRENCİLER

Okulda tertipli ve düzenlidirler.

Kullanılmış ve yıpratılmış kitapları hiç sevmezler.

Öğretmeni gözleriyle takip ederler.

Öğretmenin kıyafetinin düzenli olması onlar için önemlidir.

Okul kıyafetleri düzenlidir.

Ödevlerini itina ile yaparlar.

Sözlü yönergeleri takip etmekte zorlanırlar, o nedenle tahtaya yazılmasını isterler.

Yönergelerin sistemli ve basamaklı olması onları rahatlatır.

Kurallara uymak ve disiplinli olmak en büyük özellikleridir.

Karmaşık ve ne olacağı belli olmayan işlerde huzursuz olurlar.

Uzak geleceğe ait planlar yaparlar. Plansızlık onlar için huzursuzluk demektir.

Gördükleri şeyleri görüntü olarak belleğe aktarırlar ve görüntülü olarak hatırlarlar.

Okudukları metindeki yazım, noktalama ve diğer dil bilgisi kurallarına duyarlıdır ve hataları çabuk fark ederler.

Harita, poster, şema, grafik gibi görsel araçlarla kolay öğrenirler ve bu araçlarla öğrendiklerini kolay hatırlarlar.

Karmakarışık bir ders onları ruhen ve bedenen yorar. Yapılacak işin başından sonuna kadar detaylarıyla belirlenmesi ve görülmesi gerekir.

Genellikle gördükleri şeyleri görüntü olarak belleğe kaydeder ve görüntü olarak hatırlarlar. Hatırlamak istedikleri telefon numarasını, numaranın yazıldığı yerdeki görüntüsü ile hatırlarlar.

Çok fazla yazım ve noktalama hatası yapmazlar.

Bir şey düşünürken gözleri yukarı doğru bakar.



İŞİTSEL ÖĞRENCİLER

Derste kendi kendilerine de olsa konuşurlar.

Sessiz okumakta zorluk çekerler çünkü kulaklarının duymadıklarını anlamakta zorlanırlar.

Konuşmaları, jest ve mimikleri taklit edebilirler.

Sınıf içerisinde sesten çok rahatsız olurlar. Konsantre olabilmeleri için hiçbir sesin olmamasını isterler.

Düşünürken de düşündüklerini sesli hale getirirler.

En iyi işiterek öğrenirler. Fakat öğretmen dersi anlattığı sırada konuşuyor olma ihtimalleri yüksektir. O nedenle derse kulak vermeleri gerekir.

Yabancı dil öğrenmeye yatkındırlar.

Konuşma ve dinleme becerileri çok iyidir. Okuma ve yazma becerilerinde zorlanırlar.

Öğrenirken konuşarak veya sesli okuyarak öğrenirler ve hatırlarken de aynı şekilde biri kendilerine okuyormuş ya da söylüyormuş gibi hatırlarlar.

Problemde verileni ve isteneni kavramak için sesli düşünürler.

Bir kelimenin yazılışını hatırlamak için kelimeyi sesli tekrar ederler.

Buldukları yörenin şivesini ve öğretmenin telaffuzunu hemen kaparlar.

Konuşarak öğrenirler.

Şarkıları baştan sona sadece dinleyerek öğrenebilirler.

İşitsel öğrenciler sese bu kadar duyarlı olmalarına rağmen TV veya müzik çalarları yüksek sesle dinleyebilirler (özellikle odada başka sesler varsa).



BEDENSEL / KİNESTETİK ÖĞRENCİLER

Oturdukları yerde uzun süre duramazlar.

Ne yapıldığını hatırlar ama ne konuşulduğunu veya ne gördüğünü hatırlamazlar.

Parmak kaldırmak, öğretmenin kendisini görmesini beklemeyi zaman kaybı olarak görürler. Hemen harekete geçerler. Öğretmenin "Tahtayı kim silecek?" demesi yerlerinden fırlamaları için yeterlidir.

Görsel ve işitsel mesajları algılamakta zorlanırlar. Ancak yaparak algırlarlar.

Hareket hâlindeyken daha iyi öğrenirler. (Örneğin, kondisyon bisikletinde kitap okuduklarında daha iyi anlarlar.)

Pratik yapma ve taklit aracılığıyla öğrenirler.

El şakası yaparlar, konuşurken el ve kollarını bol bol kullanırlar.

Rahat giyinmeye hareketlerini kısıtlamaması açısından önem verirler.

Dokunsallar daha çok ellerini kullanarak öğrenirler.

Plan ve programdan fazla hoşlanmazlar.

Bastırarak kalın yazarlar, yazıları diğer stillere göre iyi değildir.

Yazım hataları yaparlar.

4. SINIF ETKİNLİKLERİ

UYGUN STİLLERİ KULLANIYORUM

Gelişim Alanı	Akademik
Yeterlik Alanı	Eğitsel Planlama ve Başarı
Kazanım/Hafta	Akademik çalışmalarında kendisine uygun öğrenme stillerini kullanır. / 20. Hafta
Sınıf Düzeyi	4.Sınıf
Süre	40 dk (Bir ders saati)
Araç-Gereçler	1. Çalışma Yaprağı-1 2. Çalışma Yaprağı-2 3. Etkinlik Bilgi Notu 4. Kalem
Uygulayıcı İçin Ön Hazırlık	1. Çalışma Yaprağı-1 öğrenci sayısı kadar çoğaltılır. 2. Çalışma Yaprağı-2 öğrenci sayısı kadar çoğaltılır. 3. Etkinlik Bilgi Notu etkinlik öncesinde okunur.
Süreç (Uygulama Basamakları):	1. Aşağıdakine benzer şekilde etkinliğe başlanır. "Geçen hafta öğrenme stillerinin özelliklerini tanıdık, kendinizin hangi öğrenme stilini daha ağırlıklı kullandığınızı görmüştünüz. Öğrenme stillerinden birini ağırlıklı kullanmamızın yanında diğer öğrenme stillerinden de bazı özelliklerin kendimizde olduğunu fark etmiştik. Hafta boyunca derslerde, akademik çalışmalarda kullandığımız farklı öğrenme stillerine dikkat etmeye çalıştık. Bugün öğrenme stillerinizin özelliklerinin akademik çalışmalarınızda ne şekilde kullanacağınızı bulacağız." 2. Öğrencilere bir önceki hafta buldukları kendilerine ait öğrenme stilini hatırlayıp hatırlamadıkları sorulur, cevapları alınır. 3. Öğrencilere Çalışma Yaprağı-1 ve Çalışma Yaprağı-2 dağıtılır. Aşağıdakine benzer bir yönerge verilir. "Size verdiğim tabloda ulaşmanız gereken bazı akademik hedefler var. Bu hedeflere ulaşabilmek için ne tür yöntemler kullandığınızı Çalışma Yaprağı-2'de bulunan listeden bakıp yazmanızı istiyorum. Öğrenme faaliyetini gerçekleştirmek istediğiniz ortamın fiziksel özellikleri, faaliyeti gerçekleştirirken kullandığınız araç gereçler, başkalarına ihtiyaç duyup duymadığınız, ne gibi öğrenme teknikleri kullandığınız gibi durumları ayrıntılı düşünmenizi ve tabloya aktarmanızı istiyorum." 4. Öğrencilerin tabloyu doldurmaları için yeterli süre tanındıktan sonra gönüllü öğrencilerin paylaşması istenir. Paylaşım sırasında farklı stillere sahip öğrencilerin paylaşım yapması sağlanır. 5. Paylaşım bittikten sonra öğrencilerden Çalışma Yaprağı-2'de bulunan listeyi

Süreç (Uygulama Basamakları):

- Etkinlik Bilgi Notu'nda yer alan başlıklara göre, çizgi çizilecek aralıkların olduğu maddeler belirtilerek kalemle bölmeleri istenir. Her bölüme sırasıyla görsel, işitsel ve bedensel/kinestetik isimlerini vermeleri istenir.
6. Öğrencilerden kendi tablolarını incelemeleri ve tabloda yazdıkları öğrenmeyi ve hatırlamayı kolaylaştıran yöntemlerin dâhil olduğu öğrenme stilinin adını Çalışma Yaprağı-2'den kontrol ederek yazmaları istenir.
 7. Aşağıdaki sorularla süreç devam ettirilir:
 - Hedeflediğiniz akademik faaliyetler için hangi öğrenme stillerini tercih etmişsiniz?
 - Hangi faaliyetlerde birden fazla stil kullanarak yöntem belirlemiştiniz?
 - Kullanmayı tercih ettiğiniz yöntemler bir önceki hafta baskın olarak kullandığınızı belirlediğiniz öğrenme stili ile uyumlu mu? Hangi özellikleri ile uyumlu veya uyumsuz olduğunu düşünüyorsunuz?
 - Çalışma Yaprağı-2'de olmayan ve kullandığınızı ne gibi yöntemler var?
 8. Aşağıdakine benzer bir açıklama ile etkinlik sonlandırılır.

"Paylaşımlarınızdan gördüğümüz gibi farklı konularda farklı öğrenme stilleri kullanabiliriz. Daha hızlı ve kalıcı öğrenebilmek için bilgileri en kolay öğrenebileceğimiz biçime çevirmeliyiz. Günlük hayatta genelde sağ ya da sol bir elimizi baskın olarak kullanırız ama baskın olmayan elimizi de kullanmaktan vazgeçmeyiz. Hatta bazı durumlarda her iki elimizi de kullanarak daha güçlü şekilde hareket edebiliriz. Öğrenme stilleri de ellerimiz gibidir, baskın olan öğrenme stilimizin dışındaki stilleri de duruma uygun olarak kullanabiliriz. Sahip olduğumuz ana öğrenme stilimiz yanında diğer iki öğrenme stilinde de olan özelliklerimizi kullandığımızda yeni bilgi daha kalıcı olacaktır. Birbirinden farklı yöntemleri bilirsek her alanda, her konuda kendimize uygun öğrenme stilini kullanırız."

Kazanımın Değerlendirilmesi:

1. Çalışma Yaprağı-1 öğrencilerde bırakılır. Bir hafta boyunca gerçekleştirdikleri yeni akademik faaliyetlerden iki tanesini tabloya eklemeleri ve kullandıkları yöntemleri belirtmeleri istenebilir.

Uygulayıcıya Not:

1. Çalışma Yaprağı-1 ve Çalışma Yaprağı-2 önlü arkalı fotokopi çekilebilir.
2. Çalışma Yaprağı-2'in fotokopi çekilmesi yerine etkileşimli tahta veya projeksiyon cihazı ile sınıfa gösterilebilir.
3. Çalışma Yaprağı-1'de bulunan hedefler 4. sınıf programına göre belirlenmiştir. Sınıf özelliklerine göre farklı akademik alanlardan farklı hedefler belirleterek yeni bir tablo oluşturulabilir.

Özel gereksinimli öğrenciler için;

1. Çalışma Yaprağı-1'de öğrencilerin doldurmaları gereken kısımların sayısı azaltılarak etkinlik basitleştirilebilir.
2. Çalışma Yaprağı-2'nin gruplanması için öğrencilere bir tablo verilip madde numaralarını yazmaları istenebilir.
3. Sorular basitleştirilerek öğrencilerin katılımları desteklenebilir.

Etkinliği Geliştiren:

Mehtap AKKURT

Çalışma Yaprağı 1

Hedeflenen Akademik Faaliyet	Öğrenmeyi ve Hatırlamayı Kolaylaştıran Yöntemler			
Bir sözcüğe bakınca basit, türemiş ve bileşik türlerinden hangisi olduğunu ayırt etmek				
Günlük hayatta karşılaşılan nesnelerin kenar sayılarına göre hangi şekil olduğunu bilmek				
Dünya'nın hareketleri sonucu gerçekleşen olayları açıklamak				
Çevresindeki herhangi bir yerin konumu ile ilgili çıkarımlarda bulunmak				
İngilizce 50'ye kadar saymak				

ÖĞRENME VE HATIRLAMAYI KOLAYLAŞTIRAN YÖNTEMLER

- Çalışabileceğim derli toplu bir yere ihtiyacım var.
- Bilgi ve kavramları sembol ve resimlere dönüştürmek, anlamamı ve bellekte tutmamı kolaylaştırır.
- Öğrenmem gereken materyalleri kendim planlamalı ve organize etmeliyim.
- Öğrenmeyi kolaylaştırmak için harita, şema, şekil ve diğer görsel araçlar kullanırım.
- Kelimeler yerine sembol, işaret ve grafikler tercih ederim.
- Ders dinlerken veya konu çalışırken anladığımı kısa cümle ya da birkaç anahtar kelimeyle özetlemeliyim.
- Ders dinlerken not almalıyım.
- Yazılarda renkli kalemler kullanırım.
- Okurken önemli yerlerin altı renkli kalemlerle çizerim.
- Anahtar sözcük kartları hazırlarım. Kartların az bilgi içermesi belleğime kolay yerleşmesini sağlayacaktır.
- Karmaşık konuları çizimlere dönüştürürüm.
- Problem çözerken istenen ve verilenler renkli kalemlerle yazarım.
- Ders çalışmak için sessiz bir ortama ihtiyacım var.
- Konuları tekrar ederken yüksek sesle okurum.
- Problem çözerken sesli olarak anlatılmalıdır.
- Anlatırken daha iyi öğrenirim, çalışırken anlatım yöntemi kullanılabiliyorum.
- Çalışma grupları ya da bir çalışma arkadaşı öğrenmemi kolaylaştırır.
- Öğrenilmesi gereken materyali şarkılara dönüştürülüp veya yüksek sesle söylenebilirim.
- Okuduklarımı kaydederek kendi ses kayıtlarımı oluşturabilir sonra da dinleyebilirim.
- Çalışırken kendi istediğim yerde ve şekilde çalışmayı isterim.
- Çalışırken hareket etmek isterim.
- Ellerimi kullanabileceğim çalışmalar yaparım.
- Laboratuvar çalışmaları ve evde deneyler yapmayı tercih ederim.
- Konu ile ilgili müze, tarihi yerler gibi mekânlar ziyaret ederim.
- Bir şeyler anlatacağım zaman ayağa kalkma ve tüm vücudunu kullanarak anlatabilme özgürlüğüne sahip olmak beni rahatlatır.
- Çalışırken elimde kitap ya da kartlarla ileri geri yürür, yüksek sesle okurum.

ETKİNLİK BİLGİ NOTU

Görsel öğrenen çocukların öğrenmelerini ve hatırlamalarını kolaylaştırmak için;

- Çalışabilecekleri derli toplu bir yere ihtiyaçları vardır.
- Bilgi ve kavramları sembol ve resimlere dönüştürmeleri, anlamayı ve bellekte tutmayı kolaylaştıracaktır.
- Öğrenmeleri gereken materyalleri kendileri planlamalı ve organize etmelidirler.
- Öğrenmeyi kolaylaştırmak için harita, şema, şekil ve diğer görsel araçlar kullanılmalıdır.
- Kelimeler yerine sembol, işaret ve grafikler tercih edilmelidir.
- Ders dinlerken veya konu çalışırken anladığını kısa cümle ya da birkaç anahtar kelimeyle özetlemelidirler.
- Ders dinlerken not almalıdırlar.
- Renkler kullanılabilir. (Özellikle zıt renkler)
- Okurken önemli yerlerin altı renkli kalemle çizilebilir.
- Anahtar sözcük kartları hazırlanabilir. Kartların az bilgi içermesi belleğe kolay yerleşmesini sağlayacaktır.
- Karmaşık konular çizimlere dönüştürülebilir.
- Problem çözerken istenen ve verilenler renkli kalemle yazılabilir.

İşitsel öğrenen çocukların öğrenmelerini ve hatırlamalarını kolaylaştırmak için;

- Ders çalışmak için sessiz bir ortam oluşturulmalıdır.
- Konular tekrar edilirken yüksek sesle okunmalıdır.
- Problem çözerken akıldan geçenler sesli olarak anlatılmalıdır.
- Anlatırken daha iyi öğrendiklerinden, çalışırken anlatım yöntemi kullanılabilir.
- Öğrenmeyi kolaylaştırmak için çalışma grupları oluşturulabilir ya da bir çalışma arkadaşı bulunabilir.
- Öğrenilmesi gereken materyal şarkılara dönüştürülüp ve yüksek sesle söylenebilir.
- Okuduklarını kasete kaydederek kendi kasetlerini oluşturabilirler.

Bedensel/Kinestetik öğrenen çocukların öğrenmelerini ve hatırlamalarını kolaylaştırmak için;

- Çalışırken kendi istedikleri yerde ve şekilde çalışmalarına izin verilmelidir.
- Çalışırken hareket etmeleri kısıtlanmamalıdır.
- Ellerini kullanabileceği çalışmalar yapılmalıdır.
- Laboratuvar çalışmaları için fazladan zaman ayrılmalı, evde deneyler yapmaları için izin verilmelidir.
- Konu ile ilgili müze, tarihi yerler gibi yaşayarak öğrenebileceği mekânlar ziyaret edilmelidir.
- Bir şeyler anlatacakları zaman ayağa kalkma ve tüm vücudunu kullanarak anlatabilme özgürlüğüne sahip olmalıdırlar.
- Sözcükleri ya da sözel bilgileri öğrenirken kuma yazdırma yöntemi uygulanabilir.
- Çalışırken elinde kitap ya da kartlarla ileri geri yürüebilir, yüksek sesle okuyabilirler.

4. SINIF ETKİNLİKLERİ

AYNA AYNA ANLAT BANA

Gelişim Alanı	Sosyal Duygusal
Yeterlik Alanı	Kişiler Arası Beceriler
Kazanım/Hafta	İletişim sürecinde işittiklerini kendi kelimeleriyle ifade eder. / 21. Hafta
Sınıf Düzeyi	4.Sınıf
Süre	40 dk (Bir ders saati)
Araç-Gereçler	1. Çalışma Yaprağı-1
Uygulayıcı İçin Ön Hazırlık	1. Uygulayıcı tarafından Çalışma Yaprağı-1'deki konular tahtaya yazılır.
Süreç (Uygulama Basamakları):	<ol style="list-style-type: none">1. Uygulayıcı tarafından sınıfı A ve B grubu olacak şekilde 2 gruba ayrılır.2. A ve B grubu öğrencileri ikili olarak eşleştirilir.3. A grubu öğrencilerden, tahtada yazılı olan konulardan birini seçerek, kendileri ile eşleşen B grubundan öğrencilere anlatmaları istenir.4. B grubu öğrencilerine ise, A Grubu öğrencileri anlatırken sadece dinleyici durumunda olmaları gerektiği belirtilir.5. Uygulayıcı tarafından "Başlayabilirsiniz" denildiğinde A grubundaki öğrencilerin, eşleştikleri B grubundaki arkadaşlarına anlatmaya başlamaları istenir.6. 4 dakika sonunda uygulayıcı tarafından "Süre doldu." denildiğinde A grubundaki öğrenciler tarafından anlatım sonlandırılır.7. Arkadaşlarının anlattıklarını dinleyen B grubu öğrencilerine, uygulayıcı tarafından "Başlayabilirsiniz." denildiğinde, arkadaşının anlattıklarını yine aynı arkadaşına kendi ifadeleriyle anlatmaları istenir.8. "Süreniz doldu." denildiğinde ise bu sefer B grubu öğrencileri tarafından anlatımlar sonlandırılır.9. Uygulayıcı tarafından, bir önceki öğrenciler birbirleriyle denk gelmeyecek şekilde A ve B grubu öğrencileri yeniden eşleştirilir.10. Etkinliğin bu aşamasında B grubundaki öğrencilerin, tahtada yazılı olan konulardan birini seçerek, kendisi ile eşleşen A grubu öğrencisine anlatması istenir.11. A grubu öğrencilerine, bu süreçte sadece dinleyici olmaları gerektiği belirtilir.12. Süreç bu eşleşen öğrencilerle de aynen yukarıdaki gibi devam ettirilir.13. Bu ikinci eşleşmede dinleyici olan A grubu öğrencisinden, B grubundaki eşleştiği arkadaşının kendisine anlattığını tekrar ona kendi ifadeleriyle anlatması istenir.

Süreç (Uygulama Basamakları):

14. Uygulayıcı tarafından aşağıdaki sorularla sınıf etkileşimi sürdürülür:

- Arkadaşınızı dinlerken dikkatinizi dağıtan şeyler oldu mu?
- Dinlediklerinizi kendi kelimelerinizle ifade etmek nasıldı? Bu konuda zorlandığınız durumlar oldu mu? Neden?
- Sizin anlattıklarınızı, arkadaşınızın size ifade edebilmesi size ne hissettirdi?

15. Uygulayıcı tarafından aşağıdaki açıklama yapılarak etkinlik sonlandırılır:

"Karşıımızdaki kişiyi dikkatlice dinlediğimizi hissettirmek için onun anlattıklarında, neler hissettiğini anladığımızı kendisine ifade etmemiz iletişimimizde çok önemlidir. Karşıımızdaki kişiye onunla ilgilendiğimizi, onu anladığımızı düşündürecek, kendisini değerli hissettirir. Aynı zamanda anlattığı konuyla ilgili kendi duygu ve düşüncelerini de fark ettirmiş olup bunları tanımlamasına katkı sağlamış oluruz."

Kazanımın Değerlendirilmesi:

1. Öğrencilerden arkadaşlarının anlattıklarını kendi ifadeleriyle yazması istenebilir ve ertesi gün her öğrenci yazdığı o yazıyı ilgili arkadaşına verebilir.

Uygulayıcıya Not:

Özel gereksinimli öğrenciler için;

1. Gruplama yapılırken öğrencilerin birbirinden destek alabilecekleri akranların bir araya getirilmesine dikkat edilebilir.
2. Öğrencilere ek süre verilebilir.
3. Sorular basitleştirilerek öğrencilerin etkinlik sürecine katılımları desteklenebilir.

Etkinliği Geliştiren:

Şazile KARAGÖZ

Çalışma Yaprağı 1

1. **KONU** : Ailen ile birlikte yaşadığın ve keyif aldığın bir anını anlatır mısın?
2. **KONU** : Ara dönem tatilini nasıl geçirdin, tatilde neler yaptın?
3. **KONU** : İzlemekten keyif aldığın bir filmi yada okumaktan keyif aldığın bir kitabı anlatır mısın?
4. **KONU** : Uğraştığın sportif yada sanatsal faaliyet varsa bahseder misin?
5. **KONU** : Katıldığın bir kültürel faaliyeti anlatır mısın?
6. **KONU** : Okulda yapmaktan keyif aldığın şeyler nelerdir?
7. **KONU** : Arkadaşlarınla birlikte yaşadığın bir anını anlatır mısın?

4. SINIF ETKİNLİKLERİ

ARKADAŞIMDAN MEKTUP VAR!!!

Gelişim Alanı	Sosyal Duygusal
Yeterlik Alanı	Kişiler Arası Beceriler
Kazanım/Hafta	Arkadaşlık ilişkilerinin hayatının farklı alanlarına katkılarını fark eder. / 22. Hafta
Sınıf Düzeyi	4.Sınıf
Süre	40 dk (Bir ders saati)
Araç-Gereçler	1. Çalışma Yaprağı-1 2. Çalışma Yaprağı-2
Uygulayıcı İçin Ön Hazırlık	1. Çalışma Yaprağı-1 öğrenci sayısı kadar çoğaltılır. 2. Çalışma Yaprağı-2 öğrenci sayısı kadar çoğaltılır.
Süreç (Uygulama Basamakları):	<ol style="list-style-type: none">1. Etkinliğin amacının arkadaşlık ilişkilerinin hayatın farklı alanlarına katkılarını fark etmek olduğu açıklanır.2. Çalışma Yaprağı-1 öğrencilere dağıtılır ve aşağıdaki açıklama yapılır: "Sevgili öğrenciler, hayatımızın her alanında destek bulduğumuz bir sosyal ağımız vardır. Arkadaşlarımızda bu sosyal ağımızın bir parçasıdır. Şimdi sizlerden "Çalışma Yaprağı-1" de yer alan soruları değerlendirmenizi ve cevaplamanızı istiyorum."3. Öğrencilere "Çalışma Yaprağı-1"de yer alan soruları cevaplamaları için bir süre verilir ve gönüllü öğrencilerin paylaşımları alınır.4. Öğrencilerin paylaşımları alındıktan sonra aşağıdaki sorularla süreç yönlendirilir:<ul style="list-style-type: none">• Hayatınızda arkadaşlık ilişkilerinizin yeri ve önemi nedir?• Hayatınızda hiç arkadaşınız olmasaydı ne gibi zorluklar yaşardınız?• Arkadaşlık ilişkileriniz hayatınızın hangi alanlarında sizi güçlendirir?5. Öğrencilerin paylaşımları alındıktan sonra aşağıdakine benzer bir açıklama ile süreç sonlandırılır: "Sevgili öğrenciler, hayatımızda bizim için önemli insanlara her zaman ihtiyaç duyarız. Bunlara ailelerimiz, büyüklerimiz, küçüklerimiz gibi arkadaşlarımız da dâhildir. Bizi sosyalleştiren, çevremizi genişleten, toplum içerisinde bizi hareketli tutan, birlikte yaşama kurallarını öğrendiğimiz, bir gruba dâhil olmamızı sağlayan, desteklerine her zaman ihtiyaç duyduğumuz kişiler arasında arkadaşlarımız da önemli bir yere sahiptir."

Kazanımın Değerlendirilmesi:

1. Öğrencilere Çalışma Yaprağı-2 dağıtılır. Öğrencilerden sıra arkadaşına "İyi Ki Varsın Arkadaşım!" mektubu yazmaları istenir.

Uygulayıcıya Not:

1. Öğrencilere mektup yazdırılırken her bir öğrenciye mektup gitmesine özen gösterilir.

Özel gereksinimli öğrenciler için;

1. Çalışma Yaprağı-1'de yer alan soruların sayısı azaltılarak öğrencilerin yanıtlaması istenebilir.
2. Sorular basitleştirilerek, farklı şekillerde sorularak öğrencilerin etkinliğe katılımı desteklenebilir.
3. Çalışma Yaprağı-1'de yazan cümlelerin puntosu büyütülerek ve kontrast bir zemin üzerine yapıştırılarak uyarılama yapılabilir.

Etkinliği Geliştiren:

Neslihan KİRMİT

Çalışma Yaprağı 1



Soru:
Arkadaşlık ilişkileriniz kendinizi tanımada nasıl katkı sağladı?

Cevap:

.....
.....
.....
.....
.....



Soru:
Arkadaşlık ilişkilerinizde hayatınızı kolaylaştırdığını, daha keyifli hale getirdiğini düşündüğünüz olaylar/durumlar nelerdir?

Cevap:

.....
.....
.....
.....
.....



Soru:
Arkadaşınızın desteği ile üstesinden geldiğiniz olaylar/durumlar oldu mu?

Cevap:

.....
.....
.....
.....
.....



Soru:
Arkadaşınızın desteği ile edindiğiniz ve kullandığınız her hangi bir beceri oldu mu?

Cevap:

.....
.....
.....
.....



Soru:
Arkadaşlık ilişkileriniz akademik gelişiminize nasıl bir destek sağlar?

Cevap:

.....
.....
.....
.....
.....



Soru:
Arkadaşlık ilişkileriniz diğer insanlarla ilişkilerimizi geliştirmede nasıl bir katkı sağlar?

Cevap:

.....
.....
.....
.....
.....



Çalışma Yaprağı 2



4. SINIF ETKİNLİKLERİ

ÜRETİYORSAM VARIM

Gelişim Alanı	Kariyer
Yeterlik Alanı	Kariyer Farkındalığı
Kazanım/Hafta	Çalışma ve üretmenin insan yaşamındaki önemini fark eder. / 23.Hafta
Sınıf Düzeyi	4.Sınıf
Süre	40 dk (Bir ders saati)
Araç-Gereçler	1. Çalışma Yaprağı-1
Uygulayıcı İçin Ön Hazırlık	1. Etkinliğin başlangıcında öğrencilere gösterilecek nesnelere (kitap, kalem, elma, giysi, bilgisayar, çanta, araba vb.) önceden belirlenerek uygulayıcı tarafından sınıfa getirilir.
Süreç (Uygulama Basamakları):	<ol style="list-style-type: none"> Uygulayıcı tarafından önceden hazırlanan ya da belirlenen nesnelere ya da eşyalar öğrencilere teker teker gösterilerek (kitap, kalem, elma, giysi, bilgisayar, çanta, araba vb.) aşağıdaki sorular sorulur: <ul style="list-style-type: none"> Bu ürünler ve kullandığımız diğer ürünler olmasaydı ne olurdu? Bu ürünler kendiliğinden doğada bulunabilen ürünler mi? Birileri tarafından çalışılarak üretilmeleri mi gerekiyor? soruları sorulur. Öğrencilerin paylaşımları alındıktan sonra Çalışma Yaprağı-1 dağıtılarak aşağıdakine benzer bir yönerge verilir: <p><i>"Sevgili öğrenciler, dağıtmış olduğum Çalışma Yaprağı-1'de çeşitli resimler göreceksiniz. Sizden bu resimlerdeki kişilerin çalışarak işlerini yapması ve yapmaması durumunda ortaya çıkacak sonuçların kendilerine ve çevrelerine etkilerini Çalışma Yaprağı-1'e yazmanızı istiyorum."</i></p> Öğrenciler çalışmalarını tamamladıklarında aşağıdaki sorular aracılığıyla paylaşımları alınır: <ul style="list-style-type: none"> Resimlerdeki kişiler çalışmadıklarında ne olur? Resimlerdeki kişiler çalıştıklarında ne olur? Öğrencilerin paylaşımları alındıktan sonra aşağıdaki açıklama yapılır: <p><i>"Çalışma, bir eylemi bir olguyu hedefler doğrultusunda gerçekleştirmek için yapılan bir uğraştır. Çalışma sonucu elde edilen fiziki yada düşünsel ürünler üretilir."</i></p> Daha sonra uygulayıcı tarafından aşağıdaki tartışma sorularıyla süreç devam ettirilir: <ul style="list-style-type: none"> Resimlerde inşaat ustası, yazar, bilim insanı, çiftçi, ve öğrenci var. Ve hepsi çalışıyor ve bu çalışmalarının sonucunda bir şeyler üretiyor. Neler üretiyorlar?

Süreç (Uygulama Basamakları):

- Çalışmadan üretim olur mu? Neden?
- Siz öğrenci olarak çalışmalarınızla neler üretiyorsunuz?
- Hiç kimsenin çalışmadığı ve herkesin sadece tükettiği bir toplumda yaşadığınızı düşünürseniz aklınıza neler geliyor?

6. Öğrencilerin paylaşımları alındıktan sonra aşağıdakine benzer bir açıklama ile süreç sonlandırılır:

“Çalışmak ve üretmek birey ve toplum için önemlidir. Bireyler çalışarak gelir elde eder, sosyalleşir, becerileri gelişir ve topluma olan katkıları artar. Çalışmak sadece fiziksel değildir, düşünsel olarak da çalışılır. Örneğin yazarlar düşünsel çalışır, çiftçiler ise fiziksel. Her birinin de topluma önemli katkıları vardır. Bu nedenle çalışmanın ve üretmenin her türlü önemli ve vazgeçilmezdir.”

Kazanımın Değerlendirilmesi:

1. Öğrencilerden çevrelerindeki kişilerin çalışmalarına ve ürettiklerine dair gözlem yapmaları ve gözlemlerini sınıfta sunmaları istenebilir.

Uygulayıcıya Not:

Özel gereksinimli öğrenciler için;

1. Çalışma yaprağında doldurulması gereken alanların sayısı öğrencilerin performansına göre azaltılarak etkinlik basitleştirilebilir.
2. Çalışma yaprağının doldurulması sürecinde öğrencilere bireysel destek olunabilir.
3. Tartışma soruları basitleştirilerek öğrencilerin etkinliğe katılımları artırılabilir.

Etkinliği Geliştiren:

Meriç DÖNMEZ

Çalışma Yaprığı 1



BİLİM İNSANI

ÇALIŞINCA	ÇALIŞMAYINCA



İNŞAAT USTASI

ÇALIŞINCA	ÇALIŞMAYINCA



YAZAR

ÇALIŞINCA	ÇALIŞMAYINCA



ÖĞRENCİ

ÇALIŞINCA	ÇALIŞMAYINCA



ÇİFTÇİ

ÇALIŞINCA	ÇALIŞMAYINCA

4. SINIF ETKİNLİKLERİ

MESLEK SAHİBİ OLMAK NEDEN ÖNEMLİ?

Gelişim Alanı	Kariyer
Yeterlik Alanı	Kariyer Farkındalığı
Kazanım/Hafta	Bir meslek sahibi olmanın kendisi ve toplum için önemini fark eder. / 24.Hafta
Sınıf Düzeyi	4.Sınıf
Süre	40 dk (Bir ders saati)
Araç-Gereçler	1. Çalışma Yaprağı-1
Uygulayıcı İçin Ön Hazırlık	1. Çalışma Yaprağı-1'de yer alan mesleklerden her öğrenciye bir meslek verilecek sayıda çoğaltılır. Etkinlik öncesinde bu meslekler ilgili kısımdan kesilir ve bir torbaya konulur.
Süreç (Uygulama Basamakları):	<ol style="list-style-type: none"> Etkinliğin amacının bir meslek sahibi olmanın kendisi ve toplum için önemini fark etmek olduğu ifade edildikten sonra aşağıdaki açıklama ile etkinlik başlatılır: <i>"Çevremizde farklı mesleklere sahip pek çok insan var. Bu meslekleri yapmanın hem kendileri için hem de toplum için önemi hakkında konuşacağız bugün."</i> Öğrencilere "Bir meslek sahibi olmak neden önemlidir?" sorusu sorulur ve öğrencilerin cevapları alınır. Öğrencilerin konuya dikkatleri çekildikten sonra mesleklerin içinde yer aldığı torbadan her bir öğrencinin rastgele bir tane meslek çekmesi sağlanır. Öğrencilere ellerindeki meslekleri okumaları ve kâğıtta yer alan mesleğe sahip olduklarını varsayarak açıklama kısımlarını doldurmaları istenir. Öğrencilere yeterli zaman verildikten sonra gönüllü öğrencilerden başlayarak paylaşımları alınır. Etkinlik süreci aşağıdaki tartışma sorularıyla devam ettirilir; <ul style="list-style-type: none"> Bir meslek sahibi olmanın sizin için önemi nedir? Bir meslek sahibi olmanın toplum için önemi nedir? Paylaşımlar alındıktan ve sınıf etkileşimine yeterli süre ayrıldıktan sonra aşağıdakine benzer bir açıklama ile etkinlik sonlandırılır: <i>"Bugün bir meslek sahibi olmanın hem bizim için hem de toplum için önemine değindik. Bir meslek sahibi olmanın gelir elde etmemizi sağladığını, mutlu ve başarılı hissettirdiğini, ilgi ve değerlerimizi gerçekleştirerek özgüvenimizi artırdığını, toplum içinde saygınlık kazandırdığını ve toplumda iş bölümüne fırsat verdiğini böylece belli bir işte uzmanlaşmanın mümkün olduğunu, toplumun düzenini sağladığını fark ettik."</i>

**Kazanımın
Değerlendirilmesi:**

1. Öğrencilerden istedikleri bir ya da birkaç meslek düşünmelerini ve düşündükleri bu mesleklere sahip olduklarını varsayarak kendileri ve toplum için önemini yazmaları istenebilir ve bir hafta sonra öğrencilerin paylaşımları sınıf ortamında alınabilir.

Uygulayıcıya Not:

1. Sınıf sayısının kalabalık olduğu durumlarda Çalışma Yaprağı-1’de yer alan meslekler birden fazla öğrenciye verilebilir.

Özel gereksinimli öğrenciler için;

1. Meslek kartlarının yazıları puntoları büyütülerek, dokunsal özellikler eklenecek görme bakımından işlevsel hale getirilebilir.
2. Öğrencilere açıklama kolaylığı olması açısından birbiri ile meslek kartı değişimi yapmaları sağlanabilir. Herkes kendi bildiği mesleği anlatabilir.
3. Öğrencilere soruları yanıtlamaları için çeşitli ipuçları verilerek ve sorular basitleştirilerek öğrenme süreci farklılaştırılabilir.

Etkinliği Geliştiren:

Tayyibe YAMAN AKPINAR

Çalışma Yaprağı 1



Ben çiftçiyim. Bu mesleğe sahip olmak benim için önemli.

Çünkü doğa ile iç içe olmayı seviyorum ve gelir elde ediyorum.

Çiftçi olmam toplum için de önemli.

Çünkü hiç tanımadığım insanların besin ihtiyacını karşılıyorum. Organik üretim yaparak doğayı koruyorum.



Ben polisim. Bu mesleğe sahip olmak benim için önemli.

*Çünkü.....
.....
.....*

Polis olmam toplum için de önemli.

*Çünkü.....
.....
.....*



Ben öğretmenim. Bu mesleğe sahip olmak benim için önemli.

Çünkü.....

.....

.....

Öğretmen olmam toplum için de önemli.

Çünkü.....

.....

.....

.....



Ben bilim insanıyım. Bu mesleğe sahip olmak benim için önemli.

Çünkü.....

.....

.....

Bilim insanı olmam toplum için de önemli.

Çünkü.....

.....

.....

.....



Ben itfaiyeciyim. Bu mesleğe sahip olmak benim için önemli.

Çünkü.....

.....

.....

İtfaiyeci olmam toplum için de önemli.

Çünkü.....

.....

.....

.....



Ben doktorum. Bu mesleğe sahip olmak benim için önemli.

Çünkü.....

.....

.....

Doktor olmam toplum için de önemli.

Çünkü.....

.....

.....

.....



Aşçıyım. Bu mesleğe sahip olmak benim için önemli.

Çünkü.....
.....
.....

Aşçı olmam toplum için de önemli.

Çünkü.....
.....
.....



Ben kargocuyum/postacıyım bu mesleğe sahip olmak benim için önemli.

Çünkü.....
.....
.....

Kargocu/postacı olmam toplum için de önemli.

Çünkü.....
.....
.....



Ben ressamım. Bu mesleğe sahip olmak benim için önemli.

Çünkü.....
.....
.....

Ressam olmam toplum için de önemli.

Çünkü.....
.....
.....



Ben veterinerim. Bu mesleğe sahip olmak benim için önemli.

Çünkü.....
.....
.....

Veteriner olmam toplum için de önemli.

Çünkü.....
.....
.....



Ben terziyim. Bu mesleğe sahip olmak benim için önemli.

Çünkü.....
.....
.....

Terzi olmam toplum için de önemli.

Çünkü.....
.....
.....



Ben marangozum. Bu mesleğe sahip olmak benim için önemli.

Çünkü.....
.....
.....

Marangoz olmam toplum için de önemli.

Çünkü.....
.....
.....

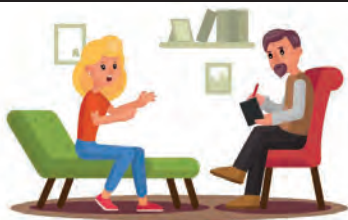

Ben psikoloğum. Bu mesleğe sahip olmak benim için önemli.

Çünkü.....
.....
.....

Psikolog olmam toplum için de önemli.

Çünkü.....
.....
.....



Ben avukatım. Bu mesleğe sahip olmak benim için önemli.

Çünkü.....
.....
.....

Avukat olmam toplum için de önemli.

Çünkü.....
.....
.....

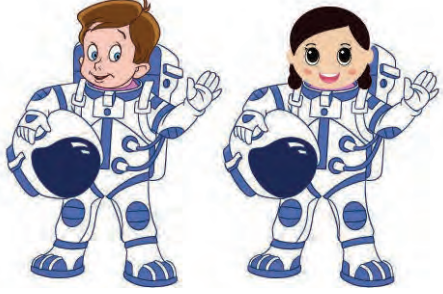

Ben astronotum. Bu mesleğe sahip olmak benim için önemli.

Çünkü.....

.....

Astronot olmam toplum için de önemli.

Çünkü.....

.....



Ben pilotum. Bu mesleğe sahip olmak benim için önemli.

Çünkü.....

.....

Pilot olmam toplum için de önemli.

Çünkü.....

.....



Ben mimarım. Bu mesleğe sahip olmak benim için önemli.

Çünkü.....

.....

Mimar olmam toplum için de önemli.

Çünkü.....

.....



Ben diş doktoruyum. Bu mesleğe sahip olmak benim için önemli.

Çünkü.....

.....

Diş Doktoru olmam toplum için de önemli.

Çünkü.....

.....



Ben hemşireyim. Bu mesleğe sahip olmak benim için önemli.

Çünkü.....
.....
.....

Hemşire olmam toplum için de önemli.

Çünkü.....
.....
.....



Ben bankacıyım. Bu mesleğe sahip olmak benim için önemli.

Çünkü.....
.....
.....

Bankacı olmam toplum için de önemli.

Çünkü.....
.....
.....



Ben inşaat mühendisiyim. Bu mesleğe sahip olmak benim için önemli.

Çünkü.....
.....
.....

İnşaat mühendisi olmam toplum için de önemli.

Çünkü.....
.....
.....



Ben berberim. Bu mesleğe sahip olmak benim için önemli.

Çünkü.....
.....
.....

Berber olmam toplum için de önemli.

Çünkü.....
.....
.....



Ben muhabirim. Bu mesleğe sahip olmak benim için önemli.

Çünkü.....
.....
.....
.....

Muhabir olmam toplum için de önemli.

Çünkü.....
.....
.....
.....



Ben temizlik görevlisiyim. Bu mesleğe sahip olmak benim için önemli.

Çünkü.....
.....
.....
.....

Temizlik görevlisi olmam toplum için de önemli.

Çünkü.....
.....
.....
.....

4. SINIF ETKİNLİKLERİ

KARARINI VER, GRUBUNU SEÇ

Gelişim Alanı	Kariyer
Yeterlik Alanı	Kariyer Farkındalığı
Kazanım/Hafta	Karar verme sürecini etkileyen faktörleri açıklar. / 25.Hafta
Sınıf Düzeyi	4.Sınıf
Süre	40 dk (Bir ders saati)
Araç-Gereçler	1. Çalışma Yaprağı-1 2. Etkinlik Bilgi Notu
Uygulayıcı İçin Ön Hazırlık	1. Çalışma Yaprağı-1 öğrenci sayısı kadar çoğaltılır. 2. Etkinlik Bilgi Notu etkinlik öncesinde okunur.
Süreç (Uygulama Basamakları):	<ol style="list-style-type: none">Öğrencilere etkinliğin amacı aşağıdakine benzer bir açıklama ile ifade edilir: <i>"Karar verme hayatımızın her aşamasında karşımıza çıkar. Günlük yaşamımızda ne giyeceğimize, ne yiyeceğimize, nereye gideceğimize karar verirken belli başlı faktörlerden etkileniriz. Benzer şekilde yaşamımızda önemli konular arasında yer alan okul, ders ve meslek seçimi gibi alanlarda karar vermemiz gerekebilir. Bu kararları verirken bizi etkileyen bir dizi faktörler vardır. Bugün bu faktörleri birlikte anlamaya çalışacağız."</i>Sınıfça bir karar verme süreci yaşanması için uygulayıcı tarafından aşağıdaki yönerge verilir: <i>"Bugün bir grup çalışması yapmayı planlıyorum, gruplar 4 kişilik olmalı. Ama sınıfı nasıl gruplara böleceğime karar veremiyorum. Bu gruplara bölme yöntemini birçok grup çalışmasında da kullanmak istiyorum. Ben biraz düşündüm ve birkaç yöntem belirledim. Sizlerden de birkaç yöntem önermenizi istiyorum. Sizin önerilerinizi de listeye ekleyip en uygun yönteme karar verelim."</i>Uygulayıcı aşağıda listelenen yöntemleri ve öğrencilerden de gelen cevapları tahtaya yazar.<ul style="list-style-type: none">Sınıf listesine göreOturma planına göreÖğrencilerin isteğine göreKura ileAlfabetik sıraya göreBu alternatifleri birbirleri ile karşılaştırmak için "Bu alternatiflerden seçim yaparken hangi faktörlere dikkat etmeliyiz?" sorusu yöneltilir. Öğrencilerden

Süreç (Uygulama Basamakları):

gelen cevaplar doğrultusunda bu listedeki alternatifler karşılaştırılır. Öğrencilerle tartışma sürecini desteklemek için Etkinlik Bilgi Notu'ndaki karar vermeyi etkileyen faktörlere ilişkin açıklamalardan yararlanılır.

5. Tüm tartışma süreçleri bittikten sonra oylama ile bir yönetime karar verilir.
6. Aşağıdaki sorularla süreç devam ettirilir:
 - Karar vermenizde en önemli faktör hangisi olmuştur?
 - Günlük hayatta aldığınız kararlarda sizi en çok etkileyen faktörlerin neler olduğunu keşfettiniz? Bu faktörlerin farkında olmak size neler kazandırabilir?
 - Genelde karar verirken bu kadar uzun süre düşünüyor musunuz?
7. Öğrencilerin paylaşımları alındıktan sonra aşağıdaki açıklama ile etkinlik sonlandırılır.

"Bugün sınıfta bazı kararlar verdik. Gördük ki karar vermemiz için bazı önemli faktörler var. Her faktör aynı önemde olmasa da bizim karar vermemizi etkileyebiliyor. Mesela kolaylık, maliyet, zaman, kişilerin nasıl istediği gibi faktörler karşımıza çıktı. Hayatımızda çok daha önemli kararlar almak zorunda kalabiliriz. Doğru karar vermek için önemli faktörleri fark etmemiz, doğru bilgileri toplamamız önemlidir. Bu faktörleri fark etmek bizi en doğru kararı vermeye yaklaştırır."

Kazanımın Değerlendirilmesi:

1. Öğrencilere Çalışma Yaprağı-1 dağıtılır. Günlük yaşamlarında aldıkları önemli bir kararı ve bu kararı vermelerini etkileyen faktörleri düşünerek Çalışma Yaprağı-1'i doldurmaları istenir.

Uygulayıcıya Not:

Özel gereksinimli öğrenciler için;

1. Karar verme süreçleri açıklanırken örnek durumlara ilişkin görseller üzerinden açıklama yapılarak öğrenme süreci farklılaştırılabilir.
2. Sorular basitleştirilerek öğrencilerin katılımları desteklenebilir.
3. Çalışma Yaprağı-1 yapılırken öğrenciye birebir rehberlik edilerek destek olunabilir.

Etkinliği Geliştiren:

Esra KIDIMAN

ETKİNLİK BİLGİ NOTU

“Sınıfı 4 kişilik gruplara bölmek” karar durumu için belirlenen “sınıfta sınıf listesine göre, oturma planına göre, öğrencilerin isteğine göre kura ile ve alfabetik sıraya göre” grup oluşturma stratejilerinin tartışılmasına yönelik örnek bir çalışma aşağıda sunulmuştur:

- *Sınıf listesine göre oldukça çok kolay olur. Hem bu yöntem için materyal gerekmez, hem de hızlı olur. Fakat kişilerin görüşü dikkate alınmamış olur. Ayrıca genelde sınıf listelerinde az değişik yapılı bu durumda her grup çalışmasında gruplar aynı kişilerden oluşabilir.*
- *Oturma planına göre; Kolay oluşur. Hem bu yöntem için materyal gerekmez, hem de hızlı olur. Oturma planlarındaki değişiklik sınıf listesine göre daha fazla olabilir ama yine de aynı kişilerden oluşan gruplar olmak ihtimali vardır.*
- *Öğrencilerin isteğine göre; Çok kolay olmayabilir, bir arada olmak isteyen kişiler 4 kişiyi geçebilir, kimlerin bir arada kalmaya karar vermeleri zaman alabilir. Biraz sınıfta karışıklık oluşur. Bir materyale gerek kalmadan oluşur, kişilerin fikirleri önemli olabilir ama anlaşmazlıkların da yaşanması mümkün olur. Benzer grupların oluşma ihtimali, her iyi anlaşılan arkadaşların bir arada olma isteği sebebi ile yüksektir.*
- *Kura çekerek; her defasında farklı gruplar oluşma ihtimali yüksektir, kura çekmek için malzeme gerekebilir. Sınıf listesine göre daha yavaştır ama çok da yavaş değildir.*
- *Alfabetik sıraya göre; Bilgisayar yoksa isim listesi de alfabetik sıraya göre değilse vakit alır. Sınıftaki öğrenciler değişmediği sürece hep aynı kişilerden oluşan gruplar oluşacaktır. Elle yapılırsa listelerde hata yapılma ihtimali yüksektir.*

Çalıřma Yaprađı 1

Karar Verdiđim Konu:

Kararımı Etkileyen Faktörler:

Karar Verme Sürecim:

4. SINIF ETKİNLİKLERİ

KARAR VERİYORUM

Gelişim Alanı	Sosyal Duygusal
Yeterlik Alanı	Karar Verme
Kazanım/Hafta	Karar verme sürecini etkileyen faktörleri açıklar. / 26. Hafta
Sınıf Düzeyi	4.Sınıf
Süre	40 dk (Bir ders saati)
Araç-Gereçler	1. Çalışma Yaprağı-1 2. Çalışma Yaprağı-2 3. Projeksiyon / Etkileşimli tahta
Uygulayıcı İçin Ön Hazırlık	1. Çalışma Yaprağı-1’de bulunan örnek durumlar okunur. 2. Çalışma Yaprağı-2 kız ve erkek öğrenci sayısı dikkate alınarak çoğaltılır.
Süreç (Uygulama Basamakları):	1. Öğrencilere etkinliğin amacı açıklanır ve aşağıdaki ifade paylaşılır: “Karar vermek bir ihtiyaç durumunda bu ihtiyacı karşılamak amacıyla mevcut seçeneklerden duruma en uygun olanın seçilmesidir. Bu hafta etkinliğimizde karar verme sürecini etkileyen faktörleri açıklamaya devam edeceğiz.” 2. Öğrencilere “Hafta boyunca nelere karar vermeniz gerektiği? Kararsızlık yaşadığınız durumlar oldu mu? Örnekler verir misiniz?” sorusu sorulur ve gönüllü öğrencilerin paylaşımları alınır. 3. Çalışma Yaprağı-1 tahtaya yansıtılır. Burada bulunan örnek durumların sırayla okunması söylenir. 4. Çalışma Yaprağı-2 dağıtılır. Çalışma Yaprağı-1’de okunan örnek durumlara yönelik karar vermeyi etkileyen faktörlerin Çalışma Yaprağı-2’de uygun yerlere sıralanması istenir. 5. Yazı tahtası 4 bölüme ayrılır. Her bölüme, 1. örnek durum, 2. örnek durum, 3. örnek durum, 4. örnek durum şeklinde başlıklar yazılır. 6. Gönüllü öğrencilerden başlanarak Çalışma Yaprağı-2’ye yazılanların paylaşılması sağlanır. Her bir durum sırayla ele alınır ve öğrencilerden gelen cevaplar tahtada uygun bölmeye yazılır. 7. Öğrencilerin paylaşımları alındıktan sonra aşağıdaki tartışma soruları öğrencilere yöneltilir: <ul style="list-style-type: none">• Karar verirken nelere dikkat edersiniz?• Karar verme sürecinde kimlerden yardım alırsınız?• Karar verirken sadece kendimizi düşünürsek neler olabilir?• Karar verme sürecini etkileyen faktörler nelerdir?

Süreç (Uygulama Basamakları):

8. Öğrencilerden cevapları aldıktan sonra, aşağıdakine benzer bir açıklama ile süreç sonlandırılır:

"Karar verme, önemli yaşam becerilerinden biridir. Yerinde ve uygun verilmiş kararlar bireyin yaşamında olumlu değişimlere neden olurken, hatalı verilmiş kararlar yaşamı olumsuz yönde etkileyebilir. Bireysel kararlarımızda problemin varlığını hisseder, çözüm yolu için görünen seçenekleri dikkate alırız. Bunu yaparken kendi belleğimiz, bilgimiz, değerlerimiz gibi bireysel faktörlerin yanında gerek duyduğumuzda farklı kaynakların bilgisine başvururuz. Bununla birlikte zaman, bütçe, mekân gibi çevresel faktörler de karar vermede etkilidir. Etkili kararlar verebilmek için tüm faktörleri göz önünde bulundurmamız gerekir." denilerek etkinlik sonlandırılır.

Kazanımın Değerlendirilmesi:

1. Çalışma Yaprağı-2 sınıf panosunda sergilenir.

Uygulayıcıya Not:

1. Çalışma Yaprağı-1'i projeksiyon veya etkileşimli tahta ile yansıtmak mümkün olmadığında her bir örnek durum uygulayıcı tarafından okunur.
2. Çalışma Yaprağı-2 doldurulduktan sonra mümkün olduğunca çok öğrenciye söz hakkı verilmelidir.

Özel gereksinimli öğrenciler için;

1. Çalışma Yaprağı-2 yapılırken durumların sayısı öğrencilerin performansına göre azaltılarak etkinlik basitleştirilebilir.
2. Tartışma soruları basitleştirilerek öğrencilerin katılımları desteklenebilir.
3. Sorular yanıtlanırken öğrencilere ipucu verilerek hatırlatma yapılabilir.

Etkinliği Geliştiren:

Zerrin AY

Çalışma Yaprağı 1

Aşağıdaki tabloda yer alan örnekleri sırayla okuyunuz. Burada belirtilen durumlarda karar vermenizi etkileyen faktörleri Çalışma Yaprağı-2'deki boş bırakılan kutulara sıralayınız.

Örnek Durum - 1	Tatil için okuma listesi oluşturacaksın. Hangi kitapları seçeceğine karar vermen gerek. Kitap seçiminde karar verirken hangi faktörler etkili olur?
Örnek Durum - 2	Bir arkadaşının doğum günü kutlamasına davetlisin. Arkadaşın için bir hediye almak istiyorsun. Nasıl bir hediye alacağını karar vermen gerek. Hediye seçiminde karar verirken hangi faktörler etkili olur?
Örnek Durum - 3	Hafta sonu arkadaşlarıyla birlikte sinemaya gideceksiniz. Bir arkadaşınız sizden 2 yaş küçük kardeşinin de sinemaya sizlerle birlikte geleceğini söyledi. Hangi filme gideceğinize karar vermeniz gerek. Film seçiminde karar verirken hangi faktörler etkili olur?
Örnek Durum - 4	Okulunuzda gerçekleşecek kulüp çalışmalarını tanıtan bir broşür dağıtıldı. Yıl boyunca devam edeceğin kulüp çalışmasına karar vermen gerekiyor. Katılacağın kulüp çalışmasına karar verirken hangi faktörler etkili olur?

Çalışma Yaprağı 2

Örnek durumlarda, karar vermeyi etkileyen faktörleri boş kutulara sıralayınız.

1. Durumda karar verirken.

.....
.....
.....
.....
.....



2. Durumda karar verirken.

.....
.....
.....
.....
.....



3. Durumda karar verirken.

.....
.....
.....
.....
.....



4. Durumda karar verirken.

.....
.....
.....
.....
.....



Örnek durumlarda, karar vermeyi etkileyen faktörleri boş kutulara sıralayınız.

1. Durumda karar verirken.

.....
.....
.....
.....
.....



2. Durumda karar verirken.

.....
.....
.....
.....
.....



3. Durumda karar verirken.

.....
.....
.....
.....
.....



4. Durumda karar verirken.

.....
.....
.....
.....
.....



4. SINIF ETKİNLİKLERİ

KISA HEDEF MERDİVENİM

Gelişim Alanı	Kariyer
Yeterlik Alanı	Kariyer Hazırlığı
Kazanım/Hafta	Kısa ve uzun vadeli kariyer amaçları oluşturur./ 27. hafta
Sınıf Düzeyi	4.Sınıf
Süre	40 dk (Bir ders saati)
Araç-Gereçler	1. Çalışma Yaprağı-1 2. Çalışma Yaprağı-2
Uygulayıcı İçin Ön Hazırlık	1. Çalışma Yaprağı-1 etkinlik sırasında okunacaktır. 2. Çalışma Yaprağı-2 öğrenci sayısı kadar çoğaltılır.
Süreç (Uygulama Basamakları):	<ol style="list-style-type: none"> Öğrencilere "Kısa vadeli amaç size ne ifade ediyor?" sorusu yöneltilir ve cevaplar alınır. Etkinliğin amacı aşağıdakine benzer bir şekilde açıklanır: "Çocuklar kısa vadeli amaçlar günlük, haftalık, aylık gibi kısa zamanda yapmayı istediğimiz amaçlarımızdır. Örneğin uyku saatine kadar on sayfa kitap okumayı hedefleyebiliriz. Haftaya yapılacak yarışmada birinci olmayı amaçlayabiliriz. Bunlara kısa vadeli amaçlar diyebiliriz. Şimdi sizlere bununla ilgili bir hikâye okuyacağım." Çalışma Yaprağı-1'de yer alan hikâye okunur. Öğrencilerin hikâye ile ilgili fikirleri alındıktan sonra aşağıdakine benzer bir açıklama yapılır: "Sevgili öğrenciler, hayatımızda kısa vadeli ve uzun vadeli kariyer amaçları oluştururuz. Bunlar kısa vade için sınavlardan iyi not almak, bir üst sınıfa geçmek gibiyken, uzun vadeli amaçlar bir meslek sahibi olmak, iyi bir kazanç elde etmek olabilir. Elif'in Merdiveni hikâyesinde de Elif yabancı dil öğrenme amacı ile kelime çalışmak, kursa kayıt olmak gibi kısa vadeli amaçlar belirlemiştir. Özetle kısa vadeli amaçlarımız daha yakın zamanda yapmak istediklerimiz, uzun vadeli amaçlarımız daha ileri zamanda yapmak istediklerimizdir. Şimdi sizler de kendi kısa vadeli hedeflerinizi oluşturacaksınız." Öğrencilere Çalışma Yaprağı-2 dağıtılır ve doldurmaları istenir. Aşağıdakine benzer tartışma sorularıyla süreç devam ettirilir: <ul style="list-style-type: none"> Kısa vadeli hedefleriniz nelerdir? Kısa vadeli hedefleriniz neden önemlidir? Kısa vadeli hedeflerinizi gerçekleştirmek için neler yapmanız gerekir? Öğrencilerin paylaşımları alındıktan sonra aşağıdakine benzer bir açıklama

Süreç (Uygulama Basamakları):

ile süreç sonlandırılır:

“Sevgili öğrenciler, kısa vadeli hedefler oluşturmak, uzun vadeli hedeflerimize yani ilerde olmak istediğimiz noktaya ulaşmamızı sağlar. Daha planlı olmamızda, amaçlarımıza daha kolay ulaşmamızda bize fayda sağlar. Hedefler oluşturmak ve o hedefler için çabalamak bizleri başarıya götürür.”

Kazanımın Değerlendirilmesi:

1. Öğrencilerin belirlemiş oldukları bir hedefe ulaşmaları konusunda 1 haftalık, 1 aylık, 3 aylık, 6 aylık ve 1 yıllık hedefler yazmaları istenebilir.

Uygulayıcıya Not:

1. Çalışma Yaprağı-1’i yansıtma imkanı varsa tahtaya yansıtılabilir. Ya da tahtaya merdiven çizilerek çocukların hayal etmeleri desteklenir.

Özel gereksinimli öğrenciler için;

1. Hikâye okunurken görselleri de kullanılarak öğrenme süreci farklılaştırılabilir.
2. Sorular basitleştirilerek ve farklı şekillerde sorularak öğrencilerin katılımları desteklenebilir.
3. Çalışma Yaprağı-2 yapılırken öğrenciye birebir rehberlik edilerek destek olunabilir.

Etkinliği Geliştiren:

Ayşe ÖZKAN

ELİF'İN MERDİVENİ

Elif ilkokul 4. Sınıf öğrencisidir. Elif'in birçok hedefi vardır. Bu hedeflerden biri Yabancı dil öğrenmektir. Bunu gerçekleştirebilmek için öncelikle başka başarılar elde etmesi gerektiğini bilmektedir. Bunları bir Kısa Hedef Merdivenine yazmış ve yabancı dil öğrenmek için yakın zamanda neler yapabileceğini netleştirmiştir. İlk olarak birkaç hafta kelime çalışmayı hedeflemiştir. Daha sonra bu ay içinde yapılacak İngilizce yazılısından yüksek not almayı hedef olarak belirlemiştir. Elif'in sonraki hedefi 3 ay içinde bir yabancı dil kursuna gitmektir. Yakın zamanlı son hedefi ise yaz tatilinde yabancı turistlerle konuşarak yabancı dilde pratik yapmak olmuştur. Bu planlama ile Elif yabancı dil öğrenmek için yakın zamanda yapabileceklerini belirlemiştir. Böylece amacına ulaşmak için düzenli olarak uygulayabileceği bir Kısa Hedef Merdiveni oluşturmuştur. Bu hedeflerini gerçekleştirdikçe başarıya ulaşacağını düşünerek mutlu olmuş ve harekete geçmiştir.

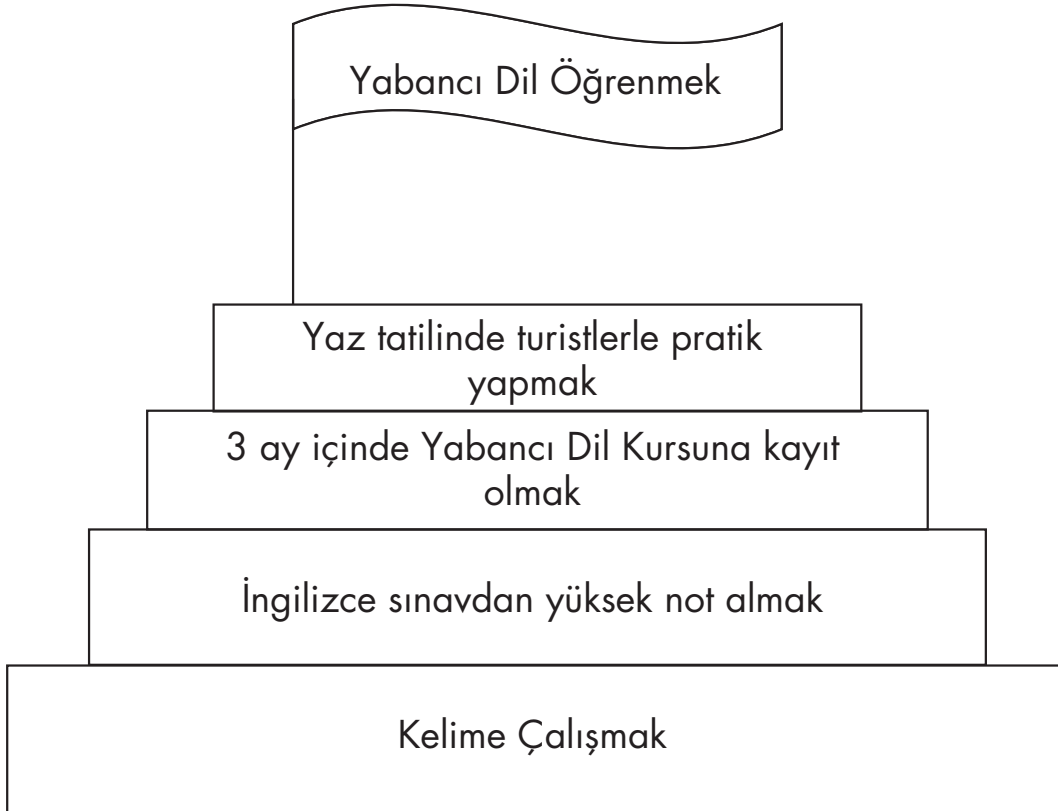

Çalışma Yaprağı 2

KISA VADELİ HEDEF MERDİVENİM

Yönerge: Bayrağın içine bir kariyer hedefinizi yazınız. Merdivenlere o hedefe ulaşmak için yapmanız gereken kısa vadeli hedeflerinizi yazınız.

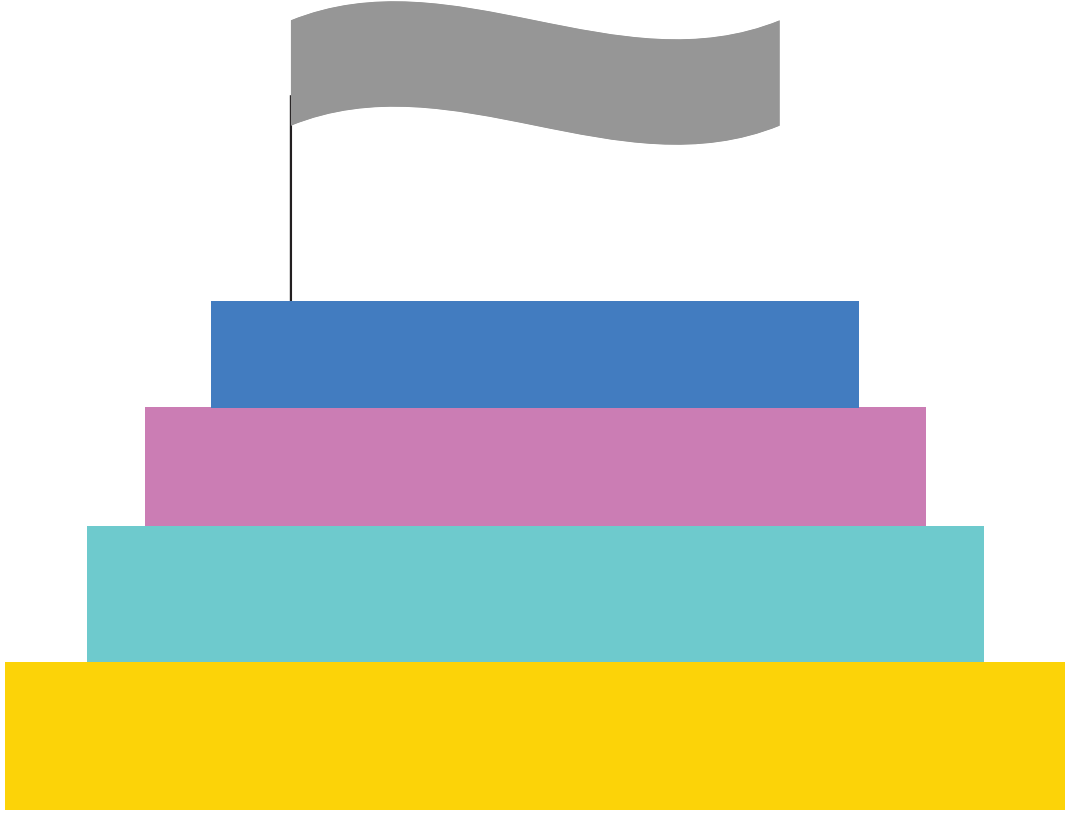

4. SINIF ETKİNLİKLERİ

HEDEF YOLCULUĞUM

Gelişim Alanı	Kariyer
Yeterlik Alanı	Kariyer Hazırlığı
Kazanım/Hafta	Kısa ve uzun vadeli kariyer amaçları oluşturur. / 28. Hafta
Sınıf Düzeyi	4.Sınıf
Süre	40 dk (Bir ders saati)
Araç-Gereçler	<ol style="list-style-type: none"> 1. Çalışma Yaprağı-1 2. Çalışma Yaprağı-2 3. Yapışkanlı kâğıt (Post-it) ya da yapıştırıcı/bant 4. Makas
Uygulayıcı İçin Ön Hazırlık	<ol style="list-style-type: none"> 1. Uygulayıcı Çalışma Yaprağı-1'deki cümlelerin yazılı olduğu kartlar önceden tahtanın ortasına yapıştırmalıdır. 2. Tahtanın sol tarafına kısa vadeli amaç, sağ tarafında ise uzun vadeli amaç başlıkları yapıştırılmalıdır. 3. Çalışma Yaprağı-2 sınıftaki öğrenci sayısı kadar çoğaltılmalıdır.
Süreç (Uygulama Basamakları):	<ol style="list-style-type: none"> 1. Öğrencilere geçen hafta kısa vadeli amaçlar oluşturduğumuz hatırlatılır bu haftaki etkinliğin amacının ise uzun vadeli amaçları oluşturmak olduğu açıklanır. 2. Öğrencilere "Çocuklar bir yıldan daha uzun süre içerisinde gerçekleştirmeyi istediğimiz amaçlarımıza uzun vadeli amaçlar denildiğini öğrenmiştik. Şimdi ise bu amaçların neler olabileceğini biraz hatırlayalım." açıklaması yapılarak aşağıdaki yönerge öğrencilerle paylaşılır: "Tahtanın ortasında karışık halde duran ve birbiriyle ilişkili pek çok amaç cümlesi yazılı. Tahtaya gelerek bir kart seçeceksiniz. Seçtiğiniz kartın kısa vadeli amaç olduğunu düşünüyorsanız tahtanın sol tarafına uzun vadeli amaç olduğunu düşünüyorsanız tahtanın sağ tarafına yapıştıracaksınız. Tüm yapıştırma işlemleri bittikten sonra hangi amaçların birbiriyle ilişkili olduğunu eşleştireceğiz." 3. Gönüllü öğrenciler ile birlikte tüm işlemler tamamlandıktan ve cevaplar tartışıldıktan sonra öğrencilerden etkinliğe dair paylaşımları alınır. 4. Öğrencilerden gözlerini kapatmaları istenir ve aşağıdaki yönerge verilerek etkinlik devam ettirilir: "Çocuklar şimdi bir uçan balonun içinde kendinizi hayal etmenizi istiyorum. Bu balon sizin geleceğinize yolculuk yapacak. Fakat balon nereye gideceğini bilmiyor. Çünkü gideceği rotayı belirleyebilmesi için öncelikle sizin uzun vadeli amaçlarınızı o balonun içerisine yüklemeniz gerekiyor." denir ve öğrencilere düşünmeleri için belirli bir süre verilir.

Süreç (Uygulama Basamakları):

5. Öğrenciler gözlerini açtıktan sonra Çalışma Yaprağı-2 dağıtılır ve uzun vadede gerçekleştirmek istedikleri amaçları düşünüp kâğıttaki uçan balonlarına yazmaları istenir.
6. Tüm öğrencilerin yazma işlemini tamamladıktan sonra gönüllü öğrencilerden başlanarak düşüncelerini ve deneyimlerini paylaşmaları istenir.
7. Öğrencilerden paylaşımları alındıktan sonra aşağıdaki tartışma soruları sorulur:
 - Uzun vadeli amaçlarınız nelerdir?
 - Uzun vadeli amaçlarınızı neye göre belirlediniz?
 - Uzun vadeli amaçlarınızı gerçekleştirmeniz için neler yapmanız gerekir?
 - Bu uzun vadeli amaçlarınıza ulaşabilmeniz için gerçekleştirmeniz gereken kısa vadeli amaçlarınız neler olabilir?
8. Aşağıdakine benzer bir açıklama ile süreç sonlandırılır:

“Uzun vadeli amaçlarımız bize ulaşacağımız noktayı gösterirler. Varacağımız noktayı bilirsek şu andan itibaren neler yapabileceğimizi de planlayabiliriz ve bu da amacımıza ulaşmamızı kolaylaştırır.”

Kazanımın Değerlendirilmesi:

1. Öğrencilere Çalışma Yaprağı-2’yi odalarında bir yere asmaları ve yeni bir amaç oluşturduklarında ya da amaçları değişiklik gösterdiğinde güncellemeleri istenir.
2. Öğrencilerden balona yükledikleri uzun vadeli hedeflerine uygun olarak 5 yıl ya da 10 yıl sonraki kendilerine (“5-10 Yıl Sonraki Ben” başlıklı bir mektup) mektup yazmaları istenir.

Uygulayıcıya Not:

1. Uygulayıcı sınıftaki öğrenci sayısı ve dersin süresini göz önüne alarak Çalışma Yaprağı-1’deki hedefleri azaltıp çoğaltabilir.
2. Uzun vadeli amaçlarını belirlemede zorlanan öğrencilere örnekler verilerek destek olunabilir.
3. Çalışma Yaprağı-1 imkânlar el veriyorsa etiket kâğıdına çıktı alınarak tahtaya yapıştırma süreci kolaylaştırılabilir.

Özel gereksinimli öğrenciler için;

1. Tahtaya yapıştırılan amaç başlıklarının yanına ilgili görselleri de yapıştırılarak daha açıklayıcı hale getirilebilir.
2. Kısa vadeli ve uzun vadeli amaçlar açıklanırken somut örnekler üzerinden gidilerek öğrenme süreci farklılaştırılabilir.
3. Tartışma soruları basitleştirilerek öğrencilerin katılımları desteklenebilir.
4. Çalışma kâğıdında yazan cümlelerin puntosu büyütülerek ve kontrast bir zemin üzerine yapıştırılarak görme bakımından işlevsel hale getirilebilir.

Etkinliği Geliştiren:

Özge TIĞLI

Çalışma Yaprağı 1

KISA VADELİ AMAÇLAR	UZUN VADELİ AMAÇLAR
Meslek sahibi insanlardan meslekleri hakkında bilgi almak	Bir meslek sahibi olmak
Düzenli olarak ders tekrarlarını yapmak	Yıl sonunda derslerinde belirlediği başarıya ulaşmak
Her gün İngilizce kelimeler ezberlemek	Yabancı dil öğrenmek
Bu ay içinde müzik dersi almaya başlamak	Bir müzik aleti çalabilmek
Haftada iki gün antrenman yapmaya başlamak	Seneye basketbol takımına girmek
Okuldaki kulüp çalışmalarına katılmak	İlgilerine ve yeteneklerine uygun çalışmalar yapmak
Okulda kurulacak resim sergisi için bir ay boyunca tablo yapmak	Bir ressam olmak
Her hafta sonu yarım gününü matematik çalışmaya ayırmak	Bir sonraki yıl yapılacak matematik olimpiyatlarında okulunu temsil etmek
Tasarladığı projeyi iki gün sonra sınıfta öğretmenine ve arkadaşlarına sunmak	Gelecekte insanların hayatlarını kolaylaştıracak ürünler tasarlayabilmek
Haftaya gireceği sınavlarda belirlediği başarıya ulaşmak	Yıl sonunda yapılacak olan bursluluk sınavında istediği bursu kazanmak

Çalışma Yaprağı 2

Balonunuza koymak istediğiniz uzun vadeli amaçlarınızı ilgili maddelere yazınız.
Örneğin: İyi bir sporcu olmak, belirlediğim başarılarla ulaşmak vb.



4. SINIF ETKİNLİKLERİ

YÖNERGELERİ TAKİP ET, GÜVENDE KAL!

Gelişim Alanı	Sosyal Duygusal
Yeterlik Alanı	Kişisel Güvenliğini Sağlama
Kazanım/Hafta	Kişisel hakların korunması ve kişisel güvenliğin sağlanması için yönergeleri izler./29. Hafta
Sınıf Düzeyi	4.Sınıf
Süre	40 dk (Bir ders saati)
Araç-Gereçler	<ol style="list-style-type: none"> 1. Çalışma Yaprağı-1 2. Çalışma Yaprağı-2 3. Çalışma Yaprağı-3 4. A4 kâğıdı
Uygulayıcı İçin Ön Hazırlık	<ol style="list-style-type: none"> 1. Çalışma Yaprağı-1 ve Çalışma Yaprağı-2 etkileşimli tahta ya da projeksiyonla yansıtılabilir. 2. Çalışma Yaprağı-3'de yer alan "Yer Adları" ve "Uyarı Yönergeleri" A4 kâğıdına ayrı ayrı ve büyük harflerle yazılır.
Süreç (Uygulama Basamakları):	<ol style="list-style-type: none"> 1. Uygulayıcı aşağıdaki açıklamayı yaparak etkinliği başlatır. "Sevgili öğrenciler; herhangi bir işi yapabilmek için izlenecek yollar ile ilgili verilen talimatlara yönerge denir. Bugünkü etkinliğimizde hayatımızı kolaylaştıran, birçok tehlikeden bizleri koruyan yönergelerin kişisel hak ve güvenliğimiz için ne kadar önemli olduklarını öğreneceğiz. Örneğin maske takmanın zorunlu olduğuna dair bir yönerge gördüğümüzde, maske takmamız gerekir. Eğer maske takmazsak, sağlığımızın güvenliğini ve sağlıklı olma hakkımızı tehlikeye atmış oluruz. Aynı zamanda başkalarının sağlıklı olma hakkını ve güvenliğini tehlikeye atmış oluruz." 2. Çalışma Yaprağı-1'de yer alan uyarı yönergeleri tahtaya yansıtılarak öğrencilere şu açıklamalar yapılır: "Bu yönergelerle hayatımızın birçok yerinde karşılaşmaktayız. Örneğin; annemiz yemek pişirirken belirli bir sırayı izlemelidir. Yeni aldığımız bir elektronik aleti çalıştırmadan önce kullanma yönergelerini okuruz. Arkadaşlarımızla oynadığımız oyunun kurallarını öğrenmeye kadar pek çok konuda yönergeleri dinler, takip eder ve başkalarına anlatırken yönerge veririz. Sizin de fark ettiğiniz gibi yönergeler her zaman karşımıza çıkmaktadır." 3. Uygulayıcı tarafından sınıf iki gruba bölünür. Her grupta hikâyeyi canlandıran öğrenci dahil 15 öğrenci olmasına dikkat edilir. 4. Çalışma Yaprağı-2'de yer alan senaryolar, gruplara dağıtılır. Öncelikle birinci senaryoda rol alan öğrencilere ilgili A4 kâğıtları verilir. Sonrasında sınıfa birinci senaryo okunur. Ve görevli öğrencilerin canlandırmaları istenir.

Süreç (Uygulama Basamakları):

5. Birinci senaryonun canlandırma işlemi tamamlandıktan sonra aynı işlem ikinci senaryo için tekrarlanır.
6. Senaryo canlandırmaları bittikten sonra aşağıdaki tartışma sorularıyla sınıf içi etkileşim sürdürülür:
 - İki grubun davranışlarına bakıldığında kişisel güvenlik açısından nasıl farklılıklar olmuştur?
 - İki grubun davranışlarına bakıldığında kişisel hakların korunması açısından nasıl farklılıklar olmuştur?
 - Güvende kalma hakkımızı korumak için nelere dikkat etmeliyiz?
 - Çevremizdeki uyarı yönergelerini izlemek kişisel güvenlik ve kişisel haklarımızdan hangilerine katkılar sağlar? (sağlık hakkı, yaşam hakkı, güvende olma vb.)
7. Uygulayıcı aşağıdaki açıklamayı yaparak etkinliği sonlandırır.

"Sevgili Öğrenciler yönergeler uymak, kişisel sağlığımız ve güvenliğimiz için çok önemlidir. Uyduğumuz bir yönerge sonrasında hem kendi güvenliğimizi hem de çevremizdeki diğer insanların güvenliğini ve haklarını koruma altına almış oluruz. Unutmayınız, yönergeler pek çok durumda önemli risklerden bizi korur. Bu yüzden yazılı, sözlü ve görsel yönergeleri dikkatlice okuyarak bu yönergelerdeki uyarılara kişisel hak ve güvenliğimiz için uygun davranmalıyız."

Kazanımın Değerlendirilmesi:

1. Öğrencilerden bir hafta boyunca okulda ve çevrelerindeki yönergeleri gözlemleyerek kişisel hakların korunması ve kişisel güvenliğin sağlanması ile ilişkilendirmeleri istenir. Sonrasında bunların sınıfta tartışılması için bir zaman ayarlaması yapılabilir.

Uygulayıcıya Not:

1. Her bir grupta en az 15 öğrenci olmalıdır. Sınıf sayısı az olması durumunda bir öğrenci iki grupta da görev alabilir.

Özel gereksinimli öğrenciler için;

1. Hikâyeyi canlandırma aşamasında akran eşlemesi yapılarak öğrencilerin etkinliğe katılımı desteklenebilir.
2. Çalışma kâğıdındaki durumlar önce öğrencilere açıklanarak ardından nasıl canlandırma yapabileceklerine model olunarak öğrenme süreci farklılaştırılabilir.
3. Tartışma soruları basitleştirilerek öğrencilerin katılımı artırılabilir.
4. Çalışma kâğıdında yazan cümlelerin puntosu büyütülerek ve kontrast bir zemin üzerine yapıştırılarak görme bakımından işlevsel hale getirilebilir.

Etkinliği Geliştiren:

Savaş SESLİ

AFET VE ACIL DURUM BİLGİLERİ

Tahliye kim organize edecek?

- ✓ Acil durumlarda koordinasyon 'Acil Durum Yönetim Ekibi' tarafından sağlanır. Acil durumlarda toplanma noktası kontrolü, arama-kurtarma-söndürme ilk yardım-haberleşme-lojistik teknik müdahale faaliyetleri ilgili acil durum ekipleri ve bölüm yöneticileri tarafından yürütülür.

Binayı nasıl tahliye edeceğiz?

- ✓ Binayı bulunduğunuz noktaya en yakın acil çıkışlardan tahliye edebilirsiniz. Her çalışan olası acil durumlarda hızlı şekilde binayı tahliye edebilmek için yönlendirme işaretleri ve çıkış noktalarını takip etmeli ve bilgi edinmelidir. Bina tahliye yolları ve müdahale ekipmanlarının yerlerini tespit için bulunduğunuz katta ki 'Acil Durum Tahliye Krokisini' inceleyin.

Asansörü kullanabilir miyim?

- ✓ Asansöre binmeyin, çünkü bindiğiniz asansör yangınının çıktığı katta durabilir, duman içinde kalabilirsiniz.

Çatıya kaçılması uygun mu?

- ✓ Hayır yangın anında alev ve duman yönlenmesi yukarı doğru olacağından etkilenme riskiniz ortaya çıkar bu nedenle bina aşağıdan terk edilmelidir.

Acil durum gördüğünüzde

- ✓ En yakın alarm butonuna basın ,çevrenizde buton yoksa sesli olarak etrafınızdakilere duyurun.
- ✓ Can güvenliğinizi sağladıktan sonra durumu güvenliğe bildirin. bilgi verirken durumun içeriği(yangın ise cinsi, patlama ise yeri vb.)ve yeri hakkında bilgi iletmeyi unutmayın.
- ✓ Acil durum ekipleri olay yerine intikal edene kadar can güvenliğinizi tehlikeye atmadan olaya müdahale edin.
- ✓ Acil durum ekipleri olay yerine intikal ettiklerinde durum ile ilgili bilgi aktarın.
- ✓ Olay yerini en güvenli şekilde terk ederek toplanma noktasına gidin.
- ✓ Teknik müdahale faaliyetleri ilgili acil durum ekipleri ve bölüm yöneticileri tarafından yürütülür.

Olay yerini terk edemiyorsanız yangın veya patlama durumunda;

- ✓ İtfaiyeyi arayarak tam olarak yerinizi bildirin.
- ✓ Kapıların etrafındaki boşlukları doldurun.

Deprem durumunda;

- ✓ Pencere ve devrilmesi muhtemel dolap, raf vb. cisimlerden uzaklaş.

- ✓ Etrafa düşen cisimlere karşı koruma sağlayabilecek masa altı, kolon gibi noktalara ulaşarak kendine güvenli alan oluşturun.
- ✓ Telefon ile acil durum ekipleri, AKOM, 112 Acil Çağrı Merkezi vb. yardım ekiplerine ulaşarak durumunu ve yerini bildir.
- ✓ Ellerini başının arasına alarak fetüs pozisyonunda yardım gelmesini bekle.
- ✓ Bulduğunuz yerde ses çıkarma veya cisimlere vurma yolu ile gürültü yaparak yardım ekiplerinin yerini bulmasına yardımcı olabilirsiniz.
- ✓ Acil durum ekipleri veya profesyonel müdahale ekipleri (İtfaiye, Hızır Acil, AKUT vb.) ile karşılaştığınızda geçiş önceliği vererek kolaylık sağlayın.
- ✓ Binayı terk ederek işaretler ile belirlenmiş olan toplantı noktasına gidin.
- ✓ Toplanma sonrasında bölüm yöneticileri ve güvenlik personeli tarafından yapılacak yoklamaya katılın.
- ✓ Olay anında yakınıınızda çalışan arkadaşınızın orada olup olmadığını kontrol edin yoksa bölüm yöneticinize bildirin.
- ✓ Acil Çağrı Merkezi 112 (trafik, ambulans, polis, doğalgaz)

Acil Durum Sireni Çaldığında Zaman Kaybetmeyin!

- ✓ Eşyanızı toplamayın, PC nizi toplamayın, telefonda konuşmanızın bitmesini beklemeyin.
- ✓ Sakin olun.
- ✓ Ofisin kapısını açmadan önce kapının sıcaklığını elinizin tersiyle ölçün.
- ✓ Sıcaksa o kapıdan çıkmaktan vazgeçin başka bir kapıya yönelin.
- ✓ Tahliye sırasında öncelikli yangın merdivenini kullanın.

DOĞRU MASKE KULLANIMI

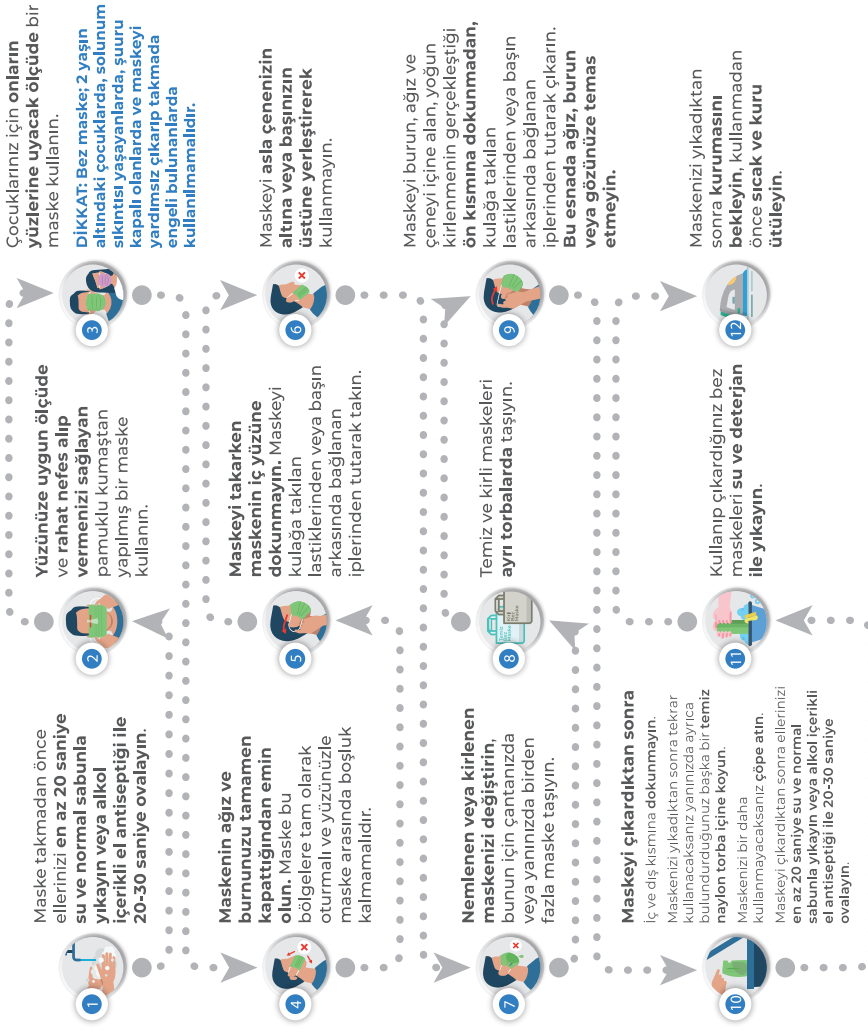

MASKESİZ GİRİLMEZ



ELLERİMİZİ YIKAYALIM SAĞLIĞIMIZI KORUYALIM



Yeni Koronavirüs solunum yolu enfeksiyonu yapan bir virüstür.



En çok karşılaşılan belirtiler ateş, öksürük ve solunum sıkıntısıdır.



Korunmak için kalabalıktan olabildiğince uzak durulmalıdır.



Eller en az 20 saniye süreyle su ve normal sabunla yıkanmalıdır.



Ellerimizi ıslatıp sabunu ellerimizin bütün yüzeylerine dağıtalım.



Avuçlarımızın içini ve dışını iyice ovalayalım.



Ellerimizi bol su ile durulayalım.



Musluğu, ellerimizi kurduğumuz kağıt havlu ile kapatalım.

ELLERİMİZİ DOĞRU YIKAYALIM



**ÇÖPLERİ
ÇÖP KUTUSUNA
ATINIZ**





Güvenliğiniz İçin !

GÜVENLİK İŞARETLERİ VE ANLAMLARI



Güvenlik Rengi	Anlam ve görevleri	Kullanım örnekleri
 Kırmızı	Dur Yasak	Dur işareti İmdat işareti Yasak işareti Bu renk aynı zamanda yangınla mücadele için kullanılır.
 Sarı	Dikkat Olası Tehlike	Tehlike uyarısı (Yangın, patlama ısınma ve kimyasal reaksiyonlar vs.) Ayrıca kaynak, geçit ve engeller için işaretleme
 Yeşil	Tehlikesiz Durum, İlk yardım	Kaçış yolları ve İmdat çıkışları. İmdat duşları İlk yardım ve Kurtarma İstasyonları
 Mavi	Emir ve Yönlendirme	Kişisel koruma araçları ve teçhizatı kullanma sorumluluğu

Çalışma Yaprağı 2

(Grup 1 Tarafından Canlandırılacak Senaryo)

Selim lavaboda ellerini yıkamak için öğretmeninden izin alarak sınıftan çıktı. Sınıf kapısını kapatırken **“KAPILARI ÇARPMAYALIM”** uyarı yönergesini gördü ve yavaşça kapıyı kapattı. Koridorda tam koşmak üzereyken **“KORİDORLARDA KOŞMAYINIZ”** uyarı yönergesini gördü ve yavaşladı. Merdivene geldiğinde merdivenleri hızlıca inmek istedi ancak **“MERDİVENLERDE KOŞMAK TEHLİKELİDİR”** uyarı yönergesini görünce sakin bir şekilde merdivenlerden inerek lavaboya ulaştı. Lavabo önüne geldiğinde **“KAYGAN ZEMİN”** uyarı yönergesini gördü. Çok yavaş hareket ederek dikkatli bir şekilde uyarı levhasının etrafından dolaşarak lavaboya ulaştı. 20 saniye ellerini yıkadıktan sonra **“MUSLUĞU AÇIK BIRAKMAYALIM”** uyarı yönergesine uyararak musluğu kapattı. Ellerini peçeteye kuruladıktan sonra **“LÜTFEN ÇÖPLERİMİZİ ÇÖP KUTUSUNA ATALIM”** uyarı yönergesine göre elindeki peçeteyi çöp kutusuna attı.

(Grup 2 Tarafından Canlandırılacak Senaryo)

Selim lavaboda ellerini yıkamak için öğretmeninden izin alarak sınıftan çıktı. Sınıf kapısını kapatırken **“KAPILARI ÇARPMAYALIM”** uyarı yönergesini gördü ama kapıyı yavaşça kapatmadı. Koridorda tam koşmak üzereyken **“KORİDORLARDA KOŞMAYINIZ”** uyarı yönergesini gördü koşmaya başladı. Merdivene geldiğinde **“MERDİVENLERDE KOŞMAK TEHLİKELİDİR”** uyarı yönergesini görmesine rağmen hızlı bir şekilde merdivenlerden inerek lavaboya ulaştı. Lavabo önüne geldiğinde **“KAYGAN ZEMİN”** uyarı levhasını gördü. Uyarıya aldırış etmeden yürümeye devam etti. Ayağı kayarak yere düştü. Yerden kalkarak lavaboya ulaştı. 20 saniye ellerini yıkadıktan sonra **“MUSLUĞU AÇIK BIRAKMAYALIM”** uyarı yönergesini görmesine rağmen musluğu tam kapatmadı. Ellerini peçeteye kuruladıktan sonra **“LÜTFEN ÇÖPLERİMİZİ ÇÖP KUTUSUNA ATALIM”** uyarı yönergesini görmezden gelerek elindeki peçeteyi yere attı.

Çalışma Yaprağı 3

YER ADLARI	UYARI YÖNERGELERİ
SINIF KAPISI	KAPILARI ÇARPMAYALIM
KORİDOR	KORİDORLARDA KOŞMAYINIZ
MERDİVEN	MERDİVENLERDE KOŞMAK TEHLİKELİDİR
LAVABO	KAYGAN ZEMİN UYARI LEVHASI
MUSLUK	MUSLUĞU AÇIK BIRAKMAYALIM
PEÇETELİK	CANLANDIRAN ÖĞRENCİYE PEÇETE VERECEK BİR ÖĞRENCİ
ÇÖP KUTUSU	LÜTFEN ÇÖPLERİMİZİ ÇÖP KUTUSUNA ATALIM



4. SINIF ETKİNLİKLERİ

SİHIRLİ İP

Gelişim Alanı	Sosyal Duygusal
Yeterlik Alanı	Benlik Farkındalığı
Kazanım/Hafta	Büyüme ve gelişmenin yaşamın doğal bir parçası olduğunu fark eder. / 30.Hafta
Sınıf Düzeyi	4.Sınıf
Süre	40 dk (Bir ders saati)
Araç-Gereçler	<ol style="list-style-type: none"> 1. Küçülmüş Kıyafetler 2. İp (Yün, Makrome vb ip olabilir) 3. Öğrenci sayısı kadar poşet dosya 4. Yapıştırıcı 5. Çalışma Yaprağı-1 6. Çalışma Yaprağı-2
Uygulayıcı İçin Ön Hazırlık	<ol style="list-style-type: none"> 1. Öğrencilerden bir gün öncesinde kendilerinin küçüklüklerinden kalan, bulabildikleri küçülmüş bir kıyafeti veya kendilerinden küçük birine ait ulaşabildikleri bir kıyafeti sınıfa getirmeleri istenir. 2. Uygulayıcı tarafından her öğrencinin boyu ipe ölçülür ve ip kesilir. Ölçülen ipler her öğrenci için ayrı poşet dosyaya konur ve poşet dosyanın üzerlerine ip hangi öğrenciye ait ise onun ismi yazılır. 3. Çalışma Yaprağı-1 ve Çalışma Yaprağı-2 öğrenci sayısı kadar çoğaltılır.
Süreç (Uygulama Basamakları):	<ol style="list-style-type: none"> 1. Öğrencilerden sınıfa getirdikleri kendilerinden küçük çocuk kıyafetlerini incelemeleri istenir. Öğrenciler inceleme yaparken uygulayıcı tarafından öğrencilere düşünmeleri için aşağıdaki yönerge verilir: <i>“Evet arkadaşlar şimdi elinizdeki bu kıyafetlere dikkatlice bakmanızı istiyorum. Bu kıyafetleri giydiğiniz zaman kaç yaşlarındaydınız? Ya da bu kıyafetler kaç yaşındaki çocuklar için? Sizce şuan bu kıyafetleri giyebilir misiniz, denemeye ne dersiniz? Evet sanırım çok mümkün görünmüyor. Bu kıyafetlerin hepsi sizlerin küçüklüklerinizden veya sizden küçük çocukların olduğu için sizlere olmuyor. Peki bu giysileri giyebildiğiniz zamanı düşünürseniz yani okula bile başlamadığınız zamanları sizce o zamandan bu yana şimdi ne değişti? Yani neden bu giysileri şuan giyemiyorsunuz?”</i> 2. Öğrencilere etkinliğin amacı açıklandıktan sonra aşağıdaki sorularla sınıf içi tartışma sağlanır: <ul style="list-style-type: none"> • Küçüklüğünüzden bugüne sizde neler, ne gibi özellikler değişti?

Süreç (Uygulama Basamakları):

- Fiziksel özellikleriniz değişti mi mesela boyunuz, kilonuz vb. ya da yürüme, koşma veya spor yapma gibi şuan yaptıklarınızı o zaman yapabiliyor muydunuz? (Fiziksel Gelişim)
 - Peki ya bilgileriniz, o zamanlar neleri biliyor, neleri yapabiliyordunuz? Sizce şimdi derslerde öğrendiklerinizi o zaman öğrenebilir miydiniz? Örneğin Şimdi yapabildiğiniz okuma yazmayı, matematiksel işlemleri o zaman yapabilir miydiniz? (Bilişsel Gelişim)
 - Peki ya arkadaşlık ilişkilerinizi düşünün, siz çok küçükken hatta bebekken kaç tane arkadaşınız vardı ve sizce onlarla dışarıda oyun oynayabiliyor muydunuz? Peki ya şimdi? (Sosyal Gelişim)
3. Öğrencilerin paylaşımları alındıktan sonra Çalışma Yaprağı-1 sınıfa dağıtılır. Öğrencilere *"Sizlere dağıtmış olduğum çalışma yaprağının üzerinde şundaki yaşınızı temsil eden bir çocuk resmi var. Geriyi gösteren okun boş kalan kısmına küçük yaşlardayken büyüme ve gelişme ile ilgili hangi süreçleri yaşadığınızı hangi özelliklere sahip olduğunuzu ve sizinle ilgili nelerin değiştiğini; ileriye gösteren okun boş kısmına da gelecekte sizinle ilgili nelerin değişeceğini çizmenizi ve yazmanızı istiyorum"* denir.
 4. Çizimler tamamlandıktan sonra gönüllü öğrencilerin paylaşımları alındıktan sonra öğrencilere *"Etrafınıza ve doğaya baktığınızda büyümeyen ve gelişmeyen neleri görüyorsunuz? Neden? Peki ya insanların büyüüp gelişmediği bir dünya nasıl bir yer olurdu?"* sorusu sorulur ve cevapları alınır.
 5. Önceden hazırlanmış olan Çalışma Yaprağı-2'nin de içinde yer aldığı poşet dosyalar öğrencilere dağıtılır. Öğrencilerden poşetlerin içindeki işlerini Çalışma Yaprağı-2'nin ortasına yapıştırmaları istenir. Öğrencilere *"Bu ip benden size bir hatıra olarak kalacak bir yıl sonra açtığınızda ne kadar büyümüş olduğunuzu kendiniz keşfetmiş olacaksınız."* açıklaması yapılır.

Aşağıdakine benzer bir açıklamayla etkinlik sonlandırılır:

"Evet çocuklar dünyamızda tüm canlılar doğuyor ve büyüyorlar. Bütün insanlar da diğer canlılar gibi doğdukları andan itibaren büyürler ve gelişirler. Bu büyüme ve gelişme sırasında insanların pek çok özelliği gelişir ve değişir. Bunların içinde belki de en belirgin olan fiziksel özelliklerimizdir ancak bunlara ek olarak bildiklerimiz, öğrendiklerimiz, kurduğumuz sosyal ilişkilerimiz de pek çok alanda gelişir. Bu özelliklerin değişimi büyüyen ve gelişen tüm canlılar için normal bir süreçtir. O yüzden kendimizde fark ettiğimiz veya henüz farkına varmadığımız büyüme ve gelişmeye bağlı değişimleri yaşamın biz insanlara canlı varlıklar olarak güzel bir armağanı olarak görebilir ve her gün biraz daha büyümenin ve gelişmenin keyfini hep birlikte çıkarabiliriz."

**Kazanımın
Değerlendirilmesi:**

1. Öğrencilerden evde kendilerinin veya aile üyelerinin geçmiş fotoğraflarını ailecek incelemeleri, büyüme ve gelişme süreci hakkında sohbet etmeleri, gelişim dönemleri hakkında (bebeklik, çocukluk, ergenlik, genç yetişkinlik vb. gibi) merak ettikleri soruları aile üyeleri ile tartışmaları istenebilir.

Uygulayıcıya Not:

1. Uygulayıcı tarafından kıyafetler istenirken özellikle öğrencilerin anaokulu veya daha küçük yaşlarda giydikleri giysileri göndermeleri, eğer öğrencinin kendi kıyafeti yoksa kardeşinin veya evde küçülmüş bir kıyafeti getirmesi istenir.

Özel gereksinimli öğrenciler için;

1. Tartışma soruları basitleştirilerek öğrencilerin katılımı desteklenebilir.
2. Çalışma Yaprağı-1'deki sorular öğrencilerin düzeyine göre basitleştirilerek ya da sayısı azaltılarak öğrenme süreci farklılaştırılabilir.
3. Çalışma Yaprağı-1 yapılmadan önce somut örnekler üzerinden açıklama yapılarak ve etkinliğin nasıl yapılacağına model olunarak öğrenciler desteklenebilir.

Etkinliği Geliştiren:

Tuğçe ŞENAY

Çalışma Yaprağı 1

ŞU ANKI
YAŞIN



Bu yaştan sonra
büyüme ile ilgili
hangi süreçleri
yaşayacaksınız?
Fiziksel ve
duygusal
olarak neler
değişecek? Ne
gibi farklılıklar
olacak? Çizerek
ve yazarak
anlatınız.

Bu yaştan
önce büyüme
ile ilgili hangi
süreçleri
yaşadınız?
Fiziksel ve
duygusal
olarak neler
değişti?
Çizerek ve
yazarak
anlatınız.

ŞU ANKI
YAŞIN



Bu yaştan önce büyüme ile ilgili hangi süreçleri yaşadınız? Fiziksel ve duygusal olarak neler değişti? Çizerek ve yazarak anlatınız.



Bu yaştan sonra büyüme ile ilgili hangi süreçleri yaşayacaksınız? Fiziksel ve duygusal olarak neler değişecek? Ne gibi farklılıklar olacak? Çizerek ve yazarak anlatınız.

Çalışma Yaprağı 2

Bu ip senin için özel olacak. Bundan bir yıl sonra bu ipi aç ve olduğun boyunla karşılaştır. Ne kadar büyüdüğünü kendin keşfet! Sahip olduğun ipin mutlulukla uzaması dileğiyle...



4. SINIF ETKİNLİKLERİ

KENDİNE İYİ BAK

Gelişim Alanı	Sosyal Duygusal
Yeterlik Alanı	Kişisel Güvenliği Sağlama
Kazanım/Hafta	İyilik halini destekleyen davranışlar açısından kendini değerlendirir. / 31.Hafta
Sınıf Düzeyi	4.Sınıf
Süre	40 dk (Bir ders saati)
Araç-Gereçler	1. Çalışma Yaprağı-1 2. Etkinlik Bilgi Notu
Uygulayıcı İçin Ön Hazırlık	1. Çalışma Yaprağı-1 öğrenci sayısı kadar çoğaltılmalıdır. 2. Etkinlik Bilgi Notu etkinlik öncesinde okunmalıdır.
Süreç (Uygulama Basamakları):	<ol style="list-style-type: none"> Uygulayıcı tarafından aşağıdaki açıklama ile etkinlik başlatılır: <i>"Hemen herkes rutin hayatın içerisinde "Nasılsın?" sorusu ile pek çok kez karşı karşıya gelmektedir. Çoğu zaman fiziksel sağlığını göz önünde bulundurarak hızlıca cevapladığımız bu soru hayatımızın sıradan bir parçası olmuş durumdadır.</i> <i>Sadece fiziksel anlamda sağlıklı olmayı değil, "İyilik Hali" aslında fiziksel, duygusal, sosyal ve bilişsel anlamda kişinin durumunu anlatan geniş bir kavramdır. Bir başka deyişle sağlıklı olmak hasta olmamakla aynı anlama gelmez. Örneğin, kalp hastası, tansiyon ve şeker hastası olmayabilirsiniz ama duygusal olarak kendinizi kötü hissedebilirsiniz. Dolayısıyla sağlıklı olmayı bedensel, duygusal ve sosyal olarak kendimizi iyi hissetmek olarak açıklayabiliriz."</i> Öğrencilere uygulayıcı tarafından "İyilik halimizi hangi davranışlarla destekleriz?" sorusu yöneltilir. Öğrencilerin verdikleri cevaplar tahtaya yazılır. Öğrencilere Çalışma Yaprağı-1 dağıtılarak ve kendi iyi olma hallerini değerlendirmeleri istenir. Öğrencilerin tahtaya yazdırdıkları ile Çalışma Yaprağı-1'de belirtilenler karşılaştırılır. Uygulayıcı tarafından aşağıdaki sorular sorularak sınıf içi etkileşime devam edilir: <ul style="list-style-type: none"> Çalışma Yaprağı-1'i doldururken kendinizle ilgili neler fark ettiniz? Hangi alanlarda "Her Zaman" kısmını daha çok işaretlediniz?

Süreç (Uygulama Basamakları):

- “Hiçbir Zaman” diye işaretlediğiniz alanlarla ilgili ne gibi değişiklikler yapabilirsiniz?
- Fiziksel, duygusal ve sosyal alanın her birinde iyi hissetmemiz diğer alanları da etkiler mi? Nasıl?
- İyilik halinizi artırmak için sizler neler yapabilirsiniz?

7. Öğrencilerin paylaşımları alındıktan sonra eksik kalan noktalar varsa Etkinlik Bilgi Notu’ndan yararlanılarak iyilik halini destekleyen davranışlar detaylı bir şekilde açıklanabilir.

8. Uygulayıcı tarafından öğrencilere, aşağıdaki açıklama yapılarak etkinlik sonlandırılır:

“Bizlerin fiziksel, ruhsal, zihinsel, sosyal açıdan iyilik haline sahip olmamız sağlıklı olduğumuzun göstergesidir. Bazı alanlarda iyilik hali düzeyimiz çok yüksek olmayabilir. Ancak bu alanları desteklemek için bilinçli bir şekilde çaba ve gayret gösterebiliriz. Bu çaba ve gayreti yaşam biçimi haline getirirsek fiziksel, ruhsal, zihinsel ve duygusal boyutlarda iyilik halimizi desteklemiş oluruz.”

Kazanımın Değerlendirilmesi:

1. Öğrencilerden, Çalışma Yaprağı-1’de yer alan davranışlar arasından “Hiçbir zaman” olarak işaretledikleri geliştirilmesi gereken bir ya da birden fazla davranışı seçerek yaşamlarında bunları uygulamaları istenir.

Uygulayıcıya Not:

Özel gereksinimli öğrenciler için;

1. Çalışma Yaprağı-1 doldurulurken öğrenciye bireysel destek sunulabilir ve onunla birlikte sorular yanıtlanabilir.
 2. Öğrencinin çalışma yaprağında yanıtlayacağı soru sayısı ve içeriği düzeyine göre basitleştirilerek öğrenme süreci farklılaştırılabilir.
- Sorular basitleştirilerek öğrencilerin katılımı desteklenebilir.

Etkinliği Geliştiren:

Şazile KARAGÖZ

ETKİNLİK BİLGİ NOTU

İyilik hali dediğimizde; genelde insanların iyi ya da kötü davranışları ya da insanların sağlıklı olup olmaması anlaşılır. Oysa iyilik hali dediğimiz durum; insanların sosyal yaşam içinde kendilerine ait bir alan oluşturmalarını, diğer insanlar ve çevre ile uyumlu ilişki kurmalarını, fiziksel açıdan sağlıklı, dengeli ve iyi olmayı, duygusal açıdan yaşama dair amaçlarını bilmeyi, yaşadığı duyguları fark etmeyi ve değerler oluşturmayı, bilişsel açıdan öğrendiği bilgiler ile kendisini geliştirmeyi ve topluma bir katkıda bulunmayı ve tüm bunları değerlendirerek kendisinin gereksinimlerini fark etmesini ifade eder.

İyilik hali kavramı beş boyuttan oluşmaktadır. Bunlar;

Fiziksel İyilik Hali: Bu boyutta, kişinin fiziksel açıdan kendisini nasıl hissettiği önemlidir. Örneğin; Düzenli egzersiz ve spor yapan, düzenli beslenme alışkanlığı olan, düzenli uyku uyuyan ve fiziksel sağlığını korumaya çalışılması bu iyilik hali boyutuyla ilgilidir.

Duygusal İyilik Hali: Bu boyutta, kişilerin duygusal olarak kendilerini nasıl hissettiği ile ilgili bir alandır. Duygularının farkında olmasını, kontrol etmesini, duyguları ile barışık olma durumunu ifade eder. Duyguları içinde olduğu durumlar ile tutarlı olmasını, yaşadığı çatışmaları kontrol etmeyi ifade eder.

Sosyal İyilik Hali: Bu boyutta kişilerin kendileri ve diğer kişilerle kurduğu ilişkilerin sağlıklı olması, aile ve arkadaşları arasında sağlıklı ilişkiler kurabilmesi ve kendisine destek veren sosyal desteklerinin olması durumunu ifade eder.

Yaşamı Anlamlandırma ve Hedef Odaklı Olma İyilik Hali: bu boyutta kişilerin kendi yaşam amaçlarını belirlemesi, amaçlarını araştırması, hedefler belirlemesi ve bunlar için çaba harcamasını ifade eden iyilik halini ifade eder.

KAYNAK:

Korkut Owen, F., Doğan, T., Demirbaş Çelik, N., ve Owen, D. W. (2016). İyilik Hali Yıldızı Ölçeği'nin geliştirilmesi. Journal of Human Sciences, 13(3), 5013-5031.

Çalışma Yaprağı 1

		Hiçbir Zaman	Ara sıra	Her zaman
1	Sağlıklı olmayı önemserim ve sağlığıma dikkat ederim.			
2	Düzenli uyurum.			
3	Sağlıklı beslenirim			
4	Kendime güven duyarım.			
5	Yaşadığım duyguların farkında olurum.			
6	Duygularımı rahatça ifade edebilirim.			
7	İnsanlarla ilişki kurmakta zorluk yaşamam.			
8	Aile ile ilişkilerim olumludur.			
9	Çevremde bana değer veren insanlar vardır.			
10	İleri de ne yapmak istediğim konusunda planlarım var.			
11	Yaşam içinde kendimi mutlu hissediyorum.			
12	Gelecekte güzel şeylerin beni beklediğine inanıyorum.			
13	Yeni bilgiler öğrenmeyi severim.			
14	Sahip olduğum bilgileri çevredeki insanlarla paylaşıyorum.			
15	Kendimi geliştirmek için araştırma yapmayı severim.			
16	Kendi düşüncelerimi söylemekten çekinmem.			
17	Uzun süre televizyon izlemek ve internet kullanmanın sağlıklı bir davranış olmadığını bilirim.			
18	Arkadaşlarımla sorunlarına anlayışla yaklaşırım.			

4. SINIF ETKİNLİKLERİ

SOR, SORUŞTUR, TARTIŞ

Gelişim Alanı	Sosyal Duygusal
Yeterlik Alanı	Kişisel Güvenliği Sağlama
Kazanım/Hafta	Bilgi kaynaklarının güvenilirliğini sorgular. / 32.Hafta
Sınıf Düzeyi	4.Sınıf
Süre	40 dk (Bir ders saati)
Araç-Gereçler	1. Çalışma Yaprağı-1
Uygulayıcı İçin Ön Hazırlık	<ol style="list-style-type: none">1. Bir hafta öncesinden öğrenciler 5 farklı gruba ayrılır. Her gruptan "Yoğurt nasıl mayalanır?" temasında araştırma yapmaları istenir. Ancak burada her bir grup farklı bir bilgi kaynağını kullanacaktır. Bu nedenle uygulayıcı "anne-baba / akran ile görüşme, uzman ile görüşme, bilimsel yayından yararlanma, televizyon programlarını inceleme ve internetten araştırma" başlıklarından bir tanesini gruplara dağıtır. Gruplardan bir hafta boyunca araştırma konusunu kendilerine verilen bilgi kaynaklarını kullanarak araştırmaları istenir.
Süreç (Uygulama Basamakları):	<ol style="list-style-type: none">1. Etkinliğin amacının bilgi kaynaklarının güvenilirliğini sorgulamak olduğu açıklanır.2. Gruplardan bir hafta boyunca yaptıkları çalışmaları derlemeleri için bir araya gelmeleri istenir. Her gruba Çalışma Yaprağı-1 dağıtılır.3. Öğrencilerden bireysel olarak yaptıkları çalışmaları grup arkadaşlarıyla paylaşmaları ve grubun ortak kararlarını vererek bu kararlarını Çalışma Yaprağı-1 üzerine listelemeleri istenir.4. Her gruptan bir sözcü belirlemeleri ve grup çalışmalarını sözcüler aracılığıyla paylaşmaları istenir.5. Tüm grupların paylaşımları tamamlandıktan sonra uygulayıcı tarafından aşağıdaki sorularla süreç yönlendirilir:<ul style="list-style-type: none">• Araştırma konusuna ilişkin incelediğiniz bilgi kaynaklarından elde edilen bilgileri düşündüğünüz hangi grubun ifade ettiği bilgiler size daha çok güvenilir geldi? Neden?• Bu bilgi kaynağını güvenilir kılan özellikler nelerdir?• Güvenilir olmayan bilgi kaynakları kişisel güvenliğimizi nasıl tehdit eder?• Bu bilgi kaynaklarının dışında bu konuyu araştırabileceğimiz farklı bilgi kaynakları olabilir miydi? Neler?

Süreç (Uygulama Basamakları):

- Araştırma konularımız değişirse bizim için güvenilir kaynağı da değişir mi?

6. Öğrencilerin tartışma sorularına ilişkin paylaşımları alındıktan sonra süreç aşağıdaki benzer bir açıklama ile sonlandırılır:

“Sevgili öğrenciler, herhangi bir konu hakkında araştırma yaparken pek çok kaynağa başvurabiliriz. Bazen akranlarımız, anne, babalarımız, geleneklerimiz bazen televizyon, eğitim ve sağlık programları bazen kitaplar ve bilimsel yayınlar, bazen internet bazen de konuyla ilgili uzmanlara danışırız. Bu kaynakların hangilerinin güvenilir olduğunu bilmek bizim kişisel güvenliğimizi korumamızda yardımcı olur. Bazen araştırma konusu değiştiğinde başvurduğumuz bilgi kaynaklarının güvenilirliği de farklılaşabilir. Örneğin sağlıkla ilgili bir konuda bilimsel yayınlar ve uzmanlar daha güvenilir bilgiler verebilirken yoğurt mayalama konusunda anneannemiz bize daha pratik bilgiler verebilir.”

Kazanımın Değerlendirilmesi:

1. Öğrencilerden merak ettikleri bir konuyu seçerek etkinlik kapsamında öğrenmiş olduğu farklı bilgi kaynaklarını kullanarak araştırma yapmaları istenir. Yapılan araştırmaları bilimsel bir rapor gibi not etmeleri ve uygulayıcıya teslim etmeleri istenir. Uygulayıcı tarafından öğrencilerin hazırladığı raporlar sınıf panosunda sergilenebilir.

Uygulayıcıya Not:

Özel gereksinimli öğrenciler için;

1. Gruplama yapılırken öğrencilerin akran desteği alabileceği şekilde sosyal etkileşim ortamı düzenlenebilir.
2. Çalışma yaprağının doldurulması sürecinde bireysel destek sunulabilir.
3. Sorular basitleştirilerek öğrencilerin öğrenme sürecine katılımı artırılabilir.

Etkinliği Geliştiren:

Etkinlik Düzenleme Kurulu

4. SINIF ETKİNLİKLERİ

YALNIZ TAŞ DUVAR OLMAZ

Gelişim Alanı	Sosyal Duygusal Gelişim Alanı
Yeterlik Alanı	Kişiler Arası Beceriler
Kazanım/Hafta	Birlikte çalışarak üretmenin topluma katkıda bulunacağını fark eder./ 33.Hafta
Sınıf Düzeyi	4.Sınıf
Süre	40 dk (Bir ders saati)
Araç-Gereçler	1. Çalışma Yaprağı-1 2. Çalışma Yaprağı-2 3. Çalışma Yaprağı-3 4. Çalışma Yaprağı-4 5. Çalışma Yaprağı-5
Uygulayıcı İçin Ön Hazırlık	1. Tüm çalışma yaprakları grup sayısı kadar çoğaltılır.
Süreç (Uygulama Basamakları):	1. Tahtaya "Bir elin nesi var iki elin nesi var?", "Birlikten kuvvet doğar." gibi atasözleri yazılarak öğrencilerin ne anladıkları sorulur. Öğrencilerden gelen cevaplar doğrultusunda birlikte çalışarak üretmenin önemi vurgulanarak etkinliğin amacı açıklanır. 2. Uygulayıcı tarafından sınıfı 5 gruba ayrılır. Her gruba üzerinde bir ev görseli bütünün parçalarının çizili olduğu çalışma yaprakları 5'er adet olacak şekilde dağıtılır: <ul style="list-style-type: none">• Birinci gruba üçgen çizili Çalışma Yaprağı-1,• İkinci gruba kare çizili Çalışma Yaprağı-2,• Üçüncü gruba pencere çizili Çalışma Yaprağı-3,• Dördüncü gruba kapı çizili Çalışma Yaprağı-4,• Beşinci gruba çit çizili Çalışma Yaprağı-5, dağıtılır. 3. Her gruptan kendilerine verilen çalışma yapraklarındaki şekilleri kesmeleri istenir. 4. Gruplar kesme işlemini tamamladığında "Sevgili öğrenciler, keserek çıkarttığınız bu şekil bir bütünün parçası ve her grupta bu bütünün bir parçası var. Şimdi sizlerden diğer grupları gezmenizi ve onlardaki şekillere bakmanızı istiyorum. Bu bütünü oluşturacak şekilde sizde eksik olan parçaları diğer gruplardan tamamlamanızı istiyorum. Şeklinizi tamamlayabilmek için her gruptan mutlaka bir parça almanız gerekiyor." açıklaması yapılır.

Süreç (Uygulama Basamakları):

5. Gruplar diğer gruplardan parçaları alarak şekli tamamladıktan sonra aşağıdaki sorularla süreç yönlendirilir:
 - Parçaları birleştirerek hangi şekli elde ettiniz?
 - Bir grup kesme işlemini tamamlayamasa ne olurdu?
 - Hep birlikte üretmek ve topluma katkı sağlamak neden önemlidir?
 - Birlikte çalışarak bir şeyler üretmek size neler hissettirdi/düşündürdü? Bu süreçte ne gibi zorluklar yaşadınız?
 - Günlük yaşamınızda başkalarıyla birlikte çalışarak ürettiklerinize örnekler verir misiniz?

6. Öğrencilerin tartışma sorularına ilişkin paylaşımları alındıktan sonra süreç aşağıdakine benzer bir açıklama ile sonlandırılır:

"Evet sevgili öğrenciler, hep beraber bir ev oluşturduk. Bu durum gerçek hayatta da tam böyle olmuyor mu? Bir evin her şeyini bir kişi tek başına yapmıyor. Duvarı bir duvarcı, pencere ve kapıyı marangoz, çatıyı çatı ustası yapıyor. Yani her işin bir ustası var ve bunlar ancak iş birliği yaparsa ortaya ev dediğimiz ürün çıkıyor. Fırıncı ekmek yapmak için una ihtiyaç duyuyor, uncu un yapmak için buğdaya, çiftçi buğday yetiştirmek için gübreye. Dolayısıyla her birimizin birbirine ihtiyaç duyduğunu unutmamalı ve birlikte çalışarak üretmemizin topluma katkı sağladığını hatırlamalıyız."

Kazanımın Değerlendirilmesi:

1. Öğrencilerden çevrelerini gözleyerek ne tür iş birlikleri yapıldığını, bunların sonucunda nasıl bir üretimin ortaya çıktığını ve bu üretimin topluma nasıl bir katkı sağladığını gözlemlenmesi istenir.

Uygulayıcıya Not:

1. Grup sayısının artırılması halinde çalışma yaprakları da grup sayısı kadar çoğaltılabilir.
2. Gruplar çalışmalarını bitirmeden öğrencilere şeklin ev olduğu söylenmemelidir.
3. Bazı öğrencilere kesme görevi denk gelmeyebilir. Bu durumda o öğrencilere grupları gezme, yapıştırma gibi görevler verilerek sürece aktif katılımları sağlanmalıdır.

Özel gereksinimli öğrenciler için;

1. Çalışma yaprakları kontrast renklerde zemin üzerine yapıştırılarak ve/ya dokunsal özellikler eklenerek görme bakımından işlevsel hale getirilebilir.
2. Gruplar belirlenmeden önce akran eşleşmesi yapılarak öğrencilerin sosyal ortamı düzenlenebilir.
3. Sorular basitleştirilerek öğrencilerin sürece katılımları desteklenebilir.
4. Kesme sürecinde öğrencilere bireysel destek sunulabilir.

Etkinliği Geliştiren:

Meriç DÖNMEZ

Çalıřma Yapradı 1

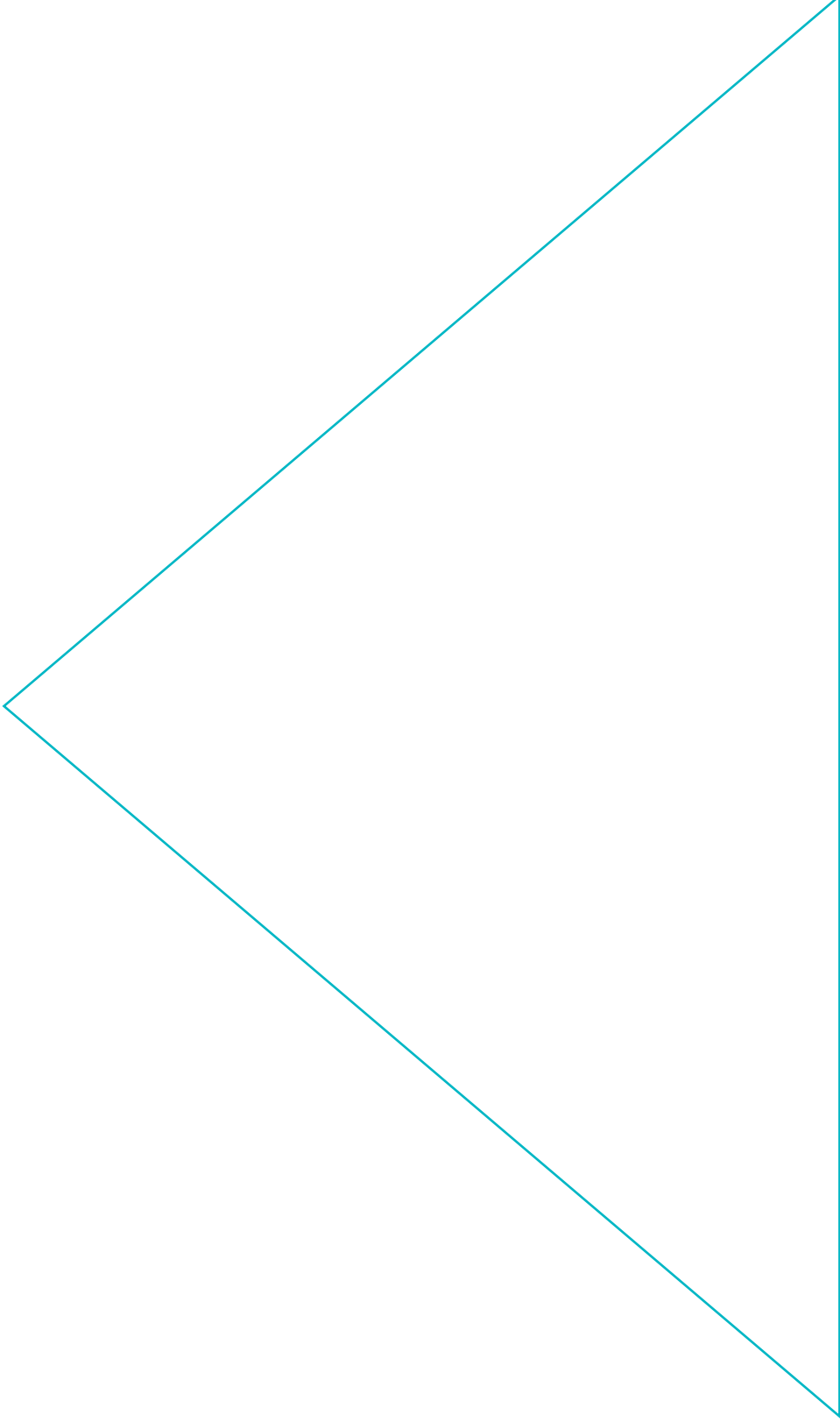

Çalışma Yaprağı 2

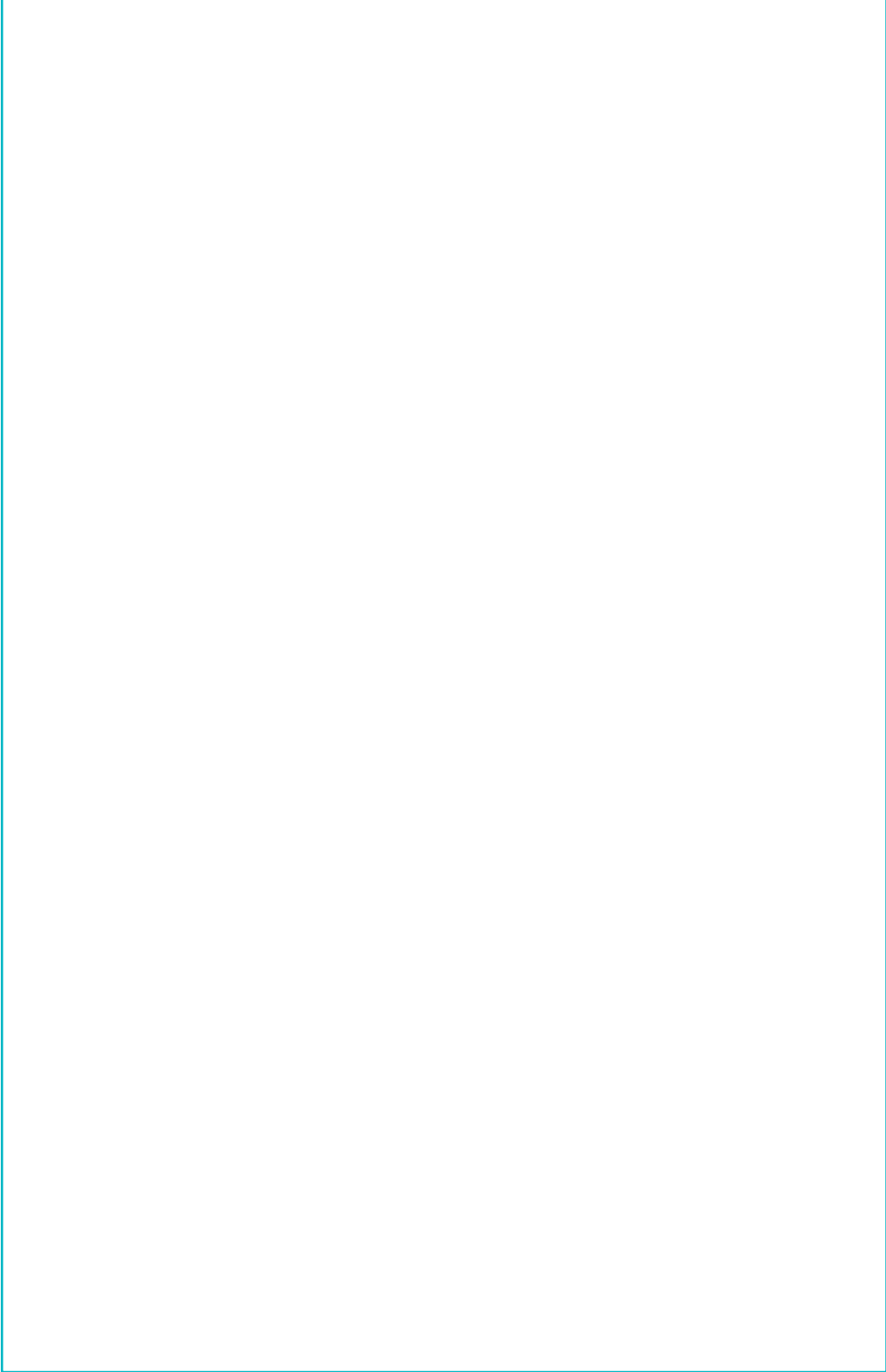

Çalışma Yaprağı 3

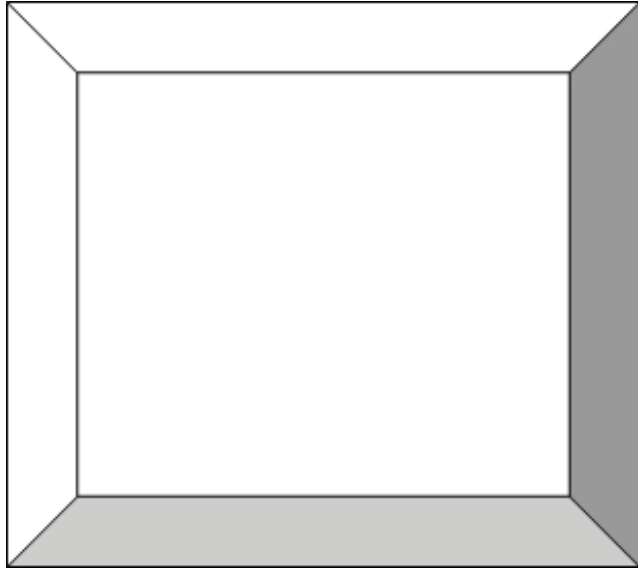
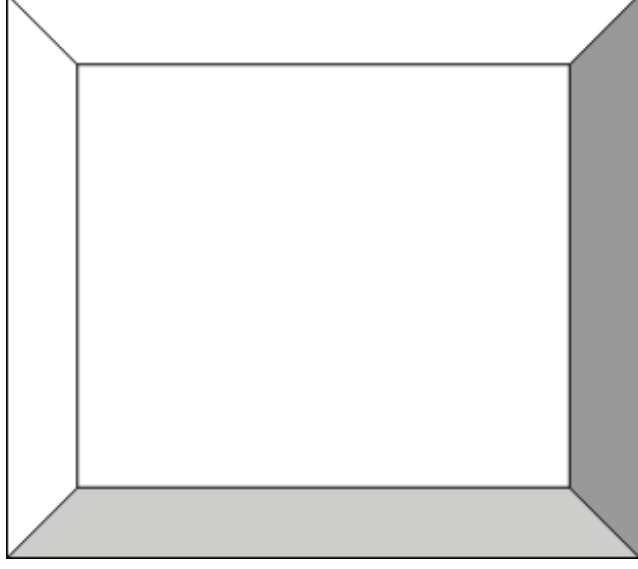

Çalışma Yaprığı 4

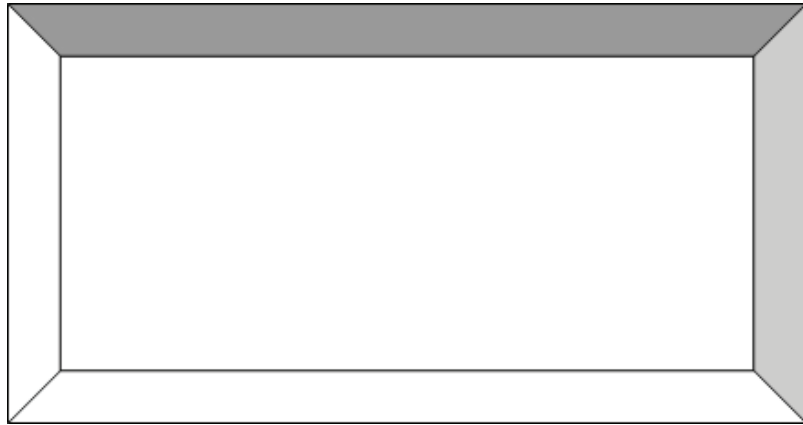
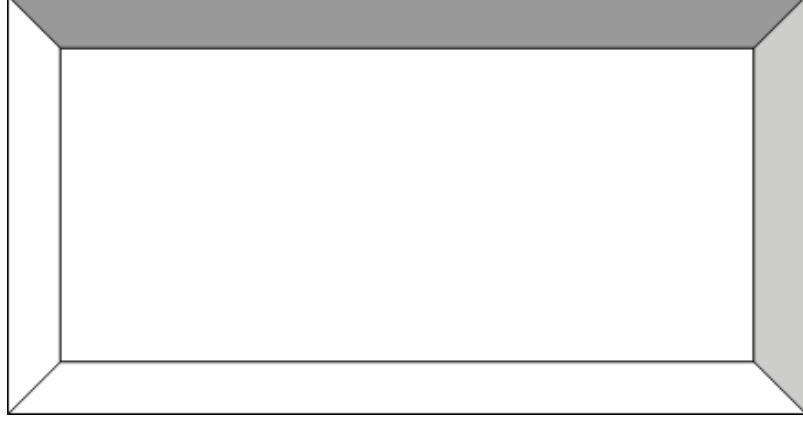

Çalışma Yaprağı 5

This worksheet is designed for a matching exercise. It consists of six pairs of empty rectangular boxes, one on the left and one on the right of a central vertical line. Each pair is connected by a pair of lines that cross in the center, forming an 'X' shape. The top and bottom of each pair are connected to a central point, and the bottom and top of each pair are also connected to a central point, respectively.

4. SINIF ETKİNLİKLERİ

OKULDAN OKULA

Gelişim Alanı	Akademik
Yeterlik Alanı	Okula ve Okulun Çevresine Uyum
Kazanım/Hafta	Bir üst öğretim kurumuna ilişkin ön bilgiler edinir /34. Hafta
Sınıf Düzeyi	4.Sınıf
Süre	40 dk (Bir ders saati)
Araç-Gereçler	1. Çalışma Yaprağı-1 2. Çalışma Yaprağı-2 3. Yapışkanlı kâğıt
Uygulayıcı İçin Ön Hazırlık	1. Çalışma Yaprağı-2, öğrenci sayısı kadar çoğaltılarak bir ya da iki gün önceden öğrencilere dağıtılır. Öğrencilerin ortaokula devam eden bir tanıdıkları ile röportaj yaparak çalışma yaprağını doldurmaları ve bu etkinlik için sınıfa getirmeleri istenir. 2. Çalışma Yaprağı-1, A3 boyutunda çıktı alınarak panoya asılır.
Süreç (Uygulama Basamakları):	1. Öğrencilere ilkokuldan sonra ortaokula gidecekleri hakkında bilgi verilerek etkinlik başlatılır: <i>"Öğrenme doğduğumuz andan itibaren başlar. Bir süre kendi çevremiz ile bir arada, yaşarken öğreniriz. Fakat bu toplumsal yaşama uyum sağlamamız için yeterli değildir. Bizi hayata daha iyi hazırlamak için okullar önemlidir. Bazen okul öncesinde başlayan okul serüvenimizin bir sonraki durağı ilkokuldur. İlkokuldan sonra bizi ortaokul bekler. Ortaokul birçok açıdan ilkokuldan farklıdır. İşte bu yüzden bu hafta ortaokula devam etmeye yönelik sorularınızı cevaplamaya çalışarak ön bilgiler edinmeye çalışacağız. Sizlerden birkaç gün öncesinde ortaokula giden bir öğrenciye merak ettiğinizi sormanızı istemiştım. Şimdi gelin hep birlikte ortaokula giden öğrencilerden öğrendiklerinizi paylaşalım. Başka merak ettiğimiz konular varsa hep birlikte sorup öğrenelim. Sizlerden sırayla röportaj sorularınızı ve verilen cevapları sunmanızı ve cevaplara ekleme yapmak isterseniz çekinmeden söz hakkı istemenizi istiyorum."</i> 2. Gönüllü öğrencilerden röportaj sırasında doldurmuş oldukları Çalışma Yaprağı-2'yi sınıf ortamında paylaşmaları istenir. 3. Verilen cevaplar sınıfta tartışılır, öğrencilerin farklı sorularını veya aynı sorulara verilen farklı cevapları veya eklemek istedikleri noktaları ifade etmeleri teşvik edilir. 4. Öğrencilerin paylaşımları alındıktan sonra, süreç tartışma sorularıyla devam ettirilir: <ul style="list-style-type: none"> En fazla faydalandığınız, bilgi edinmenizi sağlayan soru hangisiydi?

Süreç (Uygulama Basamakları):

- İlkokuldan sonra hangi okullara gidebiliriz?
- Bir üst öğrenim hakkında neler öğrendik?
- Bir üst öğrenimde sizleri neler bekliyor?
- Ortaokul hakkında öğrenmek istediğiniz/merak ettiğiniz farklı konular var mı?

5. Öğrencilere birer yapışkanlı kâğıt verilir, ortaokul ile ilgili öğrendikleri ve onlar için en önemli olduğunu düşündükleri bir bilgiyi kısaca kağıda yazmaları istenir.
6. Panoya asılan Çalışma Yaprağı-1'e dikkat çekilerek öğrencilerden sırayla yazdıkları yapışkanlı kâğıtları sınıfa sesli olarak okumaları ve tahtaya çıkarak yaprağın üstüne yapıştırılmaları istenir.
7. Aşağıdakine benzer bir açıklama ile süreç sonlandırılır:

"İlkokuldan ortaokula geçişte eğitim yaşamımızda birçok değişiklik olacak. Artık tek bir öğretmenimiz olmayacak derslerimize farklı öğretmenler girecek. Farklı arkadaşlarımız olacak, yeni bir çevreye girmiş olacağız. Bu değişiklikler aynı zamanda yaşamımızda bize farklı fırsatlar da sağlayacak, bizi farklı yönlerden geliştirecek. Bu nedenle üst öğrenim kurumu hakkında bilgi sahibi olmamızın yaşayabileceğimiz bu değişikliklere hazırlıklı olmamız için önemli olduğunu düşünüyorum."

Kazanımın Değerlendirilmesi:

1. Çalışma Yaprağı-2 panoya asılarak öğrencilerden o hafta boyunca üst öğrenim kurumları hakkında öğrendikleri yeni bilgiler olursa yaprağa ekleme yapabilecekleri açıklanır.

Uygulayıcıya Not:

1. Yapışkanlı kâğıt yoksa sorular küçük kâğıtlara yazılıp okul görseline bant ya da yapıştırıcı ile yapıştırılabilir.
2. Öğrencilerin yaptıkları röportajlarda edindikleri bilgilerin doğru olup olmadığına dikkat edilmeli üst öğrenim kurumuna ilişkin yanlış bilgiler tespit edilirse öğrenci hedef gösterilmeden bazen her bir öğrencinin deneyiminin farklı olabileceği ve öğrencilerin bilgisinin doğru olmayabileceği belirtilerek sınıfta doğru bilginin paylaşıldığından emin olunmalıdır.

Özel gereksinimli öğrenciler için;

1. Çalışma Yaprağı-2 de bulunan yazıların puntosu büyütülerek ve/ya kontrast bir zemin üzerine yapıştırılarak görme bakımından işlevsel hale getirilebilir.
2. Çalışma Yaprağı-2 de bulunan soruların sayısı ve düzeyi öğrencilerin özelliklerine göre farklılaştırılabilir.
3. Tartışma soruları basitleştirilerek öğrencilerin katılımı desteklenebilir.

Etkinliği Geliştiren:

Esra KIDIMAN

Çalışma Yaprağı 1



Çalışma Yaprağı 2

Bu hafta tanıdığınız bir ortaokul öğrencisine ortaokulla ilgili sorular soracağınız bir röportaj göreviniz bulunmaktadır. Sorunuzu siz belirleyeceksiniz. Örnek birkaç soru aşağıda verilmiştir. Ama kendi özgün sorunuzu da sorabilirsiniz. En az 2 soru sorun ve sorulara mümkün olduğunca net cevap verilmesini sağlayın. Evet/Hayır diye cevaplanabilen sorulardan kaçının. Soru havuzundan istediğiniz soruları sorabilirsiniz ama en az bir tane kendi hazırladığınız sorunuz olmalıdır.

Soru Havuzu

- Ortaokul ile ilkököl arasındaki en büyük fark nedir?
- Ortaokulla başlarken nelere dikkat etmeliyiz?
- Hangi dersler var?
- Ortaokula hazırlanmak için neler yapabiliriz?
- Kaç çeşit ortaokul var?
- Ortaokullu olmak nasıl bir duygu?
- Hangi spor faaliyetleri var?
- Hangi kurslar var?
- Okul saatleri nasıl?
- Ödevler nasıl?
- İlkokuldan farkları yönleri neler?
-
-



Röportajı Yapan Öğrencinin Adı:

.....

Röportaj Yapılan Öğrencinin Adı:

.....

Soru:

Cevap:

Röportaj Tarihi:.....

4. SINIF ETKİNLİKLERİ

YENİ BAŞLANGIÇLAR

Gelişim Alanı	Akademik
Yeterlik Alanı	Okula ve Okulun Çevresine Uyum
Kazanım/Hafta	Bir üst öğretim kurumuna geçiş sürecine yönelik duygu ve düşüncelerini ifade eder. / 35. Hafta
Sınıf Düzeyi	4.Sınıf
Süre	40 dk (Bir ders saati)
Araç-Gereçler	1. Çalışma Yaprağı-1
Uygulayıcı İçin Ön Hazırlık	1. Çalışma Yaprağı-1 öğrenci sayısı kadar çoğaltılır.
Süreç (Uygulama Basamakları):	<ol style="list-style-type: none">1. Uygulayıcı tarafından geçen haftaki etkinlikte, üst öğretim kurumuna ilişkin ön bilgiler edinildiği vurgulanır. Bugün yapılacak etkinliğin, üst eğitim kurumuna geçmekle ilgili duygu ve düşüncelerin paylaşılması üzerine olduğu belirtilerek etkinliğin amacı açıklanır.2. Uygulayıcı tarafından aşağıdaki açıklama yapılır: <i>"Sevgili öğrencilerim artık ilkokuldaki son günleriniz. Tatilden sonra bir üst eğitim kurumu olan ortaokula başlayacaksınız. Oysa okula yeni başladığınız, okumayı yazmayı yeni yeni öğrendiğiniz günler daha dün gibi aklımızda. Burada birlikte pek çok şeyi paylaştık. Bazen heyecan, bazen mutluluk bazen de merakla dolu geçen çeşitli etkinlikler yaptık. İlkokula başladığınızda hepiniz birer tırtıldınız. Sonra kendi kozanızı örüp o kozanın içinde büyümeye, gelişmeye ve değişmeye devam ettiniz. Şimdi size sıcacık ve korunaklı bir yuva olan bu kozadan çıkıp uçabilecek hale gelmiş birer kelebeksiniz. Ve kısa bir süre sonra kanatlarınızı açıp bambaşka okullara yol alacaksınız."</i>3. Aşağıdaki tartışma soruları ile sınıf içi etkileşim başlatılır:<ul style="list-style-type: none">• İlkokula yeni başladığınız zaman hangi duyguları hissetmişsiniz?• İlkokula yeni başladığınızda aklınızdan ne gibi düşünceler geçmişti?• Okula ilk başladığınız haftalarda genelde neler yapıyordunuz?• Okulun ilk günleri size ilginç ve garip gelen şeyler var mıydı? Varsa neler?4. Gelen cevapların alınmasının ardından öğrencilere Çalışma Yaprağı-1 dağıtılır. Öğrencilerin Çalışma Yaprağı-1'de yer alan bir üst eğitim kurumuna geçtikleri zaman karşılaşılabilecekleri çeşitli durumlar ve bunlara karşı olan düşünce ve duygularını yazmaları istenir.

Süreç (Uygulama Basamakları):

5. Uygulayıcı tarafından Çalışma Yaprağı-1 de yazdıklarını paylaşmak isteyen öğrencilere söz hakkı verilir.
6. Aşağıdaki tartışma soruları ile sınıf içi etkileşim sürdürülür.
 - Bir üst eğitim kurumuna başladığınızda sizce hayatınızdaki neler şimdikinden farklı olacak?
 - Sizce yeni bir okula başlamanın güzel yanları nelerdir?
 - Yeni okulunuzda şuandaki okulunuzdan farklı ne gibi durumlara karşılaşacağınızı düşünüyorsunuz?
 - Yeni bir okula başladığınızda hangi konularda okula daha kolay uyum sağlayacağınıza inanıyorsunuz?
7. Uygulayıcı aşağıdaki açıklamayı yaparak etkinliği sonlandırır.

"Sevgili öğrenciler okul hayatınızın bir adımını daha başarıyla tamamladınız. Bugün sizlerle yeni bir okula başlamakla ilgili duygu ve düşüncelerinizi paylaştık. Birçoğunuzun yeni bir okula başlama ile ilgili hissettiği duygu ve düşüncelerin benzer ve farklı olan yönleri var. Öngöremediğiniz durumlara karşılaştığımızda değişik duygular ve düşünceler yaşamamız son derece normaldir. Yeni başlayacağınız okulunuzun sizlere neler kazandıracığına odaklandığınızda okula uyumunuz daha da kolaylaşacaktır."

Kazanımın Değerlendirilmesi:

1. Çalışma Yaprağı-1 sınıf panosunda sergilenabilir.

Uygulayıcıya Not:

1. Duygularını ve düşüncelerini ayırt etmekte zorlanan öğrencilere örneklerle geri bildirim verilebilir.

Özel gereksinimli öğrenciler için;

1. Çalışma Yaprağı-1'deki yazıların puntosu büyütülerek, kontrast bir zemin üzerine yapıştırılarak veya dokunsal özellikler eklenerek görme bakımından işlevsel hale getirilebilir.
2. Tartışma soruları basitleştirilerek öğrencilerin katılımları artırılabilir.
3. Çalışma Yaprağı-1'de yer alan baloncukların sayısı azaltılarak öğrencilerin performansına göre etkinlik basitleştirilebilir.

Etkinliği Geliştiren:

Savaş SESLİ

Çalışma Yaprağı 1

DÜŞÜNCELERİM

Tatilden sonra
yeni okula
başlayacağım.



Yeni okulumda
yeni
arkadaşlarım
olacak.



Yeni okulumda
yeni
öğretmenlerim
olacak.



Yeni okulumda
yeni
bilgiler
öğreneceğim.



Yeni okulumda
okuyacağım
yeni derslerim
olacak.



Yeni okulumda
okuyacağım
yeni kitaplarım ve
hikâyelerim
olacak.



YAŞADIĞIM DUYGULAR

.....

.....

.....

.....

Ortaokula geçmenin

.....

olduğunu
düşünüyorum.
Çünkü



Ortaokula geçmek
bana

.....

.....

hissettiriyor.
Çünkü



.....

.....

.....

.....

4. SINIF ETKİNLİKLERİ

NELERİ HATIRLIYORUM?

Gelişim Alanı	Ortak
Yeterlik Alanı	Ortak
Kazanım/Hafta	Sınıf rehberlik programı etkinliklerine/yaşantılarına ilişkin duygu ve düşüncelerini yansıtır. / 36. Hafta
Sınıf Düzeyi	4.Sınıf
Süre	40 dk (Bir ders saati)
Araç-Gereçler	1. Çalışma Yaprağı-1
Uygulayıcı İçin Ön Hazırlık	<ol style="list-style-type: none"> 1. Sene boyunca gerçekleştirilen sınıf rehberlik çalışmaları ve kazanımları gözden geçirilir. 2. Altı şapka düşünce tekniği gözden geçirilir 3. Çalışma Yaprağı-1 grup sayısı kadar çoğaltılır
Süreç (Uygulama Basamakları):	<ol style="list-style-type: none"> 1. Etkinliğin amacının sene boyunca sınıf rehberlik programı etkinliklerine/yaşantılarına ilişkin duygu ve düşüncelerini yansıtmak olduğu açıklanarak etkinliğe giriş yapılır. 2. Sınıftaki öğrenciler 6 gruba ayrılırlar. 3. Gruplara Çalışma Yaprağı-1 dağıtılarak öğrencilerden her şapkanın yanında yer alan soruları kendi aralarında tartışmaları ve ortak ya da farklı duygu ve düşüncelerini belirlemeleri ve not etmeleri istenir. 4. Grupların 15 dakika içerisinde çalışmalarını tamamlaması beklenir. 5. Ardından sırası ile grup üyeleri sene boyunca yapılan sınıf rehberlik etkinliklerine ilişkin yaşantılarını, duygu ve düşüncelerini sırası ile paylaşır. Paylaşımlar çalışma yaprağındaki şapka sırasına göre gerçekleştirilir. 6. Öğrencilere "Önce beyaz şapkayı takıyoruz. Bu sene sınıf rehberlik etkinliklerinde neler yaptınız? Neler öğrendiniz?" sorusu yöneltilir. Tüm gruplar düşüncelerini paylaşır. Ardından kırmızı şapka takılır. Benzer yönerge ile devam edilir. 7. Tüm gruplar paylaşımında bulduktan sonra aşağıdaki sorular ile devam edilir. <ul style="list-style-type: none"> • Bu sene sınıf rehberlik etkinlikleri uygulanırken aklınızda kalan bir anıyı paylaşır mısınız? • Katılmaktan en keyif aldığınız etkinlikler ve katılmaktan çok hoşlanmadığınız etkinlikler hangileridir? 8. Öğrencilerden paylaşımları alındıktan sonra aşağıdaki yönerge ile etkinlik sonlandırılır.

Süreç (Uygulama Basamakları):

"Bu sene sınıf rehberlik etkinlikleri ile akademik anlayış ve sorumluluk geliştirme, okula uyum sağlama, eğitsel çalışmalarınız planlayabilme gibi eğitim öğretim hayatınıza yönelik etkinliklere katıldınız. Kendinizi tanıırken, kişisel güvenliğinizi sağlamanın yollarını değerlendirip, kişiler arası becerileri geliştirmek için çalıştınız. Meslekleri tanıırken çalışma ve üretmenin anlamını önemini değerlendirdiniz. Bütün bu bilgi ve beceriler sizlerin yaşamda daha sağlıklı olmanız, iyi olmanız ve güçlü yanlarınızı geliştirmeniz için önemlidir. Bu dönemin sonuna geldik. Bundan sonra da öğrendiğiniz bilgi ve becerileri gözden geçirip uygulamaya devam edebilir, yardıma ihtiyaç duyduğunuzda benden, okul psikolojik danışmanınızdan/rehber öğretmeninizden destek isteyebilirsiniz."

Kazanımın Değerlendirilmesi:

1. Öğrencilerden sınıf rehberlik etkinliklerine yönelik duygularını ve düşüncelerini anlatan bir resim yapmaları istenir. Resim EBA üzerinden paylaşılabilir.

Uygulayıcıya Not:

1. Bu etkinliğin EBA üzerinden canlı derslerde gerçekleştirilmesi halinde öğrencilere bireysel olarak belirli bir süre verilip duygu ve düşünceleri üzerine konuşmaları için fırsat tanınabilir.
2. Çalışma Yaprığı EBA'ya yüklenebilir.



Etkinliği Geliştiren:

Hicran ÇETİN GÜNDÜZ

Çalışma Yaprağı 1

NELERİ HATIRLIYORUM?

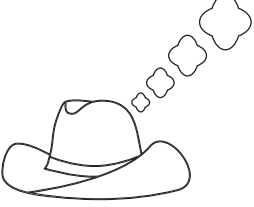
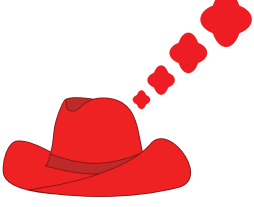
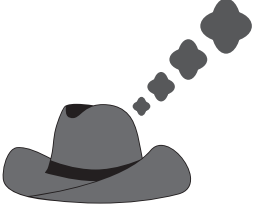
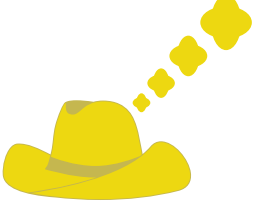
Bu sene rehberlik etkinliklerinde pek çok çalışma yaptınız. Bu etkinliklere ve yaşantılarınıza ilişkin duygu ve düşüncelerinizi birlikte tartışıp paylaşır mısınız?

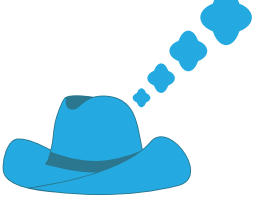
	Bu sene sınıf rehberlik etkinliklerinde neler yaptınız? Neler öğrendiniz?
	Rehberlik etkinliklerine yönelik duygularınız neler? Sizi heyecanlandıran etkinlikler neler?
	Rehberlik etkinliklerinde yaşadığınız olumsuz düşünce ve duygular var mı? Varsa neler?
	Rehberlik etkinliklerine yönelik iyimser düşünceleriniz neler? Avantajlı yanları neler?
	Rehberlik etkinliklerinin daha iyi yapılması ve geliştirilmesi için düşünceleriniz neler?
	Rehberlik etkinliklerinde öğrendiklerinizi yaşamınıza aktarabilme ve uygulayabilme konusunda düşünceleriniz nelerdir?

